



612C

C 612

نام
نام خانوادگی
محل امضاء

عصر جمعه
۹۳/۱۱/۱۷



جمهوری اسلامی ایران
وزارت علوم، تحقیقات و فناوری
سازمان سنجش آموزش کشور

اگر دانشگاه اصلاح شود مملکت اصلاح می شود.
امام خمینی (ره)

آزمون ورودی دوره های کارشناسی ارشد ناپیوسته داخل - سال ۱۳۹۴

مجموعه هنرهای تصویری و طراحی

(ارتباط تصویری - تصویر متحرک (انیمیشن) - تصویرسازی - عکاسی - نقاشی - مرمت اشیاء فرهنگی و تاریخی) - کد ۱۳۵۸

مدت پاسخگویی: ۱۴۰ دقیقه

تعداد سؤال: ۱۶۰

عنوان مواد امتحانی، تعداد و شماره سؤالات

ردیف	مواد امتحانی	تعداد سؤال	از شماره	تا شماره
۱	زبان عمومی و تخصصی	۳۰	۱	۳۰
۲	فرهنگ هنر ادبیات ایران و جهان	۳۰	۳۱	۶۰
۳	نقد هنری و ادبی	۲۰	۶۱	۸۰
۴	مبانی نظری عکاسی	۲۰	۸۱	۱۰۰
۵	فن شناسی عکاسی	۲۰	۱۰۱	۱۲۰
۶	مبانی نظری مرمت	۲۰	۱۲۱	۱۴۰
۷	آنتیپ شناسی و فن شناسی آثار	۲۰	۱۴۱	۱۶۰

این آزمون نمره منفی دارد.

استفاده از ماشین حساب مجاز نیست.

بهمن ماه - سال ۱۳۹۳

حق چاپ، تکثیر و انتشار سؤالات به هر روش (الکترونیکی و ...) پس از برگزاری آزمون، برای تمامی اشخاص حقیقی و حقوقی تنها با مجوز این سازمان مجاز می باشد و با متخلفین برابر مقررات رفتار می شود.

- 14- 1) 70 percent of
3) 70 percent
- 15- 1) in
2) for
3) over
4) with
- 2) a percentage of 70
4) 70 of the percentage

PART C: Reading Comprehension

Directions: Read the following three passages and choose the best choice (1), (2), (3), or (4) that best answers each question. Then mark it on your answer sheet.

Passage 1

Jansen grew up in a generation that, even though it was based largely on "subjective photography", more and more followed impulses emanating from America, for instance from Ralph Gibson or Lee Friedlander, who brought "visualism" to Europe in the seventies. While "visualism" possesses certain parallels to "subjective photography", it is, however, less constructive and rational, oriented less towards the Bauhaus. Instead, it is more emotion-based and it observes less from the outside than it does from the inside. Jansen dedicated himself to this sensitive outlook on evolution and decay; he assisted a little with arrangements, and beyond that he observed with calm but also with anticipation the changes taking place around him in time, eventually making his photographs when time had left sufficient traces. Jansen thus evolved into a master of the clear transposition of the natural chaos that he observed. As much as he did not like to intervene in the events of his decaying still-life arrangements, his pictures are equally strongly characterized by his insistence on perfection. From the judiciously undertaken, well-balanced illumination to the carefully selected camera position, everything was designed to achieve a maximum of clarity in the composition. Jansen pursued his main subject of still-life photography both in black-and-white as well as in color, which he kept very subdued, although he also did not shirk from a saturated blue color as a background.

16- What does the passage mainly discuss?

- 1) The spread of visualism in Europe
- 2) Features of a photographer's artwork
- 3) Early influence on Jansen's photography
- 4) Similarities and differences in photography in Europe and America

17- Which of following is said to be more rational?

- 1) Subjective photography
- 2) The Bauhaus
- 3) Ralph Gibson and his compatriot
- 4) Visualism

18- According to the passage, all of the following are true about Jansen EXCEPT that

- 1) he did not seem to have a penchant for still-life photography
- 2) his photographs are in both in black-and-white as well as in color
- 3) changes occurring around him in time found their way into his photographs
- 4) he lived at time when visualism in photography had already replaced the subjective approach

19- The word "subdued" in line 16 is closest in meaning to -----.

- 1) unobtrusive
- 2) conspicuous
- 3) flamboyant
- 4) alluring

20- Which of the following best describes the author's attitude towards Jansen's style of photography?

- 1) Indifferent
- 2) Amused
- 3) Objective
- 4) Complimentary

Passage 2

The Chauvet-Pont-d' Arc Cave in the Ardèche department of southern France is a cave that contains the earliest known and best preserved figurative cave paintings in the world, as well as other evidence of Upper Paleolithic life. It is located near the commune of Vallon-Pont-d'Arc on a limestone cliff above the former bed of the Ardèche River, in the Gorges de l'Ardèche. Discovered on December 18, 1994, it is considered one of the most significant prehistoric art sites and the UN's cultural agency UNESCO granted it the World Heritage status on June 22, 2014.

The cave was first explored by a group of three speleologists: Eliette Brunel-Deschamps, Christian Hillaire, and Jean-Marie Chauvet for whom it was named. Chauvet (1996) has a detailed account of the discovery. In addition to the paintings and other human evidence, they also discovered fossilized remains, prints, and markings from a variety of animals, some of which are now extinct. Further study by French archaeologist Jean Clottes has revealed much about the site. The dates have been a matter of dispute but a study published in 2012 supports placing the art in the Aurignacian period, approximately 30,000–32,000 BP.

21- It is true that the Chauvet-Pont-d'Arc Cave -----.

- 1) has long been unknown
- 2) is only packed with paintings
- 3) is the most important prehistoric art site
- 4) has been officially declared as of cultural significance

22- It can be understood from the passage that the Chauvet-Pont-d'Arc Cave -----.

- 1) bears the name of one of its discoverers
- 2) owes its name to its place of location
- 3) is known as such due to its collection of art works
- 4) was named so by the UN's cultural agency UNESCO

23- The word "which" in paragraph 2 refers to -----.

- 1) fossilized remains
- 2) animals
- 3) markings
- 4) discoverers

24- According to the passage, the exact time the cave dates back to -----.

- 1) is well established
- 2) is definitely determined in a 2012 study
- 3) is a matter of controversy
- 4) has been formally announced by the UN

25- The passage states that the people who first explored the Chauvet-Pont-d'Arc Cave -----.

- 1) did so while mountain climbing
- 2) were some locals interested in cave exploration
- 3) were people for whom cave exploration was a scientific pursuit
- 4) got astonished by the variety of remains they encountered there

Passage 3

The specific hardware and software used may differ between project types, but the fundamental stages of the 3D animation pipeline are the same throughout. The three main stages of the production pipeline are as follows:

- Preproduction
- Production
- Postproduction

Each segment of the 3D animation industry uses the three main stages of the production pipeline slightly differently. The entertainment industries of film, TV, video games, advertising, and visual effects utilize the three stages in a similar fashion. The preproduction team will take its time to make sure to tell an engaging story with interesting characters. The

production team, if the preproduction plans are laid out correctly, will then create the project. The postproduction team will make the project that looked acceptable in the production stage look fantastic by adding 2D visual effects and color corrections.

In the scientific industries of medical animation, architecture, product visualization, and law, artists spend almost the entire production timeline in the preproduction stage. The final products or assets created in these industries must be represented realistically and factually, and rarely (if at all) be embellished. These industries invest a lot of time in the preproduction stage, in the research and development of exactly what it is they are trying to represent or create. The scientific industries employ not only 3D artists, but also many scientific professionals who are consulting on these projects. In the production stage, the 3D artists create the product or asset. Postproduction results in the output of the project or asset in its final form.

26- The author mentions TV, video games, and advertising in paragraph 2 mainly because -----.

- 1) they all belong to the entertainment industry
- 2) they have made contributions to the 3D animation industry
- 3) they all lose their customer base without visual effect which 3D animation makes possible
- 4) they all draw on the three stages of the 3D animation industry in an almost similar manner

27- The word "engaging" in paragraph 2 is closest in meaning to -----.

- 1) captivating
- 2) delicate
- 3) pictorial
- 4) tortuous

28- According to the passage, scientific industries -----.

- 1) focus more on one of the 3D stages than the other two stages
- 2) do not utilize the three stages of the 3D pipeline in the same way
- 3) are distinguished from one another with the way they focus on the preproduction stage
- 4) are more concerned with the reconstruction of an ideal image than a factual one no matter how seriously it distorts reality

29- The word "embellished" in paragraph 3 is most related to which of following?

- 1) Depict
- 2) Maintain
- 3) Manipulate
- 4) Simplify

30- The passage contains information that would answer which of the following questions?

- I. Why do different project types necessitate the use of different sorts of software?
- II. Are the three fundamental stages of the 3D animation pipeline like steps in a process?
- III. What do medical animation, architecture, product visualization, and law referred to in paragraph 3 have in common?

- 1) I and III
- 2) II and III
- 3) I
- 4) II

فرهنگ و هنر و ادبیات ایران و جهان:

- ۳۱- نویسندهٔ اولین نمایشنامه به زبان فارسی، کیست؟
 (۱) میرزا آقا تبریزی
 (۲) میرزا جعفر قراچه داغی
 (۳) میرزا حبیب اصفهانی
 (۴) میرزا فتحعلی آخوندزاده
- ۳۲- مهم‌ترین نوآوری کمال‌الدین بهزاد در نقاشی ایرانی، چیست؟
 (۱) تخیل
 (۲) تجسم
 (۳) خطوط آزاد
 (۴) واقع‌گرایی
- ۳۳- تصویر زیر، مربوط به کدام بنای تاریخی در دوره ساسانیان است؟



- (۱) قلعه سام
 (۲) قلعه والی
 (۳) قلعه رودخان
 (۴) درّ تاریخی بابک

- ۳۴- نسخه خطی منافع‌الحيوان موجود در کتابخانه پیرپونت مورگان در کدام دوره و در چه شهری کتاب‌آرایی شد؟
 (۱) ایلخانان - مراغه
 (۲) ایلخانان - تبریز
 (۳) تیموریان - سمرقند
 (۴) تیموریان - هرات
- ۳۵- در کدام مناطق و چه زمانی، قدیمی‌ترین آثار سفالی که نشانگر کاربرد چرخ سفالگری در ایران است، کشف شد؟
 (۱) تپه زیویه و گوران تپه - اوایل هزاره پنجم ق.م
 (۲) تپه زاغه و دشت ورامین - اوایل هزاره دوم ق.م
 (۳) تپه چغامیش و هفت تپه - اواخر هزاره سوم ق.م
 (۴) تپه سیلک کاشان و تپه حصار دامغان - اواخر هزاره چهارم ق.م
- ۳۶- کدام خاندان در تولید سفالینه‌های زرین فام فعالیت داشتند؟
 (۱) جوینی
 (۲) ابوطاهر
 (۳) علیشاه گیلانی
 (۴) رشیدالدین فضل‌الله
- ۳۷- نخستین بار، تصویر ازدها به مفهوم چینی آن در آثار هنری کدام دوره متداول گردید؟
 (۱) ایلخانی
 (۲) تیموری
 (۳) سامانی
 (۴) سلجوقی
- ۳۸- کدام یک از باغ‌های مهم شهر سمرقند در دوره تیموری ایجاد شده است؟
 (۱) باغ نو
 (۲) باغ زاغان
 (۳) باغ دلگشا
 (۴) باغ چمن‌آرا
- ۳۹- کدام یک از نقش‌های زیر در تشعیر کاربرد فراوان دارد؟
 (۱) ترنج و شرفه
 (۲) ختایی و گرفت‌وگیر
 (۳) عکس و شرفه
 (۴) لچک و ترنج
- ۴۰- آیین «چم چی خاتون» متعلق به کدام دسته از آیین‌های ایرانی استان‌های مرکزی است؟
 (۱) نذری پزی
 (۲) رفتن سرما
 (۳) باران‌خواهی
 (۴) برداشت انگور

- ۴۱- «عرضه داشت» به قلم چه کسی، در چه تاریخی و درباره چیست؟
 (۱) بایسنقر میرزا؛ قرن نهم ه. ق؛ مجموعه اشعار تغزلی
 (۲) بهزاد؛ قرن دهم ه. ق؛ خاطرات و شرح احوال شخصی وی
 (۳) محمدعلی تبریزی؛ قرن هشتم ه. ق؛ جنگ ادبی در فضایل و کمالات اخلاقی
 (۴) جعفر بایسنقری؛ نیمه اول قرن نهم ه. ق؛ گزارش امور فنی و حرفه‌ای کتابخانه
- ۴۲- «یوهان یواخیم وینکلمان» که بود؟
 (۱) فیلسوف، محقق و نقاش نئوکلاسیک آلمان
 (۲) بنیانگذار تاریخ هنر مدرن و باستان‌شناس علمی قرن ۱۸ م
 (۳) بنیان‌گذار سبک‌های هنری بر پایه تحلیل هنر خاورمیانه
 (۴) پدر باستان‌شناسی اروپا که کتیبه‌های نینوا را رمزگشایی کرد.
- ۴۳- سنگ نبشته، آنبوانی نی از آثار چه دوره‌ای است و در کجا قرار دارد؟
 (۱) لولوبی‌ها - سرپل ذهاب (۲) ساسانی - تکاب (۳) ساسانی - مشکین شهر (۴) اشکانی - کرمانشاه
- ۴۴- رکابه در عرف کتاب‌آرایی ایران به چه معنی است؟
 (۱) قسمت پایین اوراق کتب
 (۲) حواشی جداول پیرامون متن
 (۳) نیمه ترنج پائینی در طرح‌های لچک ترنجی
 (۴) نوشتن واژه نخست صفحات فرد در پائین صفحات زوج
- ۴۵- نخستین نگاره‌های ایرانی با رقم «جنید» بر اساس کدام متن ادبی تصویرسازی شدند؟
 (۱) سلامان و ابدال (۲) مثنوی عاشقانه خسرو و شیرین
 (۳) مثنوی عاشقانه همای و همایون خواجه (۴) معراج‌نامه نظامی، فرهاد و شیرین
- ۴۶- کدام رشته‌های هنری، نفوذ ایران در بیزنس را نشان می‌دهد؟
 (۱) موزاییک‌سازی و گچ‌بری (۲) موزاییک‌کاری و میناکاری
 (۳) کاشیکاری، موزاییک‌سازی و کوزه‌گری (۴) کوزه‌گری، کاشی‌سازی و پارچه بافی
- ۴۷- مشخصه بارز تزئینات در معماری سلجوقی چیست؟
 (۱) آجرکاری و پیش طاق (۲) کاشیکاری (هفت رنگ)
 (۳) تزیین نما با خطوط بنایی (۴) ترکیب دایره و مستطیل در پلان و ایوان
- ۴۸- تصاویر منظومه فارسی «ورقه و گلشاه» عیوقی اثر کدام نقاش است؟
 (۱) احمد موسی (۲) جنید سلطانی (۳) عبدالؤمن خویی (۴) کمال‌الدین بهزاد
- ۴۹- کدام اصطلاح هنری به سبک معماری و هنر تزئینی نیمه اسلامی - نیمه گوتیک رایج در اسپانیا و پرتغال سده‌های ۱۲ تا ۱۵ میلادی اطلاق می‌شود؟
 (۱) آندلسی (۲) مدجن (۳) ویزی‌گوت (۴) هیسپانو - عرب
- ۵۰- کدام دسته از هنرمندان را می‌توان پیروان شاخه انتزاعی سوررئالیسم محسوب نمود؟
 (۱) ایووتانگی، خوان میرو، رنه مگریت (۲) هانس آرپ، رنه مگریت، ایوو تانگی
 (۳) آندره ماسن، رنه مگریت، ایوو تانگی (۴) هانس آرپ، خوان میرو، آندره ماسن
- ۵۱- از نظر ارسطو فرم‌های اصلی زیبایی کدامند؟
 (۱) درستی و کمال (۲) عظمت و والایی (۳) نظم و تقارن (۴) وضوح و درخشندگی
- ۵۲- ترکیب دو نقشه‌ی متمرکز و محوری برای ساختمان کلیسا، ابتکار کدام معمار و در کدام کلیسا است؟
 (۱) میکلائو؛ سن پیر (۲) لئون باتیستا آلبرتی؛ سان آندرتا
 (۳) فیلیپو برونلسکی، سان لورنتسو (۴) جولیانو دا سانگالو؛ سانتا ماریا دله کارچری
- ۵۳- کدام اندیشمند، دو ابزار تغییر زاویه و تنظیم دوربین را عنصر تکامل سینما می‌داند؟
 (۱) بلا بلاژ (۲) پودفکین (۳) لیندزی (۴) مانستربرگ
- ۵۴- پرورش مبتکرانی چون هانری ماتیس و ژرژ روئو در مدرسه‌ی هنرهای زیبای پاریس به دست کدام نقاش صورت گرفت؟
 (۱) ادیلن ردن (۲) پیرپووی دساوان (۳) تئودور شاسریو (۴) گوستاو مورو

- ۵۵- برجسته ترین نماینده مکتب ونیز در شیوه‌گری کیست؟
 (۱) بلینی (۲) تیسین (۳) تینتورتو (۴) جورجونه
- ۵۶- از نظر «کلا یو بل» نظریه پرداز هنر مدرن، در چه صورت یک نقاشی هنر محسوب می‌شود؟
 (۱) دارای «فرم معنادار» باشد. (۲) بر «قراردادهای صوری» تأکید کند.
 (۳) مستقل از «هنرهای تجسمی» دیگر باشد. (۴) اصرار بر «بیان معنا» نداشته باشد.
- ۵۷- نمادهای تولد، تنویر، اولین موعظه و مرگ بودا به ترتیب کدامند؟
 (۱) لوتوس، تخت خالی، استوپا، نور (۲) فیل، درخت بودهی، چرخ، استوپا
 (۳) لوتوس، چتر، دروازه، چرخ، رد پا (۴) فیل، درخت بودهی، لوتوس، رد پا
- ۵۸- کدام جنبش هنری «طغیانی علیه ایرادگیری‌ها و نقدهای عامدانه برخی از نوامبرسیونست‌ها» بود؟
 (۱) اکسپرسیونیسم (۲) سوررالیسم (۳) فوویسم (۴) کوبیسم
- ۵۹- تلفیق عناصر ایرانی، هندی و تا حدودی اروپایی در کدام یک از دوره‌های نقاشی شرق بیشتر دیده می‌شود؟
 (۱) ایلخانیان (۲) ترکمانان (۳) تیموریان (۴) گورکانیان
- ۶۰- پایه‌گذار نظریه نئوپلاستی سیسم که تأثیر وسیع و عمیقی بر هنر و معماری مدرن داشت، چه نام دارد؟
 (۱) پیت موندریان (۲) کوپکا (۳) وازرلی (۴) واسیلی کاندینسکی

نقد هنری و ادبی:

- ۶۱- قلم واق یعنی چه؟
 (۱) فاق قلم (۲) نقاشی سیاه‌قلم (۳) نقش انتزاعی در هنرهای تزئینی ایران (۴) اصل ششم از اصول هفتگانه هنر تزئینی ایران
- ۶۲- طبقه‌بندی علوم اسلامی به علوم عقلی و نقلی از کدام متفکر مسلمان است؟
 (۱) ابن سینا (۲) ابن رشد (۳) ابن خلدون (۴) خواجه نصیرالدین طوسی
- ۶۳- کدام یک از آثار زیر به تحلیل نقطه، خط، سطح و حجم به صورت دقیق پرداخته است؟
 (۱) التفهیم - ابوریحان بیرونی (۲) الحاوی - رازی (۳) دیباچه دوست محمد هروی (۴) گلستان هنر - قاضی احمد قمی
- ۶۴- مفهوم نقد در گلستان هنر اثر قاضی احمد قمی کدام است؟
 (۱) تمیز سره از ناسره (۲) بررسی کردن آثار هنری (۳) ظهور و اظهار معانی باطنی متن (۴) سنجش رفتار و سلوک هنرمندان بر اساس قواعد و سنت‌های حاکم بر هنر اسلامی - ایرانی
- ۶۵- کتاب النقص در باب چیست و اثر کیست؟
 (۱) فلسفه - فارابی (۲) ادبیات - جاحظ (۳) نقد کلامی - عبدالجلیل قزوینی رازی (۴) علم الحدیث - عبدالجلیل قزوینی رازی
- ۶۶- کدام یک از آثار زیر را می‌توان پیش نمونه‌ای برای نقاشی نوگرای معاصر ایران دانست؟
 (۱) تالار آینه؛ کمال‌الملک (۲) استنساخ؛ محمود خان ملک‌الشعرا (۳) فتحعلیشاه در لباس رسمی؛ مهرعلی (۴) مصورسازی کتاب هزار و یک شب؛ ابوالحسن غفاری
- ۶۷- دیوار نگاره‌ی عظیم مراسم سلام نوروزی دوره فتحعلیشاه به کدام نقاش منسوب است؟
 (۱) عبدالله خان (۲) محمدحسن (۳) مهرعلی (۴) میرزا بابا
- ۶۸- انجمن ادبی نشاط در چه زمانی و در کدام شهر شکل گرفت؟
 (۱) محمدشاه - اصفهان (۲) فتحعلی شاه - تهران (۳) ناصرالدین شاه - تهران (۴) آغامحمدخان - اصفهان
- ۶۹- آرای موسیقایی فیثاغوریان توسط کدام متفکران مسلمان نقد و مردود اعلام شد؟
 (۱) یوسف اندکائی - قطب‌الدین شیرازی (۲) فارابی - ابن سینا (۳) صفی‌الدین ارموی - عبدالقادر مراغی (۴) ابن رشد - رازی

- ۷۰- تابلو «بابر در حال بوسیدن دست شاه اسماعیل» اثر کیست و با چه سبکی انجام گرفت؟
 (۱) بهرام سفره کش، رئالیستی
 (۲) محمد زمان، رئالیستی
 (۳) علی قلی (بیگ) جبادار، رئالیستی
 (۴) علی قلی (بیگ) جبادار، هند و اروپایی
- ۷۱- منظور از اومانسیم نو چیست؟
 (۱) آلمانی - یونانی
 (۲) اسکولاستیکی
 (۳) قرن بیستم
 (۴) رنسانسی
- ۷۲- اصطلاح کرونتوپ به چه معنایی است؟
 (۱) تقابل های دوگانه در نزد ساختارگرایان
 (۲) مجموعه مباحث منطق مکالمه در نظریه بینامتنی
 (۳) مجموعه مشخصه های زمان و مکان ارائه شده در نوع ادبی
 (۴) مرحله ای که نظم اولیه در زبان را تبدیل به یک نظم ثانویه می نماید.
- ۷۳- ارسطو تراژدی را عبارت از تقلید کسانی که برتر از ما هستند می داند. از نظر او در این کار باید شیوه کدام هنرمندان را پیش گرفت؟
 (۱) نقاشان
 (۲) مجسمه سازان
 (۳) شاعران
 (۴) شاعران حماسه سرا
- ۷۴- هدف نهایی پیروان کدام مکتب، رهایی هنر از قید موضوع و آزاد کردن آن از سیطره قواعد پیچیده شکل و ترکیب است؟
 (۱) سوررئالیسم
 (۲) مینیمالیسم
 (۳) سوپره ماتیسیم
 (۴) اکسپرسیونیسم انتزاعی
- ۷۵- کدام نظریه پرداز در مطالعات تطبیقی هنر پیشگام بود؟
 (۱) اروین پانوفسکی
 (۲) لئون باتیستا البرتی
 (۳) هاینریش ولفلین
 (۴) یوهان یواخیم وینکلمان
- ۷۶- بازنمایی امر مطلوب در ذهن هنرمند از کدام طریق امکان پذیر است؟
 (۱) با تقلید از کهن الگوها
 (۲) با تقلید از طبیعت عین به عین
 (۳) با تکیه بر داستانها و اسطوره های کهن
 (۴) با انتخاب و بازنمایی مصادیق طبیعی
- ۷۷- کدام مورد، شاهکار گوستاو فلوبر است که از آن به عنوان «کتاب مقدس رئالیسم» نام برده می شود؟
 (۱) تربیت احساسات
 (۲) سلامبو
 (۳) مادام بوواری
 (۴) وسوسه ی سن آنتوان
- ۷۸- اثر مقابل مربوط به کدام دوره ی تاریخ هنر است؟
 (۱) دوره ی تانگ سرزمین چین
 (۲) سلطنت کهن سرزمین مصر
 (۳) دوره کلاسیک سرزمین روم
 (۴) شیوه ی هندسی - سرزمین یونان
- ۷۹- «فلسفه صورت های خاص نمادین» در مطالعات اسطوره شناسی، توسط کدام اندیشمند این حوزه ارائه شده است؟
 (۱) ارنست کاسیرر
 (۲) پل ریکور
 (۳) رژه باستید
 (۴) میرچا الیاده
- ۸۰- رساله «معیار ذوق» اثر کدام یک از فلاسفه زیر است؟
 (۱) هاچسون
 (۲) دیوید هیوم
 (۳) آگوست کنت
 (۴) جان استوارت میل



مبانی نظری عکاسی:

- ۸۱- کدام نهاد هنری غیر دولتی ایران، نخستین بار از عکاسان تقدیر نمود و به آن ها نشان هنری اعطا نمود؟
 (۱) موزه هنرهای معاصر
 (۲) کاخ ایض
 (۳) تالار مهرگان
 (۴) تالار قندریز
- ۸۲- کدام مامور تلگراف، با علاقه به عکاسی از ایران، در دوره قاجار تصاویر مستندی از مردم اصفهان گرفت؟
 (۱) ارنست هولتسر
 (۲) روبرت هویسر
 (۳) آنتوان سوریوگین
 (۴) لوئیجی یشه
- ۸۳- کدام هنرمند عکاس، پس از جنگ جهانی دوم مدیریت بخش عکاسی موزه هنر مدرن آمریکا را برعهده داشت؟
 (۱) آلفرد استیکلیتز
 (۲) ادوارد استایکن
 (۳) جاکوب ریس
 (۴) لوئیس هاین

- ۸۴- به عقیده سارکوفسکی، تصاویر جاودانه تاریخ عکاسی با چه رویکردی به موضوع پرداخته‌اند؟
 (۱) انسان‌های خاص (۲) زندگی ایده‌آل (۳) زندگی روزمره (۴) لحظات خاص
- ۸۵- چه کسی بعد از جنگ جهانی دوم، زیبایی‌ها و بناهای مدرن شهر نیویورک را عکاسی کرد؟
 (۱) ایوژن اتزه (۲) برنیس ابوت (۳) من ری (۴) مارگارت بورک وایت
- ۸۶- خواستگاه عکاسی آوانگارد (پیش رو)، در سال‌های حدود ۱۹۲۰ در کدام شهرها بوده؟
 (۱) برلین - مسکو (۲) پاریس - آمستردام (۳) درسدن - بوداپست (۴) نیویورک - واشنگتن
- ۸۷- مجموعه عکس دهکده میناماتای ژاپن در سال ۱۹۷۵ که بازتابی جهانی و خارق‌العاده در پی داشت، اثر کدام عکاس است؟
 (۱) براسائی (۲) جاکوب ریس (۳) دروتی لنج (۴) یوجین اسمیت
- ۸۸- اولین عکس‌های بناهای تاریخی آستان قدس رضوی، توسط چه کسی گرفته شد؟
 (۱) کارل‌هاین (۲) جینوزی (۳) ملک قاسم میراز (۴) آقارضا عکاس‌باشی
- ۸۹- طولانی‌ترین مجموعه مقاله راجع به آموزش و معرفی وجوه گوناگون عکاسی در سال‌های قبل از انقلاب اسلامی در ایران، در کدام نشریه چاپ شده است؟
 (۱) هنر و مردم (۲) تماشا (۳) تصویر (۴) سیاه و سفید
- ۹۰- شیوه عکاسی کارل بلاسفت، آلبرت رنجر پاتش و اگوست زاندر، کدام است؟
 (۱) تصویرگرایی (۲) عکاسی صریح (۳) عکاسی صحنه‌پردازی شده (۴) عینیت نوین
- ۹۱- کدام دانشگاه، در اداره کل هنرهای زیبای تهران در سال ۱۳۳۳ نخستین دوره مدون و مدرن آموزش فشرده عکاسی و فیلم‌برداری را برگزار کرد؟
 (۱) دانشگاه دوسلدورف (۲) دانشگاه سیراکیوز (۳) دانشگاه وست مینستر (۴) رویال کالج لندن
- ۹۲- نخستین عکاس سیاه پوست مجله لایف، که بر شخصیت زن مسلمان امریکایی ایستاده در پیش زمینه و هویت زنان پشت سر او تأکید داشت، کیست؟
 (۱) گوردون پارکس (۲) لی فریدلندر (۳) مالیک سیدیبه (۴) مالکوم ایکس
- ۹۳- ویژگی مهم عکس‌های «مارتین پار» چیست؟
 (۱) رنگ‌های سرد، کادر مربع، دید محو و شاعرانه به موضوع
 (۲) سیاه و سفید و کم کنتراست، کادر مربع، دید تغزلی به طبیعت
 (۳) رنگ‌های درخشان، زاویه دید کج، دید انتقادی و طنز آلود به جامعه و مردم
 (۴) سیاه و سفید و پرکنتراست، دید واقع‌گرا، نگاه مستند اجتماعی به معضلات جامعه
- ۹۴- روش سولاریزه در عکاسی، توسط کدام یک از عکاسان سوررئالیست به کار برده شد؟
 (۱) واکر اوانز (۲) من ری (۳) رومن پولانسکی (۴) ایروینگ پن
- ۹۵- عکس بسیار معروف ماهاتما گاندی با چرخ نخ ریزی‌اش از کیست؟
 (۱) ارنست هاس (۲) آرنولد نیومن (۳) مارگریت بورگ وایت (۴) واکر اوانز
- ۹۶- موضوع نخستین نمایشگاه عکس در موزه هنرهای معاصر تهران در سال ۱۳۵۶ چه بود؟
 (۱) آثار منتخب از عکاسان معاصر آسیا
 (۲) آثار منتخب عکاسان خبری و مستندنگاران آژانس مگنوم
 (۳) بخشی از کلکسیون عکس‌های خارجی خریداری شده توسط موزه
 (۴) بخشی از مجموعه عکس‌های قدیمی دوره قاجار، متعلق به کاخ گلستان
- ۹۷- کدام عکاس آلمانی، معروف به گرفتن عکس از سیاستمدارها است؟
 (۱) کرت هاتن (۲) آلبرت رنجر پاسچ (۳) فلیکس من (۴) اریش سالومون
- ۹۸- کتاب «چهره‌ی زمان ما» را چه کسی و در کجا منتشر کرد؟
 (۱) آگوست ساندر / آلمان (۲) آندی وار هول / آمریکا
 (۳) رابرت کاپا / مجارستان (۴) یوسف کارش / کانادا
- ۹۹- اولین مجموعه «پاریس در شب» در سال ۱۹۳۲، شامل آثار کدام عکاس بود؟
 (۱) اتزه (۲) برسون (۳) براسائی (۴) دوانو

- ۱۰۰- عکس‌های پرتره کدام عکاس، از ۱۹۵۰ در حال گذار دوره ویکتوریا به دوران پست مدرن بود؟
 (۱) رابرت فرانک
 (۲) متیو بردی
 (۳) هنری پیچ رابینسون
 (۴) سیسیل بیتون

فن‌شناسی عکاسی:

- ۱۰۱- بهترین زمان نوردهی ثانویه در چاپ عکس، برای حصول ساباتیر افکت، در کدام قسمت از زمان ظهور مناسب است؟

(۱) آغاز (۲) $\frac{1}{2}$ (۳) $\frac{1}{3}$ (۴) پایان

- ۱۰۲- چند میلیون سلول حساس بینایی در هر چشم وجود دارد؟
 (۱) ۷ (۲) ۱۳۰ (۳) ۲۴۰ (۴) ۳۰۰

- ۱۰۳- کدام یک از کریستالها، برای عکاسی ماوراء بنفش با فیلم یا دوربین دیجیتال استفاده می‌شود؟
 (۱) سیلیکات و کوارتز
 (۲) کران و فلینت
 (۳) کوارتز و فلوریت کلسیم
 (۴) سیلیکات و فلوریت کلسیم

- ۱۰۴- کدام فیلترها در عکاسی مادون قرمز کاربرد دارد؟

(۱) I.R
 (۲) UV / iR bLock
 (۳) 80A – skylight
 (۴) skylight-80B

- ۱۰۵- فایل‌های دوربین دیجیتال بر پایه کدام مورد است؟

(۱) (JPEG) (۲) (TIFF) (۳) (R-G-B) (۴) (C-M-Y-K)

- ۱۰۶- دقت قدرت تفکیک فضایی و روشنایی حسگر فوان چه رابطه‌ای با حسگر پیر با پیکسل مساوی دارد؟
 (۱) یکسان هستند.
 (۲) فوان سه برابر دقیق‌تر از پیر است.
 (۳) پیر سه برابر دقیق‌تر از فوان است.
 (۴) پیر قدرت تفکیک فضایی بیشتری و فوان قدرت تفکیک روشنایی بیشتر دارد.

- ۱۰۷- یک آبژکتیو عکاسی را برداشته، با آن یکبار از جلو و یکبار از پشت لنز نگاه می‌کنیم در صورتیکه اندازه دیافراگم از جلو بزرگتر از اندازه دیافراگم از پشت لنز به نظر آید. با ساختار کدام لنز انطباق دارد؟

(۱) تله (۲) نرمال (۳) ماکرو (۴) واید

- ۱۰۸- یک آبژکتیو را برداشته یکبار از جلو و یکبار از پشت لنز نگاه می‌کنیم. اگر اندازه دیافراگم از جلو مساوی اندازه دیافراگم از پشت لنز باشد. با معکوس کردن لنز چه تغییری دیده می‌شود؟

(۱) تصویر با همان فاصله و همان اندازه فوکوس می‌گردد.
 (۲) تصویر با همان فاصله و همان اندازه فوکوس نمی‌گردد.
 (۳) تصویر با همان فاصله با تصویر بزرگ‌تر فوکوس می‌گردد.
 (۴) تصویر با همان فاصله با تصویر کوچک‌تر فوکوس می‌گردد.

- ۱۰۹- دلیل افزایش عمق میدان در حرکات دوربین‌های قطع بزرگ یا لنزهای PC و TS برای دوربین‌های دیجیتال و یا ۱۳۵ در چیست؟

(۱) تیلت و شیفت (انتقال موازی) به صورت همزمان
 (۲) تیلت (چرخشی) حول محور افقی یا عمودی لنز یا دوربین
 (۳) کراس (انتقال موازی) صفحات لنز و فیلم با محور طولهای لنز یا دوربین
 (۴) شیفت (انتقال موازی) صفحات لنز و فیلم با محور عرضهای لنز یا دوربین

- ۱۱۰- کدام امولسیون عکاسی، حساسیت به نور بیش‌تر دارد؟

(۱) فلونور کلرور (۲) فلونوریدور (۳) کلرور برمور (۴) یدو برمور

- ۱۱۱- تأثیر افزایش درجات دیوپتر هنگام استفاده از عدسی کلوز آپ چگونه است؟
 (۱) بزرگ‌نمایی بیشتر و فاصله کانونی کوتاه‌تر
 (۲) بزرگ‌نمایی کمتر و فاصله کانونی بلندتر
 (۳) بزرگ‌نمایی بیشتر و فاصله کانونی بلندتر
 (۴) بزرگ‌نمایی کمتر و فاصله کانونی کوتاه‌تر
- ۱۱۲- دوربین پین‌هولی داریم که فاصله روزنه از فیلم ۱۰۰ میلی‌متر است. بهترین قطر روزنه برای این پین‌هول حدوداً چقدر است؟
 (۱) ۴ میلی‌متر (۲) ۰/۴ میلی‌متر (۳) ۰/۰۴ میلی‌متر (۴) ۰/۰۰۴ میلی‌متر
- ۱۱۳- محاسبه کدام مورد در عکاسی مرتبط با فرمول فیثاغورث $a^2 + b^2 = c^2$ است؟
 (۱) قطر لنز (۲) دیافراگم لنز
 (۳) طول فانوس (۴) فاصله کانونی لنز نرمال
- ۱۱۴- تئوری پیدایش دوربین دیجیتال بر اساس نظریه کدام دانشمندان است؟
 (۱) انیشتین (۲) پلانک (۳) ماکسول (۴) نیوتون
- ۱۱۵- تصویر روبرو مربوط به کنترلی که عملیاتی در دوربین فانوسی است؟



- (۱) فوکوس لنز
 (۲) عملیات تیلت tilt
 (۳) عملیات سوئینگ swing
 (۴) کنترل فاین فوکوس و عمق میدان

- ۱۱۶- جهت دیدن یک تابلوی نقاشی، عکس و یا فیلم، ناظر باید در چه فاصله‌ای از تصویر قرار بگیرد تا همان پرسپکتیوی که هنرمند در نظر داشته القاء گردد؟
 (۱) باندازه قطر تصویر (۲) باندازه محیط تصویر
 (۳) باندازه نصف قطر تصویر (۴) باندازه دو برابر قطر تصویر
- ۱۱۷- کدام قطع فیلم، عمق فوکوس بیشتری ارائه می‌دهد؟
 (۱) ۴×۵ اینچ (۲) ۶×۶ سانتی‌متر (۳) ۸×۱۰ اینچ (۴) ۲۴×۳۶ سانتی‌متر
- ۱۱۸- اساس حساسیت واقعی حسگر دیجیتال چیست؟
 (۱) نور مرئی (۲) نور مرئی - ماورای بنفش
 (۳) مادون قرمز - نور مرئی (۴) مادون قرمز - ماورای بنفش - نور مرئی
- ۱۱۹- کدام تغییر را رنگساز DiR برای دانه‌ریز کردن فیلم‌های رنگی مدرن و امروزی ایجاد می‌کند؟
 (۱) در مرحله استاپ تشکیل می‌گردد.
 (۲) در عملیات ظهور، آنتی‌فوغ‌آلی تشکیل می‌گردد.
 (۳) در محلول ظهور با امولسیون فیلم ترکیب می‌شود.
 (۴) در مرحله بلیچ فیکس با امولسیون فیلم ترکیب می‌شود.

۱۲۰- تصویر استودیویی زیر با کدام حالت دوربین فانوسی عکاسی شده است؟

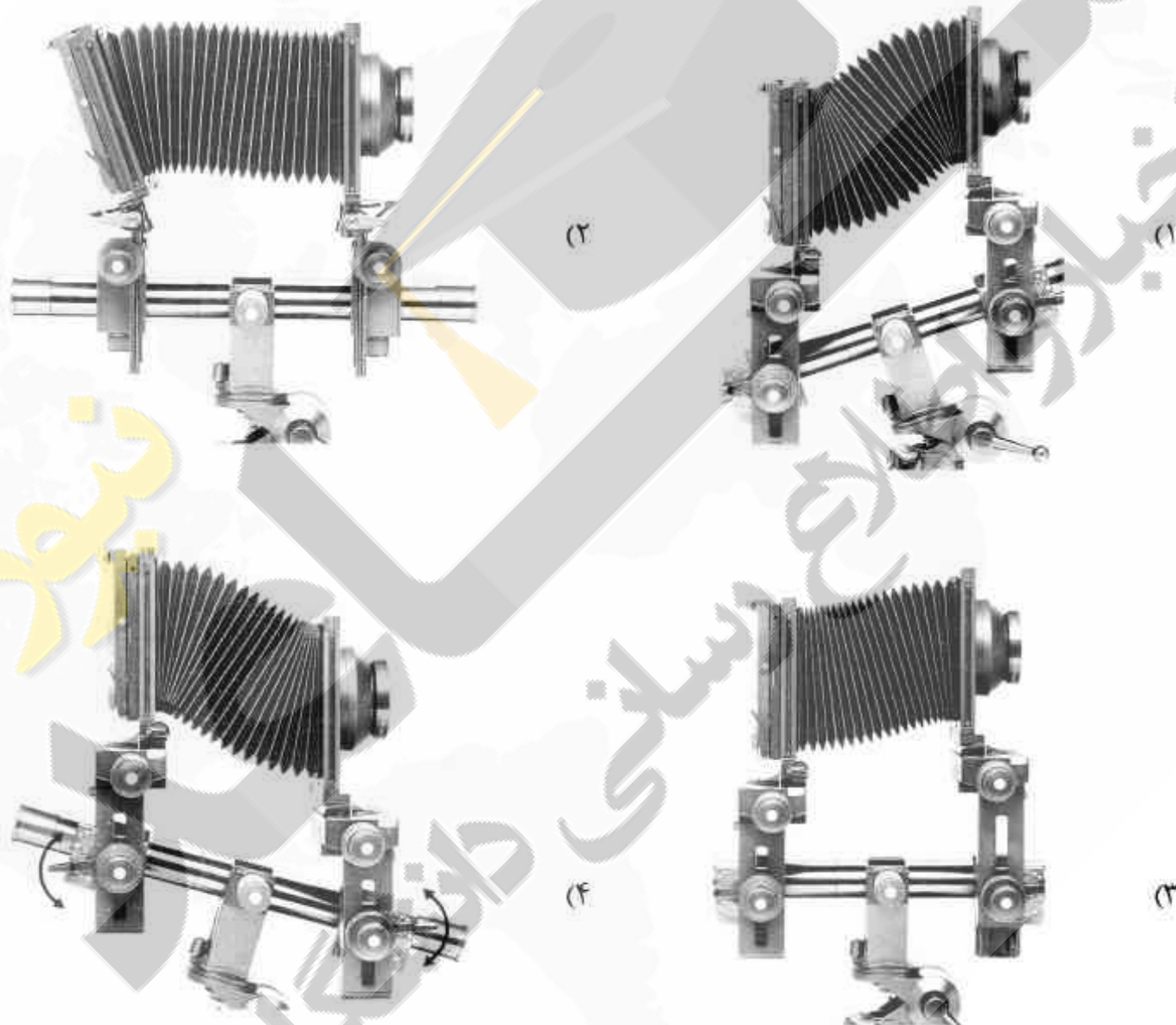
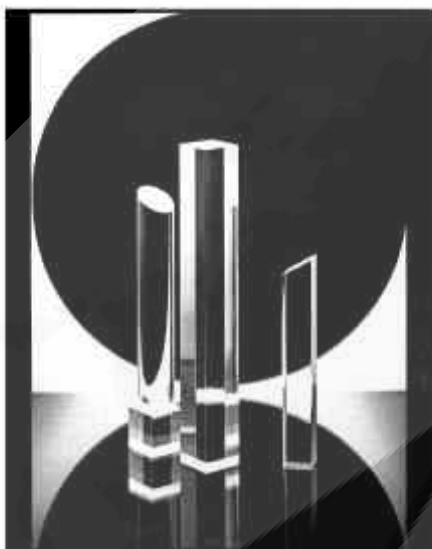

مبانی نظری مرمت:

۱۲۱- کدام مورد به مفهوم تعریف ذیل نزدیک تر است؟
«تمامی آثار و بقایای موجودیت انسان که آشکار کننده شواهد فعالیت‌های انسانی است و شامل هر نوع اثر

برجای مانده، اعم از ملزومات فرهنگی منقول و مرتبط با این فعالیت‌ها نیز می‌شود.»

(۲) میراث فرهنگی منقول

(۱) آثار تاریخی

(۴) میراث باستان شناختی

(۳) میراث فرهنگی ملموس

- ۱۲۲- کدام روش مرمتی را لوکا بلترامی، جایز می‌شمرد؟
 (۱) استحکامی (۲) تاریخی (۳) تکمیلی (۴) حفاظتی
- ۱۲۳- در دیدگاه کدام نظریه پرداز، ارزش‌های زیبایی شناسی تبلور یافت؟
 (۱) لوکا بلترامی (۲) کامیلو بویی تو (۳) چزاره براندی (۴) جان راسکین
- ۱۲۴- کامیلو بویی تو، معمار ایتالیایی، شاخص ترین هوادار کدام دیدگاه است؟
 (۱) یادمان (سند تاریخی) (۲) مرمت (دروغ تاریخی) (۳) مرمتگر در مقام معمار سازنده بنا (۴) حذف الحاقات برای نیل به خلوص سبکی
- ۱۲۵- عبارت زیر مربوط به کدام آیین نامه و چه سالی است؟
 «باغ تاریخی که یک ساختمان در خود دارد و با آن کل تفکیک ناپذیر را تشکیل می‌دهد را نمی‌توان از محیط خاص آن چه روستایی، چه شهری، چه طبیعی و چه ساخته شده دست بشر جدا کرد.»
 (۱) کنوانسیون اروپا ۱۹۸۵ (۲) منشور فلورانس ۱۹۸۲
 (۳) منشور بورا ۱۹۸۱ (۴) منشور ایلتن ۱۹۸۳
- ۱۲۶- در فعالیت‌های اجرایی مرمت ایران، «نوسازی» در کدام گروه از آرایه‌های معماری نهادینه شده است؟
 (۱) حجاری (۲) دیوارنگاری (۳) طلاکاری (۴) کاشیکاری
- ۱۲۷- کدام عبارت به نظریات «جان راسکین» مربوط می‌شود؟
 (۱) معماری رنسانس را به دلیل تقلید صرف از معماری کلاسیک مردود می‌دانست.
 (۲) به فراتر بودن مرمت شهری نسبت به مرمت کالبدی و ساختمانی اعتقاد داشت.
 (۳) مرمت، قرار دادن هر چیز به وضعی است که با وضعیت کنونی آن متفاوت باشد.
 (۴) به چهار گروه آثار باستانی محض، ویرانه‌ها، بناهای مورد استفاده و قطعات باقی مانده باستانی مورد استفاده در بناهای جدیدتر، اعتقاد داشت.
- ۱۲۸- در منشور «بورا» حفاظت چگونه معنا شده است؟
 (۱) عملیاتی که به منظور شفاف کردن پیام هنری آثار انجام می‌شود تا معانی آن حفظ شود.
 (۲) یک فعالیت شامل تأمین کیفیت یک اثر برای این که بتواند تا انتقال به نسل آینده حفظ شود.
 (۳) تمامی فرآیندهایی که برای مواظبت از یک مکان انجام می‌شود تا منزلت فرهنگی آن حفظ شود.
 (۴) هرگونه مداخله و پیشگیری در محیط پیرامون آثار تا اثر از آسیب‌های احتمالی در آینده حفظ شود.
- ۱۲۹- در تأمین کدام مورد، اتخاذ شیوه «هاشورزنی» برای بازسازی نواحی کمبود در یک نقاشی تاریخی موثرتر است؟
 (۱) حفظ تمامیت اثر (۲) تسهیل برگشت پذیری
 (۳) ارتقاء ارزش‌های زیباشناسی (۴) قابلیت تشخیص نواحی مرمتی
- ۱۳۰- تسلیم در برابر طبیعت و سرسپردگی به سرنوشت آثار تاریخی، محور تفکرات چه کسی است؟
 (۱) بوئی تو (۲) جوانونی (۳) راسکین (۴) سیت
- ۱۳۱- چه کسی، کاپیتالیتو (مجموعه‌ای از قواعد) در حوزه حفاظت و مرمت آثار را تنظیم کرد؟
 (۱) آلویس ریگل (۲) پیتر ادواردز (۳) جان وینکلمن (۴) جان راسکین
- ۱۳۲- در مرمت کدام دوره، ویژگی‌های دوره به اثر تحمیل و اثر هنری جدیدی خلق شد؟
 (۱) باروک (۲) رنسانس (۳) رمانتیسیسم (۴) قرون وسطی
- ۱۳۳- مفاد بیانیه «ترینیدا» ۱۹۸۲، بیشتر به کدام دسته از مقوله‌های زیر پرداخته است؟
 (۱) ارتقاء علم حفاظت از بناها و مجموعه‌های تاریخی خصوصاً باغ‌های تاریخی مورد نظر بیانیه بود.
 (۲) باز زنده‌سازی، مراقبت و نگهداری محوطه‌های شهری و روستایی از لحاظ کالبدی و هویتی و احترام به خواست ساکنین بافت‌ها
 (۳) احیا و باز زنده‌سازی سکونت‌گاههای کوچک، توجه به سنت‌ها و الگوهای بومی، همکاری و مشارکت مردمی و عدم پیروی از الگوهای بیگانه
 (۴) مفاد بیانیه ناظر بر تهیه برنامه و نظام ویژه جهت نگهداری و مراقبت از آثار تاریخی با اتکاء به برنامه‌ریزی شهری و منطقه‌ای بود.
- ۱۳۴- تقسیم‌بندی «کمبود» به دو دسته «مفقوده» و «منقطع» در نقاشی، از نظریات کدام نظریه پرداز است؟
 (۱) مورا (۲) فیلیپو (۳) چزاره برندی (۴) امبرتو بالدینی
- ۱۳۵- در مرمت دوره باروک، توجه بیشتر به کدام بخش بود؟
 (۱) افزوده (۲) اصلی (۳) تزئینات وابسته (۴) محیط پیرامون

- ۱۳۶- بر کدام موارد، در تعریف از میراث فرهنگی در اساسنامه سازمان میراث فرهنگی، تاکید شده است؟
 (۱) خلاقیت، قدمت، ارزش، فرهنگ
 (۲) حرکت، عبرت، هویت، تاریخ
 (۳) تحول، دستاورد، زمان، ارزش
 (۴) علم، هنر، تاریخ، انسان
- ۱۳۷- از دیدگاه کدام نظریه پرداز، مرمت به روش تاریخی - هنری تنها شیوه‌ای است که ارزش‌های زیباشناختی را حفظ می‌کند؟
 (۱) بوئی تو (۲) بلترامی (۳) ریگل (۴) لودو
- ۱۳۸- چوب‌های چنار و کبوده را به ترتیب در چه بخش‌هایی از بنا به کار می‌بردند؟
 (۱) در و پنجره - تیر ریزی سقف
 (۲) درهای بیرونی - درهای داخلی
 (۳) ستون‌ها - تزئینات
 (۴) تیر ریزی سقف - ستون‌ها
- ۱۳۹- کدام عبارت به «لئوپولدو بلباس Leopoldo Balbas» پدر مرمت یادمان‌های اسپانیا مربوط می‌شود؟
 (۱) وی خسارت وارده به بناهای تاریخی را به سه دسته خسارت محدود، خسارت عمده و ویرانی کامل تقسیم می‌نمود.
 (۲) سردمداری مکتب مضمون‌گرایانه و اندیشه‌های سامان‌گرایانه «هگل» در فلسفه رمانتیک به وی منسوب است.
 (۳) رویکرد مرمتی وی به دو حوزه پیشینه‌گرا (هواداری حفظ وحدت سبک) و کمینه‌گرا (حفاظت ارزش‌های اصیل مستند و باستان شناختی) تقسیم می‌شد.
 (۴) به جای مرمت آثار گذشته به حفاظت توجه داشت، مرمت را امری کودکانه می‌پنداشت و مهم‌ترین راه حفظ آثار گذشتگان را حرمت نهادن کامل به بناهای تاریخی می‌دانست.
- ۱۴۰- جمله زیر مربوط به کدام عبارت است؟
 «بنای یادبود از تاریخ و فضایی که در آن واقع شده، تفکیک ناپذیر است و جابجایی تمام یا بخشی از آن مجاز نیست، مگر اینکه این عمل منافع ملی و بین‌المللی مهمی در بر داشته باشد»
 (۱) بخشی از مفاد سند نارا در مورد اصالت یک مکان میراث فرهنگی است.
 (۲) یکی از مواد شانزده‌گانه منشور بین‌المللی حفظ و مرمت اماکن و بناهای یادبود، ۱۹۶۴ است.
 (۳) برگرفته از مفاهیم موجود و اصول ثبت بناها، مصوبه یازدهمین مجمع عمومی ایکوموس در صوفیه بلغارستان است.
 (۴) جزو ضوابط و دستورالعمل‌های آموزشی و تربیتی مربوط به حفاظت آثار و ابنیه تاریخی، ایکوموس ۱۹۹۳ است.

آسیب‌شناسی و فن‌شناسی آثار:

- ۱۴۱- کدام موارد زیر، به ترتیب بهترین شرایط رطوبت نسبی و دما برای محیط موزه‌ها، کتابخانه‌ها و بایگانی‌های راکد است؟
 (۱) ۵۰ الی ۶۵ درصد - ۱۵ تا ۲۵ درجه سانتی‌گراد
 (۲) ۴۰ الی ۵۵ درصد - ۱۰ تا ۳۰ درجه سانتی‌گراد
 (۳) ۵۰ درصد - بین ۲۰ تا ۳۰ درجه سانتی‌گراد
 (۴) ۶۰ درصد - بین ۲۲ تا ۳۰ درجه سانتی‌گراد
- ۱۴۲- در کدام شیوه رایج آجرکاری سنتی ایران، آجرها از پهلو و دراز به‌طور عمودی در نما کار می‌شوند؟
 (۱) خواب‌نما (۲) کوربند (۳) لازیر (۴) هره
- ۱۴۳- در کدام شرایط آب و هوایی، ملات «شفته آهک»، بازده بهتری دارد؟
 (۱) گرم و خشک (۲) گرم و مرطوب (۳) سرد و مرطوب (۴) سرد و خشک
- ۱۴۴- کدام عبارت، پدیده «اشک شیشه» که با مکانیسم تبادل یونی توجیه می‌شود را بیان می‌دارد؟
 (۱) ایجاد تعادل الکتریکی در ماتریکس شیشه به واسطه ورود کاتیون‌ها
 (۲) اسیدی شدن محیط به دلیل خارج شدن کاتیون سدیم از ماتریکس شیشه
 (۳) ورود یون هیدروژن در ماتریکس شیشه و جایگزین شدن آن به جای کاتیون‌ها
 (۴) کندانه شدن رطوبت در سطوحی که جابجایی بین یون‌ها صورت نگرفته است.

۱۴۵- در پاکسازی رسوبات فسفات‌ها تشکیل شده بر روی یک سفال تاریخی، اضافه نمودن اسید استیک EDTA چه ویژگی را ایجاد می‌کند؟

(۱) تثبیت pH و جلوگیری از استخراج یونی
(۲) کاهش pH و افزایش قابلیت تشکیل کمپلکس
(۳) افزایش pH و کاهش قابلیت تشکیل کمپلکس
(۴) تثبیت pH و جلوگیری از استخراج ترکیبات سرب

۱۴۶- در مطالعات فن‌شناسی یک قطعه سفال تاریخی و خاک مورد استفاده برای ساخت آن، تبدیل «دولومیت» و «کوارتز» بر «دیوپسید» گزارش شده است. با توجه به این تبدیل کدام موارد درست است؟

(۱) دمای حدود ۹۰۰° سانتیگراد و پخت کامل
(۲) وجود ترکیبات آهن‌دار و اتمسفر اکسیداسیون
(۳) وجود ترکیبات آهن‌دار و اتمسفر احیا
(۴) دمای حدود ۵۰۰° سانتیگراد و پخت ناقص

۱۴۷- کدام موارد در حوزه آسیب‌شناسی سنگ به عنوان تعریف مناسب برای پدیده «هوازگی» ارایه می‌شود؟

(۱) عواملی که زوال در وضعیت، کیفیت و یا قابلیت کارکردی را باعث گردند.
(۲) هر گونه تغییر شکل فیزیکی و خواص ذاتی که منجر به کاهش ارزش و یا اختلال در استفاده گردد.
(۳) تخریب‌های ناشی از تجمع زیستی عواملی چون گل‌سنگ و خز که باعث فرسایش سطحی می‌گردد.
(۴) فرآیندی شیمیایی و مکانیکی که به دلیل در معرض هوا بودن، باعث تغییراتی در ویژگی و تخریب می‌گردد.

۱۴۸- روش «پتن کوفر» (Petten koffer) چیست؟

(۱) قارچ‌زدایی آثار کاغذی به صورت توده‌ای در محفظه‌های بسته، با بخار تیمول
(۲) اصلاح و ترمیم لایه ورنی نقاشی‌های رنگ و روغن به وسیله قرار دادن آن‌ها در مجاورت بخار الکل
(۳) استفاده از فلز جیوه برای زراوند کردن ظروف چینی که از قرن هیجدهم به بعد در اغلب کشورها رواج یافت
(۴) روشی در حکاکی روی شیشه متکی بر پوشاندن زمینه نقش با موم یا پارافین جامد و فرو بردن شی شیشه‌ای در محلول اسید فلوریدریک

۱۴۹- کدام یک، از مهم‌ترین رنگینه‌های زرد طبیعی است که در رنگرزی پارچه‌ها و الیاف از دیرباز در ایران کاربرد داشته و نام شیمیایی آن «لوتئولین» است؟

(۱) اسپرک (۲) پوست گردو (۳) زردچوبه (۴) زعفران

۱۵۰- کدام مورد، نوعی ساروج است که جهت آب‌بندی استفاده می‌شود و از آهک، خاکستر، و لویی ساخته می‌شود؟

(۱) بیمه (۲) خمیر (۳) دیمه (۴) گچی

۱۵۱- در مطالعه نقاشی‌های تاریخی، کاربرد پرتونگاری فرابنفش به چه منظور است؟

(۱) در سن‌یابی یک اثر هنری و تاریخی کاربرد دارد.
(۲) صرفاً برای بر طرف کردن کدورت و چرکی‌های نقاشی‌ها استفاده می‌شود.
(۳) روشی برای شناسایی آسیب‌های ایجاد شده در نقاشی‌ها، پارگی‌های تابلوها و پوسته شدن رنگها است.
(۴) با این روش می‌توان دستکاری‌های انجام شده در نقاشی، تفاوت مواد بکار رفته در اثر و اختلاف زمان انجام تعمیرات را تشخیص داد.

۱۵۲- فرق رزین کوپال و عنبر (کهربا) چیست؟

(۱) عنبر رزین فسیلی و کوپال غیر فسیلی است.
(۲) عنبر رزین گیاهی و کوپال رزین مصنوعی است.
(۳) کوپال دارای ساختار قندی و عنبر فاقد این ساختار است.
(۴) کوپال دارای ساختار هیدروکربنی و عنبر فاقد این ساختار است.

۱۵۳- پدیده هراش قلع (tin sweat) در برنز چیست؟

(۱) آخال‌های موجود در زیر ساختار برنزه‌های ریختگی
(۲) پدیده جدایش قلع در فرایند خوردگی برنزه‌های پرقلع
(۳) دانه‌های دایره‌ای شکل در فاز دندریتی در ریز ساختار برنزه‌های سرب‌دار
(۴) دانه‌های قلع بر روی سطح قطعه ریختگی برنزی ناشی از جدانشینی معکوس

۱۵۴- کدام روش دستگاهی مبتنی بر کروماتوگرافی، برای جداسازی و شناسایی مواد غیر فرار و ناپایدار در برابر حرارت مثل رنگ‌ها مناسب‌تر است؟

(۱) IC (۲) LC (۳) HPLC (۴) HpGC

۱۵۵- ماده رنگی حنا چه نام دارد؟

(۱) ترکیبات فنلی (۲) لائوسون (۳) مانیتول (۴) موسیلاژ

۱۵۶- اصطلاح پرمترین (PERMETRIN) چیست؟

- ۱) نوعی چسب اکریلیکی که برای صحافی نسخ خطی به جای سریش استفاده می‌شود.
- ۲) یکی از ملحقات دستگاه FTIR برای سنجش مواد آلی موجود در آثار کاغذی است.
- ۳) از انواع سموم حشره‌کش که در حفاظت و مرمت چوب و کاغذ به عنوان آفت‌زدا مطرح شده است.
- ۴) یک سیستم اندازه‌گیری برای سنجش میزان آلودگی‌های زیست‌محیطی که در حفاظت و مرمت آثار آلی کاربرد داشته است.

۱۵۷- به کدام پاتین، اصطلاح «water patina» اطلاق می‌شود؟

- ۱) بیشتر در اشیاء برنزی با درصد بالای قلع تشکیل می‌شود.
- ۲) بر روی اشیاء برنزی به واسطه تشکیل لایه مالاکیت دیده می‌شود.
- ۳) به رنگ قرمز - قهوه‌ای که در محیط‌های دریایی روی اشیاء برنزی شکل می‌گیرد.
- ۴) متشکل از اکسیدها و کربنات‌های بازی مس در اشیاء برنزی تاریخی تشکیل می‌شود.

۱۵۸- بر اساس آزمون‌های «استرنبرگ» بر روی الیاف، کاهش استحکام الیاف مختلف در اثر مجاورت با نور خورشید، ترتیب نزولی کاهش استحکام الیاف در کدام موارد صحیح‌تر مرتب شده است؟

- ۱) ابریشم، پنبه، کتان، پشم
- ۲) پشم، کتان، پنبه، ابریشم
- ۳) پنبه، کتان، ابریشم، پشم
- ۴) کتان، پنبه، پشم، ابریشم

۱۵۹- عامل افزایش احتمالی بروز عارضه آلونک در محصولات سفالی تهیه شده از خاک مارل چیست؟

- ۱) دمای پایین کوره و پخت ناقص قطعات
- ۲) افزودن تمپ‌های گیاهی به خاک سفالگری
- ۳) آسیاب نشدن خاک قبل از آماده سازی گل
- ۴) حضور ناخالصی‌های سیلیکاتی به شکل شن و ماسه

۱۶۰- کدام یک از موارد زیر، واکنش‌های شیمیایی هستند که در تخریب مواد آلی نقش دارند؟

- ۱) فتواکسیداسیون، هیدرولیز، تبادل یونی
- ۲) تبادل یونی، هیدرولیز، اتصال عرضی
- ۳) فتواکسیداسیون، تبادل یونی، اتصال عرضی
- ۴) فتواکسیداسیون، هیدرولیز، اتصال عرضی



سازمان سنجش و پذیرش وزارت آموزش عالی
دانشگاه تهران

سازمان سنجش و پذیرش (سازگ)

دانشگاه آزاد اسلامی

گروه هنر



