

بِسْمِ اللّٰهِ الرَّحْمٰنِ الرَّحِیْمِ

اَللّٰهُمَّ صَلِّ عَلٰی مُحَمَّدٍ وَّ اٰلِ مُحَمَّدٍ وَّ عَجِّلْ فَرَجَهُمْ



مطالعات اجتماعی

(جغرافیا، تاریخ، مدنی)

پایه نهم دوره اول متوسطه

این بسته آموزشی، شامل کتاب درسی و کاربرگ‌های فعالیت است.



وزارت آموزش و پرورش
سازمان پژوهش و برنامه‌ریزی آموزشی

نام کتاب :	مطالعات اجتماعی - پایه نهم دوره اول متوسطه - ۹۰۷
پدیدآورنده :	سازمان پژوهش و برنامه‌ریزی آموزشی
مدیریت برنامه‌ریزی درسی و تألیف :	دفتر تألیف کتاب‌های درسی عمومی و متوسطه نظری
شناسه افزوده برنامه‌ریزی و تألیف :	محمدباقر آرام، بهروز انصاری، عباس پرتوی مقدم، علیرضا حیدری، فاطمه خسروی، محمدرضا سنگری، محمدشریف متولی الموتی، ناهید فلاحیان، محمد مهدی موسی‌خان، منصور ملک‌عباسی، نازی‌الملک محمودی، محمود معافی و سوسن نوروزی (اعضای شورای برنامه‌ریزی)
مدیریت آماده‌سازی هنری :	ناهید فلاحیان، عباس پرتوی مقدم (مؤلفان) - افسانه حجتی طباطبایی (ویراستار)
شناسه افزوده آماده‌سازی :	اداره کل نظارت بر نشر و توزیع مواد آموزشی
نشانی سازمان :	احمدرضا امینی (مدیر امور فنی و چاپ) - مجید ذاکری یونسی (مدیر هنری) - محمد عباسی (طراح گرافیک، صفحه‌آرا) - مریم کیوان (طراح جلد) - فرهاد جمشیدی، نرگس میکائیلی و مجید غزنوی (تصویرگر) - مریم جوادی، محمد عباسی و ابوالفضل بهرامی (عکاسان) - مریم دهقان‌زاده، فاطمه رئیس‌یان، فیروز‌آباد، زهرا ایمانی نصر، فاطمه‌باقری مهر، علی نجفی، سیف‌الله بیگ‌محمد دلیسوند، فریبا سیر، حمید ثابت کلاچاهی (امور آماده‌سازی)
ناشر :	تهران : خیابان ایرانشهر شمالی - ساختمان شماره ۴ آموزش و پرورش (شهید موسوی) تلفن : ۸۸۸۳۱۱۶۱-۹، دورنگار : ۸۸۳۰۹۲۶۶، کد پستی : ۱۵۸۴۷۴۷۳۵۹ وبگاه : www.irtextbook.ir و www.chap.sch.ir
چاپخانه :	شرکت چاپ و نشر کتاب‌های درسی ایران - تهران : کیلومتر ۱۷ جاده مخصوص کرج - خیابان ۶۱ (داروبخش) تلفن : ۴۴۹۸۵۱۶۱-۵، دورنگار : ۴۴۹۸۵۱۶۰، صندوق پستی : ۳۷۵۱۵-۱۳۹
سال انتشار و نوبت چاپ :	شرکت چاپ و نشر کتاب‌های درسی ایران «سهامی خاص» چاپ ششم ۱۳۹۹

کلیه حقوق مادی و معنوی این کتاب متعلق به سازمان پژوهش و برنامه‌ریزی آموزشی وزارت آموزش و پرورش است و هرگونه استفاده از کتاب و اجزای آن به صورت چاپی و الکترونیکی و ارائه در پایگاه‌های مجازی، نمایش، اقتباس، تلخیص، تبدیل، ترجمه، عکس‌برداری، نقاشی، تهیه فیلم و تکثیر به هر شکل و نوع، بدون کسب مجوز از این سازمان ممنوع است و متخلفان تحت پیگرد قانونی قرار می‌گیرند.

محتوای این کتاب تا پایان سال تحصیلی ۱۴۰۱-۱۴۰۰ تغییر نخواهد کرد.

شابک ۹-۲۴۴۵-۰۵-۴۶۴-۹۷۸-۹۷۸-۹۶۴-۰۵-۲۴۴۵-۹ ISBN 978-964-05-2445-9

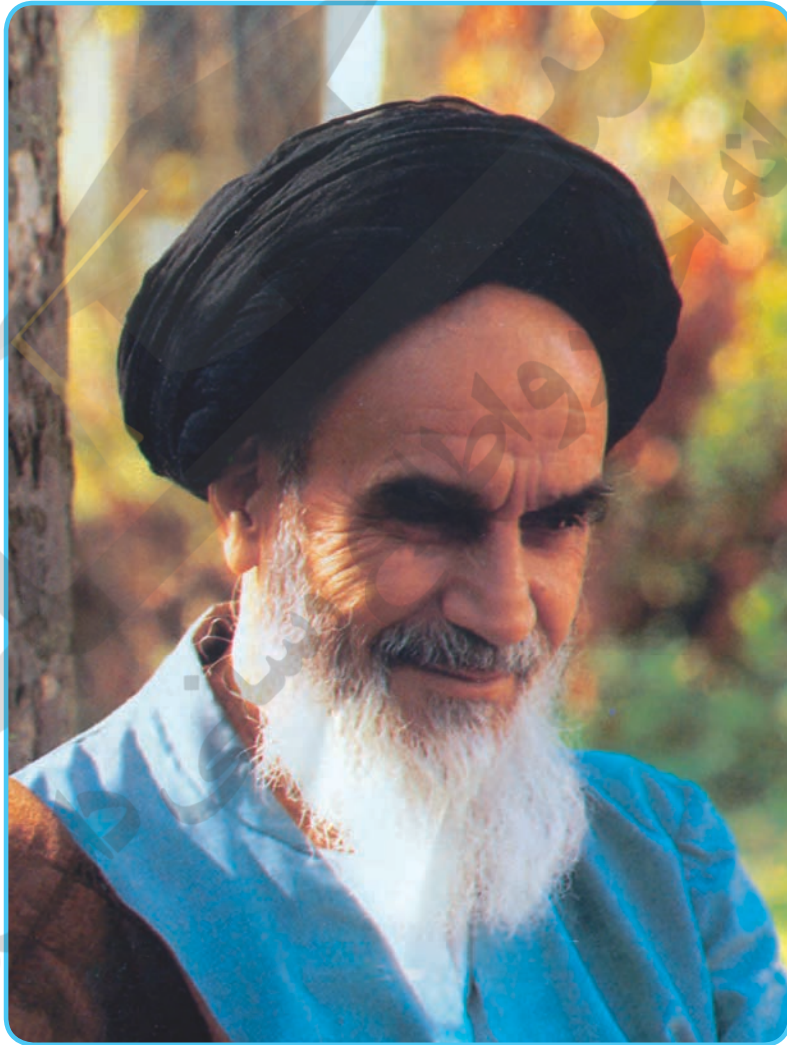

جوان‌ها قدر جوانی‌شان را بدانند و آن را در علم و تقوی و سازندگی خودشان صرف کنند که اشخاصی امین و صالح بشوند.

امام خمینی (قُدسِ سِرِّه)

فهرست

۱	فصل اوّل : سیارهٔ ما، زمین
۲	درس ۱ : زمین، مهد زیبای انسان‌ها
۹	درس ۲ : حرکات زمین
۱۵	فصل دوم : سنگ کره، آب کره، هوا کره
۱۶	درس ۳ : چهرهٔ زمین
۲۱	درس ۴ : آب فراوان، هوای پاک
۲۹	فصل سوم : زیست کره، تنوع شگفت‌انگیز
۳۰	درس ۵ : پراکندگی زیست بوم‌های جهان
۳۶	درس ۶ : زیست بوم‌ها در خطرند
۴۱	فصل چهارم : ساکنان سیارهٔ زمین
۴۲	درس ۷ : جمعیت جهان
۴۸	درس ۸ : بی‌عدالتی و نابرابری در جهان

۵۵	فصل پنجم : عصر یکپارچگی و شکوفایی
۵۶	درس ۹ : ایرانی متحد و یکپارچه
۶۲	درس ۱۰ : اوضاع اجتماعی، اقتصادی، علمی و فرهنگی ایران در عصر صفوی
۶۹	فصل ششم : ایران از عهد نادرشاه تا ناصرالدین شاه
۷۰	درس ۱۱ : تلاش برای حفظ استقلال و اتحاد سیاسی ایران
۷۶	درس ۱۲ : در جست‌وجوی پیشرفت و رهایی از سلطهٔ خارجی

۸۳	فصل هفتم : ایران در عصر مشروطه
۸۴	درس ۱۳ : نهضت مشروطه
۹۰	درس ۱۴ : ایران در دوران حکومت پهلوی
۹۷	فصل هشتم : سقوط حکومت شاهنشاهی و شکل‌گیری نظام جمهوری اسلامی
۹۸	درس ۱۵ : انقلاب اسلامی ایران
۱۰۵	درس ۱۶ : ایران در دوران پس از پیروزی انقلاب اسلامی

۱۱۳	فصل نهم : فرهنگ و هویت
۱۱۴	درس ۱۷ : فرهنگ
۱۲۰	درس ۱۸ : هویت
۱۲۷	فصل دهم : خانواده و جامعه
۱۲۸	درس ۱۹ : ارزش‌ها و کارکردهای خانواده
۱۳۲	درس ۲۰ : آرامش در خانواده
۱۳۹	فصل یازدهم : حکومت و مردم
۱۴۰	درس ۲۱ : نهاد حکومت
۱۴۶	درس ۲۲ : حقوق و تکالیف شهروندی
۱۵۳	فصل دوازدهم : بهره‌وری
۱۵۴	درس ۲۳ : بهره‌وری چیست؟
۱۶۰	درس ۲۴ : اقتصاد و بهره‌وری

لطفاً ملاحظه فرمایید

سخنی با دبیران گرامی

خداوند متعال را سپاس می‌گوییم که به لطف او توانستیم کتاب **مطالعات اجتماعی** پایه نهم دوره اول متوسطه را پس از کتاب‌های پایه هفتم و هشتم به شما تقدیم کنیم.

مطالعات اجتماعی یک حوزه مهم تربیت و یادگیری است که از انسان و تعامل او با محیط‌های گوناگون و همچنین خلق و خلقت، در زمان‌های مختلف (حال، گذشته و آینده) و جنبه‌های گوناگون این تعامل (سیاسی، اقتصادی، اجتماعی، فرهنگی، محیطی و...) بحث می‌کند. به همین دلیل، این حوزه، مفاهیم رشته‌های متعدد و مختلف چون تاریخ، جغرافیا، مدنی، اقتصاد، حقوق، مردم‌شناسی و نظایر آن را دربر می‌گیرد. در برنامه دوره ابتدایی، در سازماندهی محتوا از تلفیق بیشتری استفاده می‌شود اما با رسیدن به دوره اول متوسطه، تلفیق کاهش می‌یابد و با توجه به درجه و نوع تلفیق به کار رفته، رشته‌ها هويت خود را حفظ می‌کنند و در واقع یک حوزه موضوعی غالب است و در جاهای مناسب از پیوند با حوزه‌های دیگر و مفاهیم کلیدی مربوطه استفاده می‌شود.

در برنامه درسی جدید مطالعات اجتماعی، به منظور سازماندهی تلفیقی محتوا، پنج حوزه موضوعی انتخاب شده است:

۱- **فضا و مکان؛ ۲- زمان، تداوم و تغییر؛ ۳- فرهنگ و هويت؛ ۴- نظام اجتماعی؛ ۵- منابع و فعالیت‌های اقتصادی.** هریک از این حوزه‌ها ناظر به تعدادی از رشته‌های مذکور است. این کتاب شامل ۱۲ فصل و ۲۴ درس است که در هر فصل، دو یا چند حوزه موضوعی و مفاهیم کلیدی مربوط به آنها با یکدیگر تلفیق شده‌اند.

رویکرد و هدف اصلی برنامه

درس مطالعات اجتماعی با توجه به رویکرد کلی برنامه درسی ملی مبنی بر فطرت‌گرایی توحیدی و اهتمام به شکوفایی آن، سعی می‌کند زمینه‌های تربیت فردی و اجتماعی نوجوانان را فراهم آورد. از این‌روی، هدف غایی این درس تربیت افرادی مؤمن، مسئول، توانمند و آگاه در زندگی فردی و اجتماعی، پایبند به اخلاق و ارزش‌های دینی و انقلابی و علاقه‌مند به ایران و هويت فرهنگی – تمدنی آن است. این درس پیوند نزدیکی با مهارت‌های زندگی دارد.

روش‌های آموزش: همراه این کتاب، یک کتاب راهنمای تدریس تهیه شده است. به شما توصیه می‌کنیم این راهنما را به دقت مطالعه کنید.

با توجه به رویکرد و هدف اصلی برنامه، و به منظور کاربردی کردن دروس و پیوند آن با زندگی واقعی، لازم است شما معلمان عزیز، الگوهای تدریس و شیوه‌های ارزشیابی خود را با اهداف این درس منطبق کنید و از شیوه‌های سنتی تأکید بر محفوظات و دانستنی‌ها و تدریس‌های مبتنی بر روش‌های غیرفعال یا فقط سخنرانی و روش مرسوم و نادرست سؤال و جواب درآوردن‌های قالبی از متن درس‌ها بپرهیزید. توجه داشته باشید که اطلاعات و دانستنی‌های کتاب وسیله است و نه هدف؛ آنها را منبعی برای کاوشگری دانش‌آموزان و انجام دادن فعالیت‌ها بدانید. این کتاب همچنین شامل فعالیت‌هایی است که در متن آمده و کاربرگ‌هایی که در پایان گنجانده شده است. این فعالیت‌ها و

کاربرگه‌ها که عمدتاً باید در کلاس و در حین فرایند تدریس (و نه بعد از تدریس) انجام شوند، طوری طراحی شده‌اند که فضای لازم برای پرورش مهارت‌ها و نگرش‌های مختلف را به وجود بیاورند. دانش‌آموزان را راهنمایی کنید تا این فعالیت‌ها را به طور صحیح انجام دهند. چنانچه این فعالیت‌ها به خوبی انجام شوند، امید است اهداف برنامه در مسیر تحقق قرار گیرد.

– به محیط آموزشی خود و روش‌های یاددهی – یادگیری‌تان تنوع ببخشید و از بردن دانش‌آموزان به محیط‌های جغرافیایی، بناهای تاریخی، موزه‌ها، فرهنگ‌سراها، زیارتگاه‌ها، مساجد، مؤسسات اجتماعی و حضور در فعالیت‌های فرهنگی و گروهی و نظایر آن غفلت نگردد.

– همچون گذشته مشارکت خانواده‌ها را جلب کنید و از همراهی آنها در تحقق اهداف تربیتی برنامه و حتی ارزشیابی استفاده کنید.

– بخش اعظم کتاب به موضوعات ضروری برای همه دانش‌آموزان کشور اختصاص دارد اما فقط کلیاتی را در اختیار شما می‌گذارد. بنابراین، انتظار می‌رود در موارد مقتضی، تدریس موضوعات را با شرایط بومی و محلی منطبق کنید و به نیازهای خاص منطقه خودتان پاسخ دهید.

– فعالیت‌های مربوط به نقشه و نمودار، تنها در محدوده کتاب و کاربرگه‌ها انجام می‌گیرد. لذا درخواست از دانش‌آموزان برای ترسیم نقشه‌های اضافی یا فعالیت‌های بیشتر، توصیه نمی‌شود.

– فصول این کتاب را به ترتیب، تدریس کنید و در هر نوبت تقریباً نیمی از کتاب را آموزش دهید. واگذاری تدریس کتاب به بیش از یک دبیر اکیداً ممنوع است.

شیوه ارزشیابی: با توجه به اهمیت تربیت اجتماعی و مهارت‌های زندگی و هدف والای آماده کردن دانش‌آموزان برای زندگی شایسته، ارزشیابی این درس به هیچ عنوان نباید احساس سرخوردگی یا شکست در دانش‌آموزان پدید آورد. ارزشیابی درس مطالعات اجتماعی، به صورت جمع ارزشیابی مستمر و ارزشیابی کتبی پایانی در هر نوبت تحصیلی صورت می‌گیرد و در هر نیمسال ۲۰ نمره به ارزشیابی مستمر و ۲۰ نمره به آزمون پایانی اختصاص می‌یابد. توجه کنید که منظور از ارزشیابی مستمر، آزمون‌های مکرر نیست. ارزشیابی مستمر، کلیه فعالیت‌های خارج از کلاس و داخل کلاس نظیر انجام دادن فعالیت‌ها، شرکت در بحث و گفت‌وگو، درست کردن روزنامه دیواری و مدل و نمونک (ماکت)، پرس‌وجو و تحقیق و نوشتن مطلب و گزارش و جمع‌آوری عکس یا نمونه‌ها را دربر می‌گیرد. شمارک‌بندی (بارم‌بندی) مربوط به هریک از فعالیت‌ها رعایت گردد.

به ارزشیابی مستمر اهمیت دهید. شایسته است به این منظور فهرست بازینه ثبت مشاهدات و بررسی فعالیت‌ها و پوشه کار را فراهم نمایید. نیک می‌دانید که ارزشیابی به منظور اصلاح نواقص آموزش و یادگیری و ایجاد فرصت‌های مناسب‌تر برای یادگیری دانش‌آموزان صورت می‌گیرد. در ارزشیابی کتبی پایانی، اهداف اصلی درس را در نظر بگیرید.

در پایان هر فصل کتاب، بخش واژه‌ها وجود دارد. این بخش به منظور پرورش مهارت مراجعه دانش‌آموزان به اصطلاحات و تعاریف صورت گرفته و درج علامت ❓ بر روی آن، به این معناست که در ارزشیابی مستمر و کتبی نباید از این تعاریف، سؤال طرح شود و دانش‌آموزان مجبور به حفظ کردن آنها باشند.

علامت ❓ نیز در بخش‌هایی از کتاب مشاهده می‌شود. این علامت به معنای آن است که اگرچه این بخش‌ها، به منظور تدریس موضوع یا انجام فعالیتی در کلاس طراحی شده‌اند و در ارزشیابی مستمر مدنظر قرار می‌گیرند، در ارزشیابی‌های کتبی پایانی نباید از آنها سؤالی طرح شود.

از طرح سؤال از زیرنویس عکس‌ها و از محتوای نقشه‌ها نیز پرهیز شود.

علاوه بر کتاب درسی و راهنمای معلم، سایر اجزای بسته آموزشی نظیر فیلم، اسلاید و نقشه در حال طراحی و تولید است که به تدریج در اختیار شما قرار خواهد گرفت.

امیدواریم شما معلمان عزیز با استفاده از روش‌های فعال، فضایی پرنشاط و دلپذیر در کلاس‌های درس مطالعات اجتماعی پدید آورید.

گروه مطالعات اجتماعی
دفتر تألیف کتاب‌های درسی عمومی و متوسطه نظری

سیاره ماه زمین



فصل

زمین، این امانت الهی در دست انسان‌ها، خانه و محل تولد ما است که در آن و به وسیله آن، رشد می‌کنیم. زمینی که شناخت بیچیدگی‌ها و چگونگی ارتباط آن با جهان هستی و انسان، می‌تواند شگفتی‌های بسیاری از خلقت و قدرت خداوند را آشکار کند.

از قدیم، شناخت زمین، فضا و ارتباط بین آنها، یکی از مسائل جدی بشر بوده است. در زمان‌های مختلف و به دست اندیشمندان مسلمان و غیرمسلمان، بحث‌های علمی مختلفی درباره زمین و مواد تشکیل‌دهنده آن، آسمان، نسبت بین زمین با اجرام آسمانی، چگونگی استفاده از زمین و منابع طبیعی برای تأمین منافع و رشد انسان و مسائلی مانند آن، وجود داشته است.

در دوران جدید و با نگاهی متفاوت به جایگاه انسان، زمین، اجرام آسمانی و نسبت آنها با یکدیگر، و همچنین با استفاده از ابزارهای متفاوت، توصیفی جدید از زمین و نسبت آن با جهان، ارائه شده است. در این نگاه، زمین در کنار دیگر سیارات، در آسمانی پهناور قرار گرفته و دانشمندان سعی در کشف هرچه بیشتر ویژگی‌های مادی آن دارند.

شما با مطالعه این فصل و انجام دادن فعالیت‌های آن به پاسخ پرسش‌های زیر پی می‌برید:

۱- جایگاه زمین در فضا کجاست؟

۲- موقعیت مکانی چیست و موقعیت پدیده‌ها را بر روی سیاره زمین، چگونه اندازه می‌گیریم؟

۳- حرکت‌های وضعی و انتقالی زمین کدام‌اند، چه ویژگی‌هایی دارند و تأثیرات آنها بر زندگی ما چیست؟



زمین، مهد زیبای انسان‌ها

آسمان بسیار عظیم و زمین پهناور، هر دو از مخلوقات و نشانه‌های قدرت خداوند هستند. تفکر در عجایب و پیچیدگی‌های آسمان‌ها و زمین، مانند تفاوت‌های شب و روز و آثار هر یک بر زمین و انسان‌ها، استواری کوه‌ها در زمین، مسیر حرکت ابرهای آسمان، آب‌های جاری و عجایب مخلوقات زیر دریاها، همگی می‌تواند انسان عاقل و متفکر را متوجه خالقی مهربان و حکیم کند.

خداوند، زمین را محل زندگی انسان قرار داده و در آیات مختلفی از قرآن، به سفر در زمین و همچنین تفکر در خصوصیت‌های مختلف آن، سفارش شده است. اگرچه برخی از اسرار و ویژگی‌های غیب و پنهان زمین و آسمان، تنها با بیان خداوند و معصومین علیهم‌السلام قابل فهم است، اما انسان نیز می‌تواند با فکر و دانش تجربی، برخی از اسرار زمین و موقعیت آن در آسمان را کشف کند.

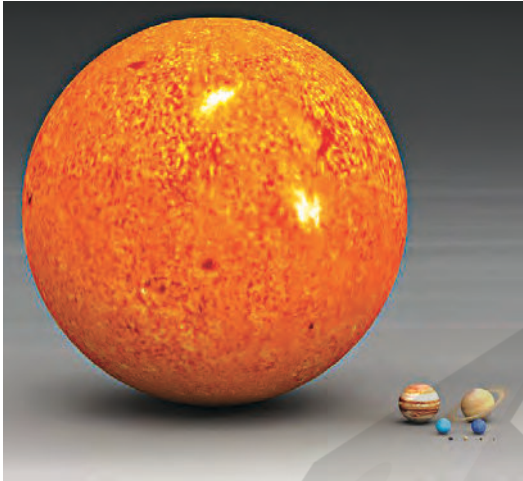

مقایسه اندازه خورشید و سیاره‌های منظومه خورشیدی

منظومه شمسی متشکل از یک ستاره به نام خورشید و اجرام آسمانی متعددی است که در مدارهای پیرامون آن می‌گردند. خورشید در مرکز منظومه شمسی قرار دارد و سرچشمه اصلی زندگی بر روی زمین است.

منظومه خورشید دارای هشت سیاره است که زمین، سومین سیاره آن است. چهار سیاره نزدیک به خورشید که سطحی جامد دارند، «سیاره‌های درونی» و چهار سیاره دیگر که از گازهای مختلف تشکیل شده‌اند، «سیاره‌های بیرونی» نامیده می‌شوند. دانشمندان، عمر زمین و منظومه خورشیدی را حدود ۴/۵ میلیارد سال تخمین می‌زنند. برخی از سیاره‌های خورشیدی، قمرهایی دارند که به دور این سیاره‌ها می‌گردند.



چهار سیاره درونی منظومه خورشیدی: تیر، ناهید، زمین، بهرام (مریخ)



ستاره خورشید و منظومه خورشیدی، تنها یکی از میلیاردها ستاره «کهکشان راه شیری» است. البته کهکشان راه شیری نیز، خود یکی از هزاران کهکشان در فضا است. بنابراین، زمین ما با همه وسعت و شگفتی‌های آن، تنها بخش بسیار بسیار کوچکی از فضای بی‌کران کیهان (جهان مادی) است.

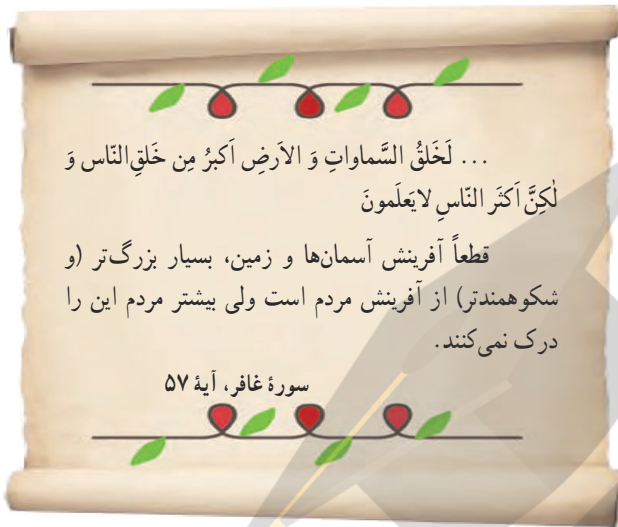

یکی از شگفتی‌های خلقت، کهکشان راه شیری است که بیش از ۲۰۰ میلیارد ستاره دارد و قطر هسته آن ۱۰۰۰۰ سال نوری* است. حدود ۲۵۰ میلیون سال طول می‌کشد تا خورشید با سرعت ۲۲۰ کیلومتر در ثانیه، مرکز این کهکشان را دور بزند.

فعالیت

- ۱- الف) پرس و جو کنید که آیا تاکنون در اکتشافات فضایی، اثری از حیات در نقاط دیگر فضا یافت شده است؟
- ب) به نظر شما چرا در کاوش‌های فضایی به تحقیق درباره سیاره بهرام (مریخ) بسیار توجه می‌شود؟
- ۲- الف) با مراجعه به کتاب‌های علوم و نجوم یا پایگاه‌های اینترنتی، چند مورد از شگفتی‌های کهکشان‌ها و اجرام آسمانی، منظومه خورشیدی و سیاره زمین را استخراج کنید و در کلاس بخوانید.
- ب) به نظر شما، تفکر در این شگفتی‌ها چه ارتباطی با موضوع خداشناسی دارد؟
- پ) از معنی آیه ۵۷ سوره غافر چه می‌فهمید؟

• موقعیت مکانی

مساحت کره زمین ۵۱۰ میلیون کیلومتر مربع است و سطح این کره را خشکی‌ها (قاره‌ها) و آب‌ها پوشانده است. هر پدیده مانند جلگه، رود، دریا، کوه، دشت، شهر یا روستا بر روی کره زمین مکانی دارد. موقعیت مکانی یک پدیده، مکان دقیق قرار گرفتن آن روی کره زمین است. اما، چگونه می‌توان فهمید که یک پدیده دقیقاً در کجای کره زمین قرار دارد؟ جغرافی‌دانان برای تعیین موقعیت مکانی پدیده‌ها بر روی کره زمین و مطالعه درباره مکان‌ها، خطوط و تقسیمات فرضی را ابداع کرده‌اند.

• مدارها

در فاصله مساوی از دو قطب شمال و جنوب، می‌توانیم یک دایره بزرگ را به دور زمین تصور کنیم. این دایره بزرگ، استوا نام

دارد. همان‌طور که در شکل می‌بینید، دایره‌های دیگری در هر دو نیمکره به موازات استوا رسم شده‌اند که به آنها مدار می‌گویند. هر چه به قطب شمال یا جنوب نزدیک می‌شویم، این دایره‌ها کوچک‌تر می‌شوند. مدار استوا (مدار مبدأ) صفر درجه است. بقیه مدارها بین 0° تا 90° درجه شمالی یا جنوبی درجه‌بندی شده‌اند. معمولاً همه مدارها را روی کره‌ها و نقشه‌ها رسم نمی‌کنند.

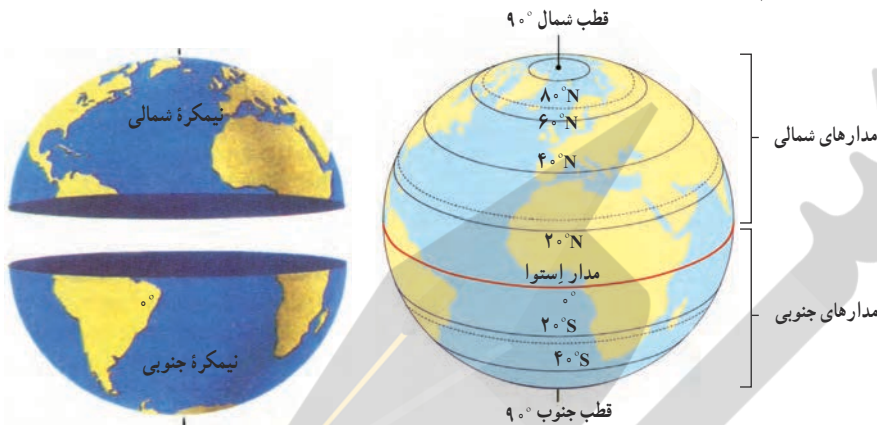

● نصف النهارها

نصف النهارها نیم دایره‌های فرضی هستند که از قطب شمال تا قطب جنوب کشیده شده‌اند و طول مساوی دارند. برای درجه‌بندی نصف النهارها، نصف النهاری را که از رصدخانه «گرینویچ» در شهر لندن عبور می‌کند، به عنوان نصف النهار مبدأ انتخاب کرده‌اند. نصف النهار مبدأ و امتداد آن در سوی دیگر کره، زمین را به دو نیمکره مساوی شرقی و غربی تقسیم کرده است. نصف النهار مبدأ، صفر درجه و نصف النهارهای دیگر از 0° تا 180° درجه غربی و 180° درجه شرقی درجه‌بندی شده‌اند؛ زیرا محیط زمین 360° درجه است.

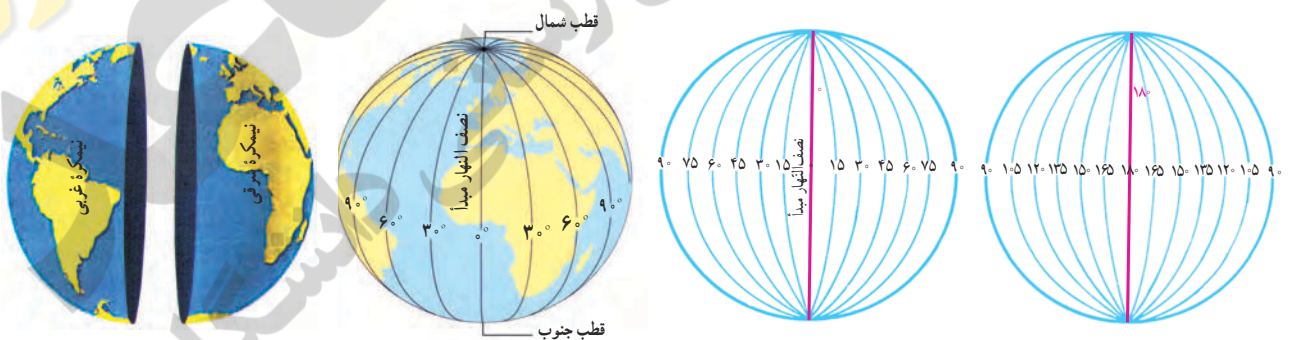

○ فعالیت

۳- ایران در نیمکره شمالی قرار دارد یا نیمکره جنوبی؟ نیمکره شرقی یا نیمکره غربی؟ چگونه می‌فهمید؟

۴- چند کره جغرافیایی به کلاس بیاورید. هر گروه با یک کره کار کند.

الف) مدار استوا، مدار قطبی شمال، مدار قطبی جنوب، مدار رأس السرطان* و مدار رأس الجدی* را روی کره پیدا کنید و نشان دهید.

ب) نصف النهار مبدأ را پیدا کنید و درجه آن را بخوانید. امتداد نصف النهار مبدأ را در آن سوی کره پیدا کنید و درجه آن را بخوانید.

• طول و عرض جغرافیایی (مختصات جغرافیایی)

هر نقطه از کره زمین روی یک مدار و یک نصف النهار مشخص قرار دارد که به آنها «مختصات جغرافیایی» آن نقطه می‌گویند.

ما با داشتن شبکه مدارها و نصف النهارها می‌توانیم طول و عرض جغرافیایی هر مکان یا مختصات جغرافیایی آن را به دست بیاوریم.

هر نقطه بر روی کره زمین، با مدار استوا و نصف النهار مبدأ فاصله‌ای دارد.

طول جغرافیایی هر مکان عبارت است از فاصله آن مکان با نصف النهار مبدأ بر حسب درجه.

عرض جغرافیایی هر مکان عبارت است از فاصله آن مکان با مدار استوا بر حسب درجه.

اکنون به طول و عرض جغرافیایی نقاط الف و ب در تصویر توجه کنید. برای نوشتن

طول و عرض جغرافیایی، از علائم اختصاری N (شمالی)، S (جنوبی)، E (شرقی) و W (غربی) استفاده می‌شود.

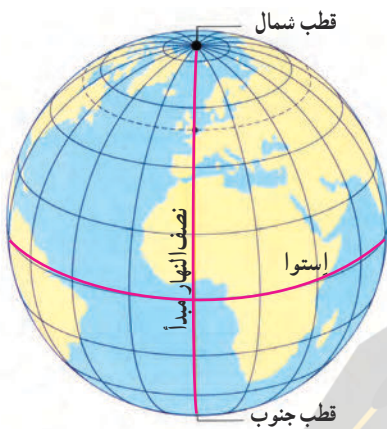

الف - $60^{\circ}E$ (۶۰ درجه شرقی)
ب - $30^{\circ}W$ (۳۰ درجه غربی)

الف - $45^{\circ}N$ (۴۵ درجه شمالی)
ب - $15^{\circ}S$ (۱۵ درجه جنوبی)

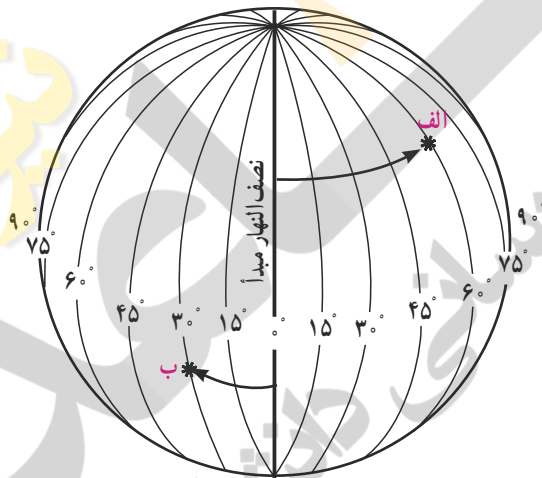

طول جغرافیایی

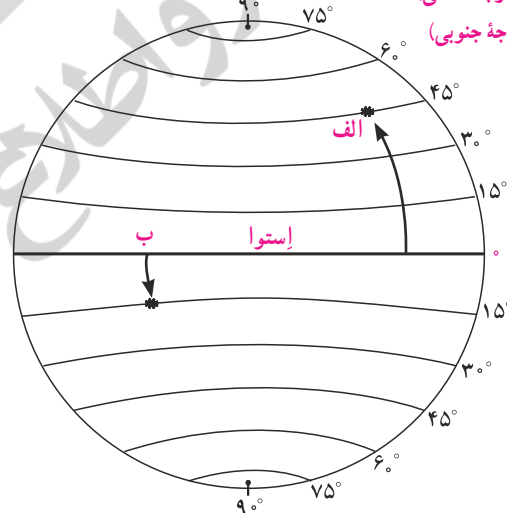

عرض جغرافیایی

فعالیت

۵- به کمک معلم، چند کره جغرافیایی را به کلاس بیاورید؛ به طوری که هر گروه، یک کره در اختیار داشته باشد. سپس در هر گروه:

الف) طول و عرض جغرافیایی یک مکان را که درجه آن صفر است، روی کره نشان دهید.

ب) سه مکانی را که روی یک مدار قرار دارند، در نظر بگیرید و بگویید آیا این سه مکان عرض جغرافیایی یکسانی دارند؟ چرا؟

پ) سه مکانی را که روی یک نصف النهار قرار دارند، در نظر بگیرید و بگویید آیا این سه مکان طول جغرافیایی یکسانی دارند؟ چرا؟

۶- کاربرگ‌های شماره ۱ و ۲ را کامل کنید.

● استفاده از ماهواره‌ها در تعیین موقعیت

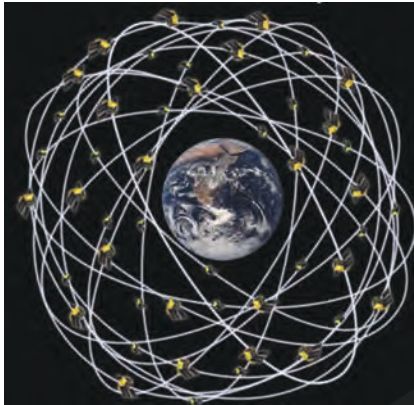

از گذشته، مردم در جست‌وجوی روش‌هایی قابل اطمینان بودند تا بتوانند به وسیله آن، بفهمند که کجا قرار دارند و یا در مسیر حرکت خود به مقصدی مشخص، راه را گم نکنند. استفاده از ستارگان و اسطرلاب*، تهیه نقشه‌های اولیه و سپس استفاده از قطب‌نما، از ابزارهای اولیه تعیین مکان و مسیر بود.

تلاش برای مسیریابی و تعیین مکان با روش‌های دقیق که در هر شرایطی بتوان با کمک آن عملیات ناوبری* را انجام داد، در دهه‌های اخیر منجر به استفاده از ماهواره برای تعیین موقعیت‌های مکانی گردید. ناوبری ماهواره‌ای، روشی جدید است که در آن از چندین ماهواره برای ارائه موقعیت و جهت جغرافیایی و مسیر حرکت استفاده می‌شود. مبنای کار این قبیل سیستم‌ها بر پایه امواج رادیویی است که بین ماهواره و گیرنده‌های مختلف، رد و بدل می‌شود.



در اردیبهشت ۱۳۹۹، جمهوری اسلامی ایران توانست ماهواره نور را با ماهواره بر قاصد، در مدار زمین قرار دهد. در مدار قراردادن یک ماهواره، به سوختی خاص و موتورهایی با آخرین دانش و فناوری روز و همچنین محاسبات دقیق علمی و پیچیده خاص نیاز دارد. به همین دلیل، تنها چند کشور در جهان، توانسته‌اند چنین کاری را انجام دهند.



فواید و تهدیدات ناوبری ماهواره‌ای

برخی از فواید ناوبری ماهواره‌ای عبارت‌اند از:

- مشخص نمودن دقیق مکانی خاص (طول و عرض جغرافیایی) یا وسایل حمل و نقل مانند ماشین، هواپیما و کشتی و همچنین تعیین مسافت پیموده‌شده، سرعت و جهت حرکت، ارتفاع از سطح دریا و ...
- کمک به پایگاه‌های امداد رسانی برای یافتن مصدومان یا مناطق حادثه دیده
- تهیه نقشه‌های مختلف زمین‌شناسی
- استفاده در فعالیت‌های محیط‌زیست و کشاورزی
- استفاده در عملیات‌های جنگی و نظامی، مانند هدایت موشک‌های مختلف



تاکنون سیستم‌های تعیین موقعیت ماهواره‌ای جهانی مختلفی مانند (GPS) متعلق به آمریکا، گلوناس (GLONASS) متعلق به کشور روسیه و بیدو (BeiDou) که یک سیستم ناوبری ماهواره‌ای چینی است، در دنیا طراحی شده و با در اختیار داشتن ماهواره‌های متعدد در فضا، مورد استفاده قرار گرفته و می‌گیرند.

با توجه به کاربردهای فراوان و ضروری تعیین موقعیت ماهواره‌ای در جهان، دانشمندان کشور ما نیز در صدد هستند تا علاوه بر ساخت ماهواره‌های مختلف و سیستم‌های موقعیت‌یاب محلی که در طراحی و ساخت آن پیشرفت‌هایی خیره‌کننده و جدی داشته‌اند، در زمینه سیستم‌های ناوبری ماهواره‌ای نیز پیشرفت‌های بیشتری کنند. قدرت بیشتر در استفاده از فضا و استقلال در چنین سیستم‌هایی باعث می‌شود تا از آسیب‌های احتمالی وابستگی به کشورهای دیگر، کاسته شود.

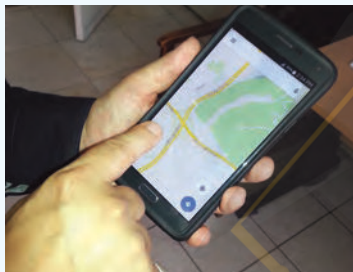

نیاز و وابستگی به کشورهای دیگر در استفاده از ناوبری ماهواره‌ای می‌تواند در برخی مواقع نوعی تهدید به‌شمار آید. به‌عنوان مثال، اگر تمام سیستم‌های موقعیت‌یابی نظامی یک کشور بر اساس GPS باشد، احتمال کنترل، اختلال یا فریب‌کاری از سوی آمریکا در فعالیت‌های دفاعی آن کشور، بسیار افزایش خواهد یافت. چنان‌که تاکنون، آمریکا برای جاسوسی از افراد در کشورهای مختلف به وسیله تلفن‌های هوشمند و یا ترور برخی فرماندهان کشور ما و جبهه مقاومت به وسیله موشک‌های هدایت شونده، از این ابزار و قابلیت، استفاده کرده است.

فعالیت

شهر مکه در کشور عربستان و در جنوب غربی ایران واقع است. بنابراین، در ایران ما به سمت جنوب غربی نماز می‌خوانیم و هرگاه می‌خواهیم جهت قبله را پیدا کنیم، ابتدا جهت جنوب را جست و جو می‌کنیم و سپس به سمت غرب متمایل می‌شویم. میزان تمایل ما به سمت غرب، در نواحی مختلف ایران متفاوت است. به نقشهٔ روبه‌رو توجه کنید و از سه شهر مشهد، بندرعباس و تبریز خطی به سمت خانهٔ کعبه رسم کنید.

۷- مردم بندرعباس برای اینکه در جهت قبله قرار بگیرند، بیشتر به سمت غرب متمایل می‌شوند یا مردم تبریز؟

۸- در آدیس آبابا (اتیوپی) و قاهره، قبله در کدام سمت است؟

۹- با استفاده از یک نقشهٔ جهان نما بگویید که در مالزی قبله رو به کدام سمت است.

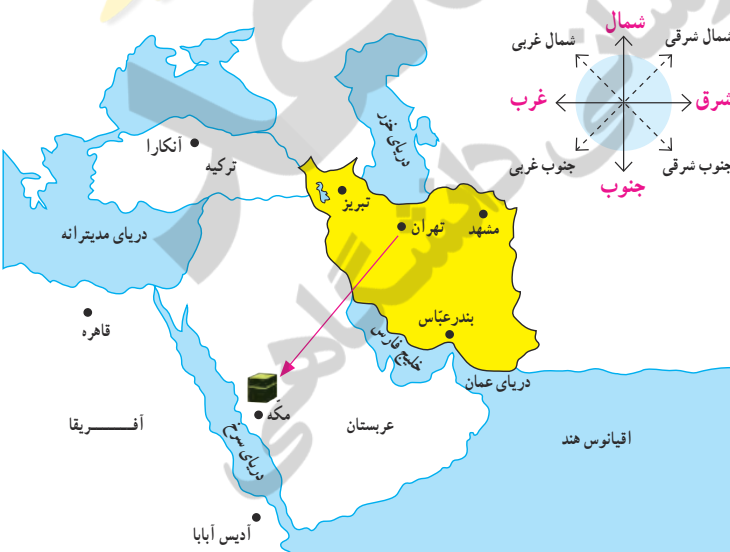

حرکات زمین

درس ۲

به ساعت نگاه کنید و بگویید: ساعت چند است؟ از طلوع آفتاب چند ساعت گذشته است؟ تا ظهر چقدر باقی مانده است؟



در پیشخوان بعضی هتل‌ها، چند ساعت روی دیوار نصب شده‌اند که زمان‌های مختلف را در کشورهای مختلف نشان می‌دهند.

آیا می‌دانید در حالی که در ساعت ۱۱ صبح مردم کشور ما مشغول فعالیت‌های روزانه هستند، در مالزی، هنگام عصر است و مردم در حال دست‌کشیدن از کار و رفتن به سوی خانه‌هایشان هستند و در مکزیک، نیمه‌شب است و مردم در حال استراحت شبانه‌اند؟

بله، ما با نگاه کردن به ساعت، به راحتی از زمانی که در آن به سر می‌بریم، آگاه می‌شویم، اما موضوع تعیین ساعت به این سادگی نیست.

آیا می‌دانید چرا مکان‌های مختلف سیاره زمین با یکدیگر اختلاف زمانی یا اختلاف ساعت دارند؟

الف) حرکت وضعی

زمین در هر ۲۴ ساعت یک‌بار به دور محور خود می‌چرخد، که به آن حرکت وضعی می‌گویند. زمین روشنایی خود را از نور خورشید می‌گیرد اما نور خورشید در زمان معین، فقط نیمی از زمین را روشن می‌کند. چرا؟

نیمی از زمین که رو به خورشید است روز و روشن، و نیمی دیگر شب و تاریک است. اگر زمین به دور خود نمی‌چرخید، چه اتفاقی می‌افتاد؟

ما هر روز در آسمان، خورشید را می‌بینیم که از مشرق طلوع می‌کند. هنگام ظهر، خورشید تقریباً بالای سر ماست و هنگام عصر رفته‌رفته به سمت مغرب حرکت و در آن سمت غروب می‌کند. اما این جابه‌جایی یا حرکت خورشید در آسمان، حرکت ظاهری است. در واقع، خورشید جابه‌جا نمی‌شود بلکه زمین می‌چرخد و نقاط مختلف کره زمین بی‌دری در مقابل خورشید قرار می‌گیرند.

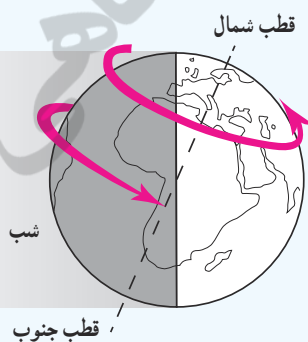
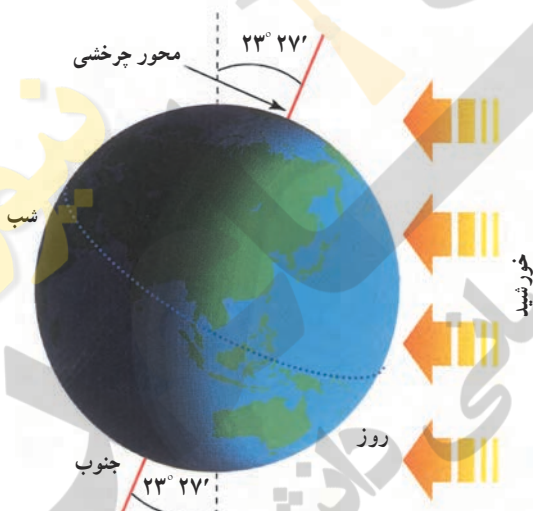

زمین از غرب به شرق می‌چرخد.



زمین از غرب به شرق می چرخد.

با توجه به تصویر روبه‌رو، مردم هند طلوع خورشید را زودتر می‌بینند یا مردم ایران؟
هنگام ظهر در ایران زودتر فرا می‌رسد یا در عربستان؟
چرا؟

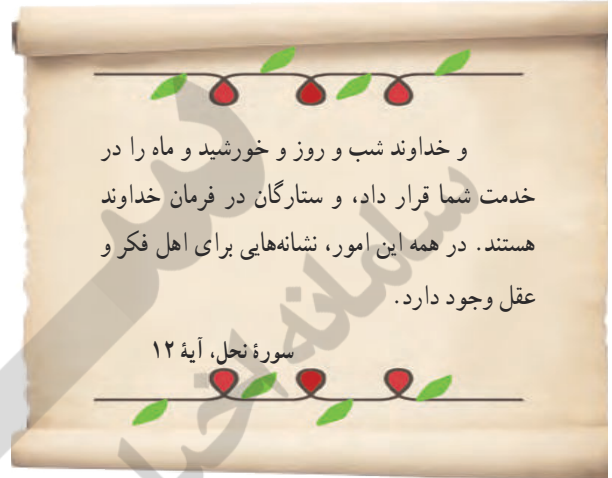

● اختلاف زمان در مناطق مختلف زمین

نتیجه حرکت وضعی زمین، پدید آمدن شب و روز و اختلاف ساعت است. وقتی نیمه‌ای از زمین در مقابل خورشید قرار می‌گیرد، ساکنان تمام نقاطی که روی یک نصف‌النهار قرار دارند، در یک زمان خورشید را در آسمان مشاهده می‌کنند. وقتی خورشید درست روی نصف‌النهار مبدأ قرار می‌گیرد، در همه شهرهایی که روی این نصف‌النهار (از شمال اروپا تا جنوب آفریقا) قرار گرفته‌اند، هنگام ظهر است. در همین حال، مردم کشورهای که در شرق گرینویچ قرار دارند، خورشید را زودتر دیده‌اند و بنابراین، از ظهرشان گذشته است. به عکس، در کشورهای که در غرب نصف‌النهار گرینویچ قرار دارند، چند ساعت به ظهر مانده است. بدین ترتیب، زمان طلوع و غروب خورشید نیز در کشورهای مختلف جهان، یکسان نبوده و زمان برخی عبادات (مانند نماز) در آنها متفاوت خواهد بود.

● ساعت واقعی، ساعت رسمی

آنچه گفته شد، زمان واقعی در مکان‌های مختلف بود که مبنای آن موقعیت خورشید در آسمان است اما در زندگی روزانه نمی‌توان از ساعت واقعی استفاده کرد. تصور کنید حتی دو شهر مجاور در یک کشور، که روی یک نصف‌النهار قرار ندارند، ساعت‌های مختلفی دارند. بنابراین، در تعیین قرارهای ملاقات، زمان باز و بسته شدن اداره‌ها و مغازه‌ها و برنامه حرکت قطارها و هواپیماها مشکلات زیادی به وجود می‌آید. چندین سال پیش، کشورها در یک اجلاس بین‌المللی، توافق کردند که به جای ساعت واقعی از ساعت رسمی استفاده کنند و به این ترتیب، زمان رسمی به وجود آمد.

ساعت رسمی: کره زمین برای آنکه یک دور یا 360° به دور خود بچرخد، ۲۴ ساعت وقت لازم دارد. پس اگر 360° محیط کره زمین را به ۲۴ قاج تقسیم کنیم، هر یک از قاج‌ها ۱۵ درجه پهنا دارد.

هر منطقه زمانی یک قاج است و یک ساعت را به خود اختصاص می‌دهد. بنابراین، همه نصف‌النهارهایی که داخل یک قاج قرار گرفته‌اند، به طور توافقی ساعت یکسانی دارند.

البته برخی از کشورها، مانند ایران، با آنکه در بیشتر از یک قاچ گسترده شده‌اند، از یک ساعت پیروی می‌کنند. برای مثال، در همان زمان که در تبریز در شمال غرب ایران ساعت ۸ صبح است و اداره‌ها کار خود را آغاز می‌کنند، در مشهد در شمال شرق ایران نیز ساعت ۸ صبح اعلام می‌شود.

در برخی کشورهای وسیع، مانند چین، چند ساعت رسمی وجود دارد. بنابراین، مردم این کشورها، هرگاه از شرق به غرب یا برعکس مسافرت کنند، مجبورند ساعت خود را جلو یا عقب بکشند.

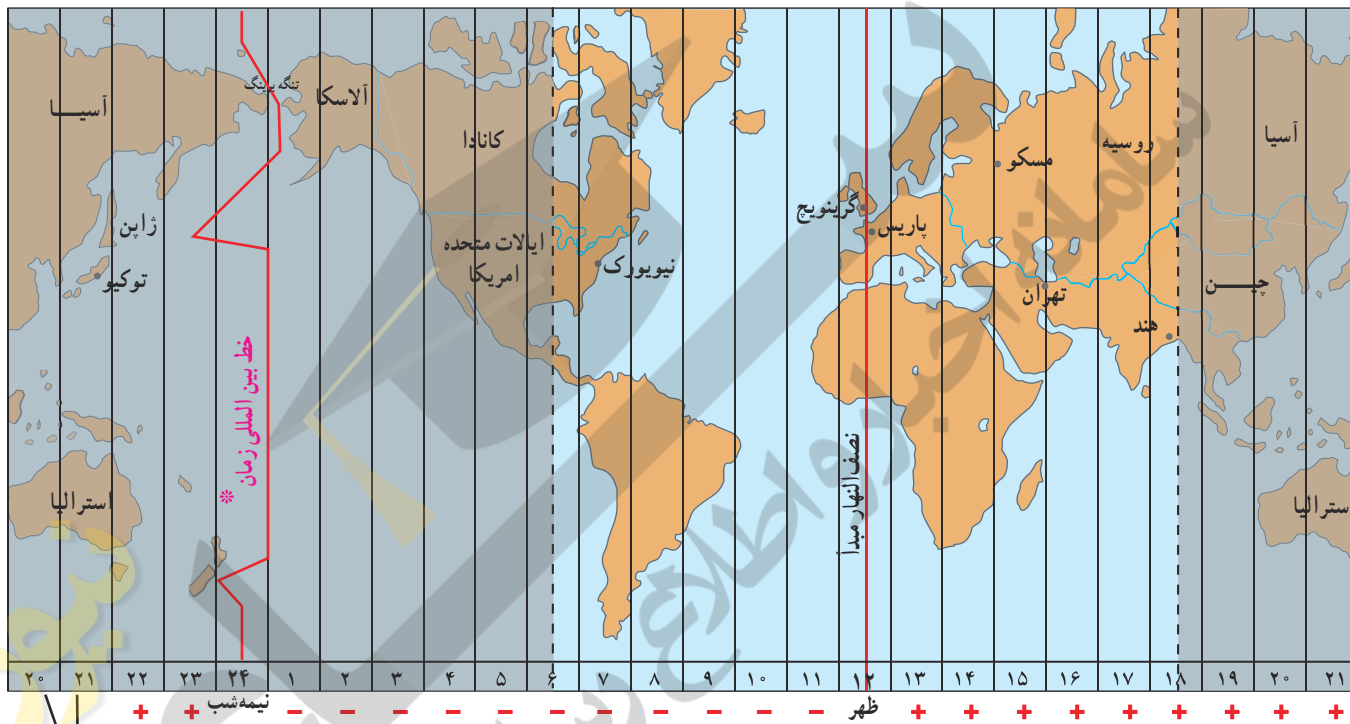

این دو ستون تکرار ستون‌های سمت راست است.

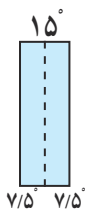

هر قاچ، ۱۵ درجه است و یک نصف‌النهار مرکزی دارد.



هر زمان یا مکان، ویژگی‌های مخصوص به خود را دارد. در دین اسلام نیز به برخی زمان‌ها یا مکان‌ها، اهمیت داده شده و برای آنها ویژگی‌هایی خاص بیان شده است. به عنوان مثال برخی از زمان‌ها، مانند هنگام طلوع یا غروب آفتاب، شب و روز جمعه، روز اول هر ماه قمری، ماه مبارک رمضان و یا برخی مکان‌ها مانند زیارتگاه‌ها، مسجدها و یا بعضی از شهرها دارای تأثیرات خاصی بر انسان هستند. آگاهی از ویژگی‌های زمان و مکان‌های مختلف، می‌تواند در برنامه‌ریزی بهتر ما برای زندگی مان، تأثیرگذار باشد.

فعالیت

- ۱- الف) در زندگی روزانه، ساعت واقعی چه کاربردی دارد؟
- ب) چرا از ساعت رسمی استفاده می‌کنیم؟ مثال بیاورید.
- ۲- با توجه به نقشه مناطق زمانی، بگویند اگر کسی از پاریس به تهران سفر کند، باید ساعت خود را جلو بکشد یا عقب؟ چرا؟
- ۳- با کمک والدین خود، برخی از زمان‌ها یا مکان‌هایی که ویژگی‌های خاصی برای آنها در اسلام بیان شده است را نام ببرید. پاسخ‌های خود را در کلاس و با دوستانتان، به اشتراک بگذارید.

ب) حرکت انتقالی

زمین در همان هنگام که به دور محور خود می‌چرخد، به دور خورشید نیز می‌گردد. یک دور کامل زمین به گرد خورشید، یک سال طول می‌کشد که به آن حرکت انتقالی می‌گویند. مدار زمین، بیضی‌شکل است و زمین با سرعت میانگین 3° کیلومتر در ثانیه، این مسیر را می‌پیماید.

مدت زمان واقعی یک دور کامل گردش زمین به گرد خورشید، 365 روز و 6 ساعت است اما در تقویم‌ها سال را 365 روز در نظر می‌گیرند. سال 365 روزه، سال رسمی است که 6 ساعت از سال خورشیدی کوتاه‌تر است. برای جبران کسری این 6 ساعت در هر 4 سال یک روز به سال رسمی اضافه می‌شود (ساعت $24 \times 4 = 96$). سال 366 روزه را سال کبیسه می‌نامند.

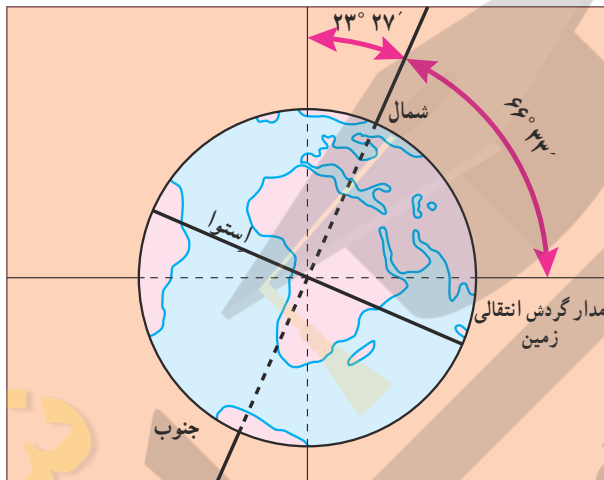

• مایل بودن محور قطب‌ها

به تصویر روبه‌رو توجه کنید. همان‌طور که می‌بینید، محور قطب‌ها بر سطح مدار گردش انتقالی زمین، مایل است. به دلیل همین تمایل، زاویه تابش آفتاب در طول سال تغییر می‌کند و در طی یک سال، زمین در موقعیت‌های مختلفی در برابر خورشید قرار می‌گیرد، درازی شب و روز نامساوی می‌شود و فصل‌های مختلف به‌وجود می‌آید. اکنون بیابید موقعیت زمین را با توجه به زاویه تابش در اول تابستان و اول زمستان بررسی کنیم.

• پیدایش فصول

• به تصویر ۱ در صفحه روبه‌رو توجه کنید. در اول تیرماه، خورشید در نیمکره شمالی به مدار رأس‌السرطان به طور عمودی می‌تابد. در اول تیرماه در نیمکره شمالی منطقه وسیع‌تری از کره زمین در معرض نور خورشید قرار می‌گیرد. در نتیجه، طول روزها از شب‌ها بیشتر است. در این هنگام که طولانی‌ترین روز در این نیمکره است و به آن «انقلاب تابستانی» می‌گویند، فصل تابستان آغاز می‌شود. در همین زمان، نیمکره جنوبی چه وضعی دارد؟

• به تصویر ۲ توجه کنید. در اول دی‌ماه، خورشید به مدار رأس‌الجدی در نیمکره جنوبی عمودی می‌تابد. در اول دی‌ماه، در نیمکره شمالی بخش کم‌وسعت‌تری از کره زمین تابش خورشید را دریافت می‌کند و روزها کوتاه‌تر از شب‌هاست. در نتیجه، در نیمکره شمالی اول دی کوتاه‌ترین روز سال است که به آن «انقلاب زمستانی» می‌گویند. در این روز، فصل زمستان آغاز می‌شود؛ در حالی که در همین زمان، در نیمکره جنوبی فصل تابستان آغاز شده است.

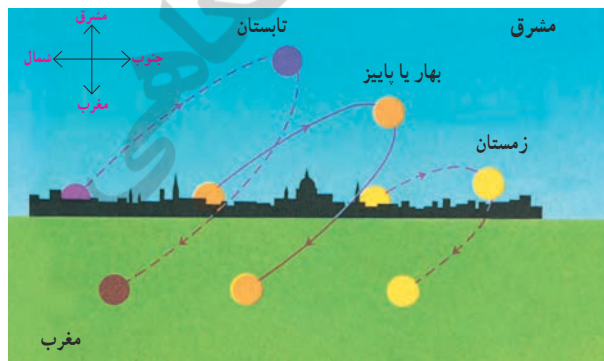

مسیر حرکت ظاهری خورشید در آسمان در طول سال؛ همان‌طور که می‌بینید، این مکان در فصول مختلف سال، متفاوت است.

• پس از طولانی‌ترین و کوتاه‌ترین روز سال، به تدریج با گردش زمین به دور خورشید، وسعت دایره روشنایی در دو نیمکره شمالی و جنوبی کم و زیاد می‌شود. در نتیجه طول روز و شب، هر روز نسبت به روز قبل تغییر می‌کند تا سرانجام در دو موقع از سال، یعنی اول بهار و اول پاییز، طول روز و شب برابر می‌شود؛ به این دو زمان، «اعتدالین» (اعتدال بهاری و اعتدال پاییزی) می‌گویند.

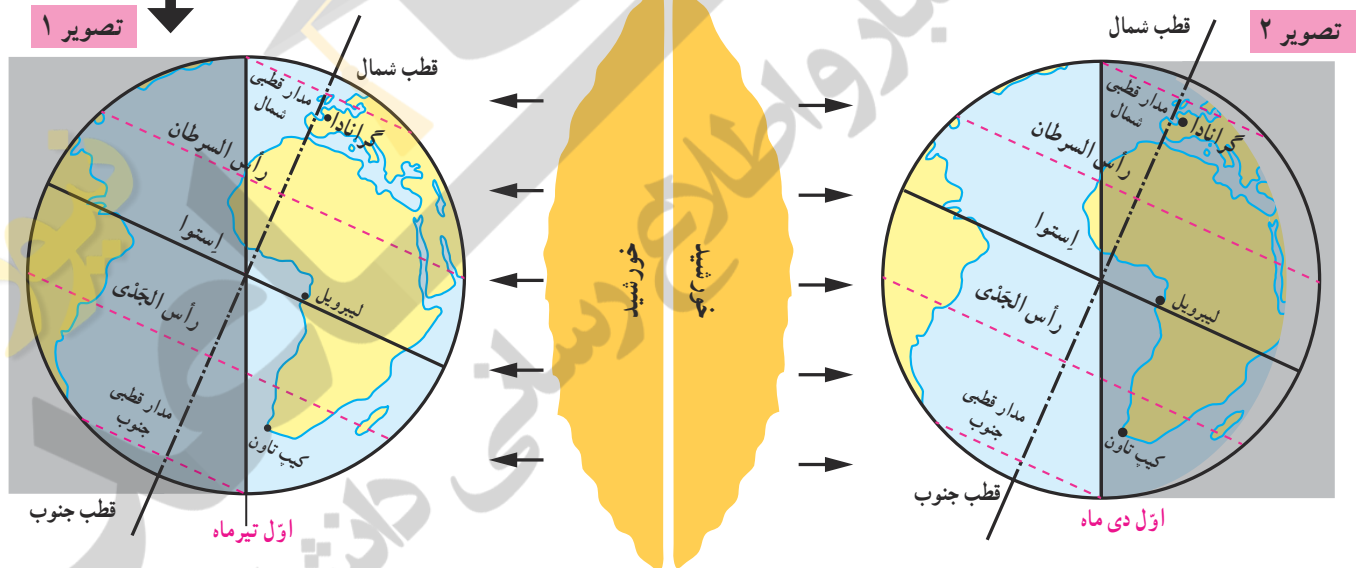
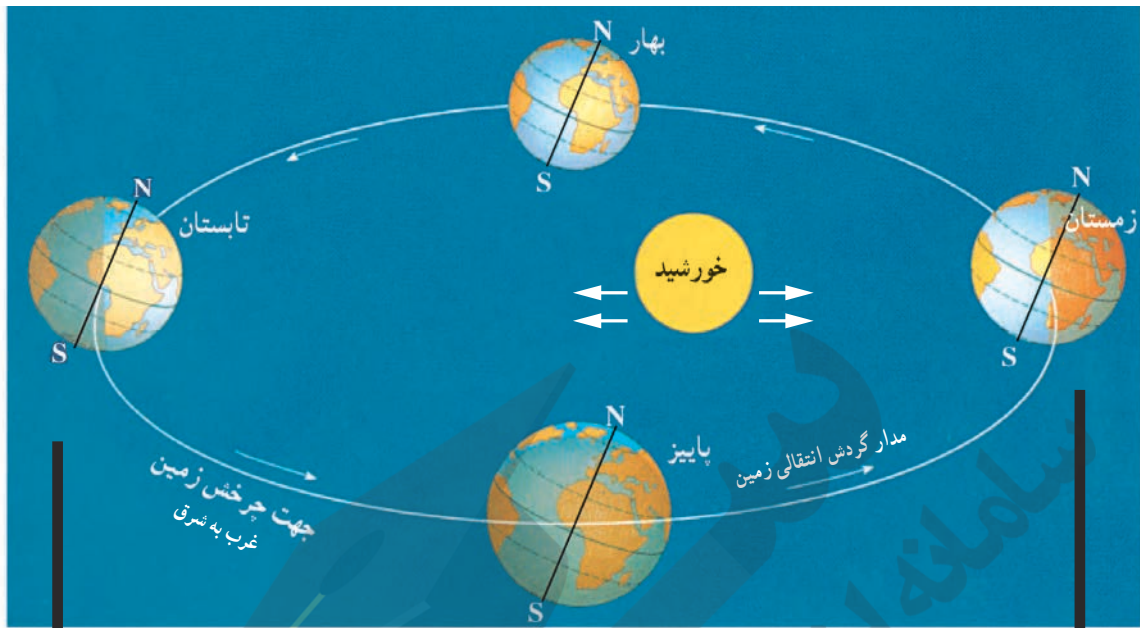

● اکنون به مدار استوا توجه کنید. در مناطق مجاور استوا مسیر پیموده شده در دو منطقه تاریک و روشن همواره یکسان است و در نتیجه طول روز و شب همواره مساوی است.

فعالیت

- ۴- موقعیت سه شهر گرانا، لیبرویل و کیپ تاون را با توجه به دایره روشنایی در اول تیرماه و اول دی ماه توضیح دهید.
- ۵- به مدار قطبی شمال و جنوب در تصویر (۱) توجه کنید. چرا در اول تیرماه در ناحیه مدار قطبی شمال، طول یک روز ۲۴ ساعت و به عکس در مدار قطبی جنوب، طول یک شب ۲۴ ساعت است؟
- ۶- از مساوی بودن همیشگی طول روز و شب در منطقه استوا به چه نتیجه‌ای درباره فصول این منطقه می‌رسید؟
- ۷- جهت تابش آفتاب به نقاط مختلف زمین یا فصول مختلف سال، چه تأثیری در کشاورزی یا معماری خانه‌ها می‌تواند داشته باشد؟

واژه‌ها



مدار رأس السرطان و مدار رأس الجدی: به مدار عرض جغرافیایی ۲۳ درجه و ۲۷ دقیقه در نیمکره شمالی رأس السرطان گفته می‌شود و به مدار عرض جغرافیایی ۲۳ درجه و ۲۷ دقیقه در نیمکره جنوبی رأس الجدی گفته می‌شود.

سال نوری: در نجوم، واحد اندازه‌گیری فاصله ستارگان است. سرعت نور معادل 3000000 کیلومتر در ثانیه است و سال نوری مسافتی است که نور در مدت یک سال خورشیدی طی می‌کند (9.46×10^{12} کیلومتر).

ناوبری: مسیریابی در هوا، خشکی و دریا و پیدا کردن راه از یک مکان به مکان دیگر است.

اسطرلاب: ابزاری کهن برای محاسبات نجومی، نقشه‌برداری و موقعیت‌یابی به ویژه در دریانوردی بوده است. با اسطرلاب همچنین می‌توان طول و عرض یک زمین و عمق یا ارتفاع یک مکان مانند چاه، کوه یا برج‌های بلند را به دست آورد. دانشمندان مسلمان از پیش‌گامان طراحی اسطرلاب‌های پیشرفته‌ای بودند که در سراسر جهان شناخته شده بود.

راه شیری: نواری کم‌رنگ از نور (شیری رنگ) که در شب‌های تیره در آسمان دیده می‌شود. این نوار شامل ستاره‌های کهکشان راه شیری است که از زمین، قابل رؤیت‌اند.

خط بین‌المللی زمان: یک نصف النهار فرضی 180° درجه است که هنگام عبور از این خط، از سمت غرب به شرق، باید یک روز به تقویم اضافه کنیم و از سمت شرق به غرب نیز، یک روز کم کنیم.

به کاربندیم

- ۱- الف) با استفاده از یک نقشه، طول و عرض جغرافیایی کشور ایران را بخوانید و بنویسید. ب) به کمک معلم و با مراجعه به منابع، طول و عرض جغرافیایی شهر یا روستای محل زندگی خود را پیدا کنید و بنویسید.
- ۲- به کمک معلم، طرز کار یک گیرنده سامانه موقعیت‌یابی ماهواره‌ای را مشاهده و بررسی کنید.
- ۳- میانگین سرعت گردش زمین به دور خورشید در یک ثانیه 30° کیلومتر است، سرعت حرکت زمین به دور خورشید در یک ساعت چقدر است؟ حساب کنید.

سنگ کره، آب کره، هوا کره

۲

فصل

تا جایی که می‌دانیم، در منظومه شمسی ما و بسیاری از کره‌های دور و نزدیک به آن، تنها در سیاره زمین حیات انسانی وجود دارد. این به سبب آن است که در سیاره ما محیط مناسبی برای زندگی انسان و سایر موجودات زنده خلق شده است؛ مانند فاصله مناسب از خورشید، وجود آب، هوا و خاکی که گیاهان می‌توانند در آن رشد کنند.

انسان برای رفع نیازهای خود و ادامه حیات ناگزیر است از محیط‌های طبیعی بهره‌برداری کند. از سوی دیگر، این محیط‌ها شرایط و ویژگی‌هایی دارند و بر زندگی و فعالیت‌های انسان تأثیر می‌گذارند. زمین خانه انسان است اما در یکی دو قرن اخیر، با پیشرفت در صنعت و فناوری به شدت به این خانه لطمه زده شده است.

در این فصل، برخی قابلیت‌های سیاره زمین به عنوان محیط زندگی انسان و ضرورت حفاظت از این محیط بررسی می‌شود.

شما با مطالعه این فصل و انجام دادن فعالیت‌های آن به پاسخ پرسش‌های زیر پی می‌برید:

- ۱- سه محیطی که در سیاره زمین، شرایط زندگی را برای انسان و سایر موجودات زنده فراهم می‌آورند، کدام‌اند؟
- ۲- سنگ کره چه ویژگی‌هایی دارد و چه عواملی موجب پیدایش ناهمواری‌ها بر روی آن می‌شود؟
- ۳- آب کره چه خصوصیت‌هایی دارد و نقش و اهمیت آن در زندگی انسان چیست؟
- ۴- هوا کره چه ویژگی‌هایی دارد و عوامل مؤثر در آب و هوای مناطق مختلف زمین کدام‌اند؟



چهره زمین

۷۸٪ نیتروژن
۲۱٪ اکسیژن
۱٪ سایر گازها

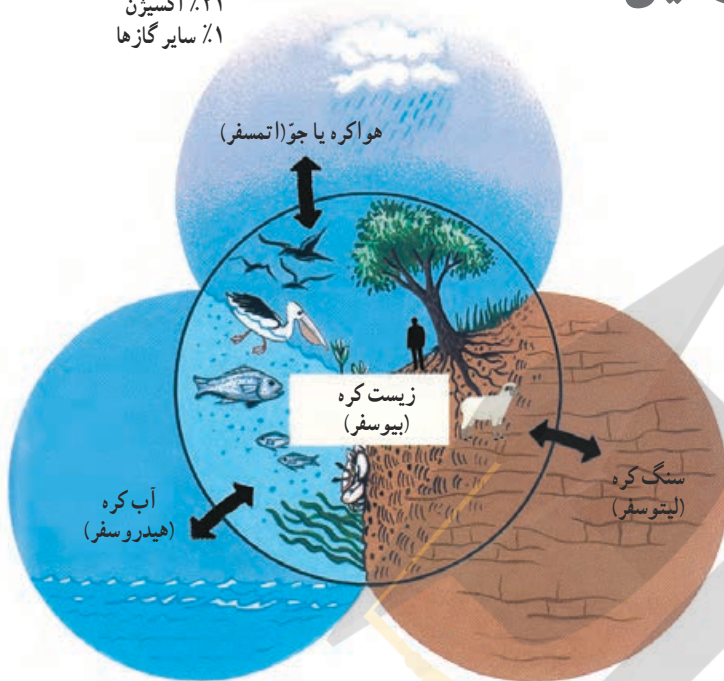

سیاره‌ای که روی آن زندگی می‌کنیم، از چهار محیط تشکیل شده است: بخش خارجی کره زمین یا پوسته آن که حالت جامد دارد و از سنگ و خاک تشکیل شده است، سنگ کره (لیتوسفر) نامیده می‌شود. آب کره (هیدروسفر) شامل اقیانوس‌ها و دریاها، دریاچه‌ها، رودها و بقیه آب‌های سطحی، آب‌های زیرزمینی، یخچال‌ها و نزولات جوی است. هواکره یا جو (اتمسفِر) نیز شامل گازهایی است که دور تا دور کره زمین را فرا گرفته‌اند. این سه محیط با هم سیاره زمین را برای زندگی انسان و دیگر موجودات زنده یعنی زیست کره (بیوسفر) مناسب می‌سازند.

... آن کسی که زمین را بستر شما قرار داد و آسمان را همچون سقفی بر بالای سر شما برافراشت و از آسمان آبی فرو فرستاد و به وسیله آن میوه‌ها را پرورش داد تا روزی شما باشید.
سوره بقره، آیه ۲۲

... و از نشانه‌های اوست آسمان‌ها و زمین و آنچه از جنبندگان در آنها پراکنده‌اند.
سوره شوری، آیه ۲۹

فعالیت

- ۱- زیست کره برای حیات، به هر یک از سه بخش سنگ کره، آب کره و هوا کره (جو) چه نیازی دارد؟ توضیح دهید.
- ۲- آیات قرآن کریم را بخوانید و ارتباط آنها را با این درس توضیح دهید.

خشکی‌ها

وسعت خشکی‌های زمین نسبت به آب‌ها کم است.

حدود ۷۱ درصد سطح زمین را آب تشکیل می‌دهد. با توجه به شکل مقابل،

بگویند دو نیمکره شمالی و جنوبی از نظر وسعت آب‌هایشان چه تفاوتی با هم دارند.

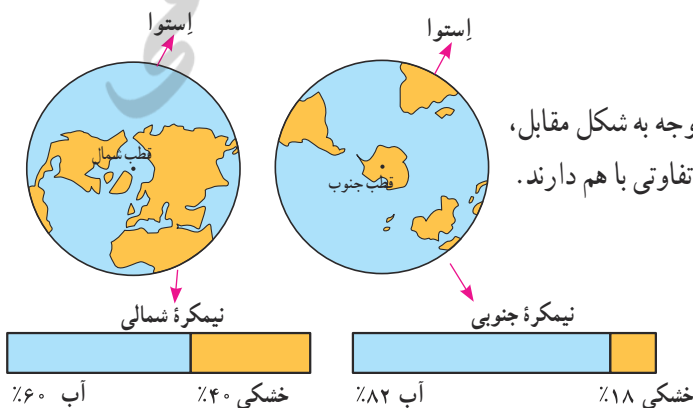

ناهمواری‌ها

سال گذشته با پنج مجموعه بزرگ خشکی‌ها یعنی قاره‌های آسیا، اروپا، آفریقا، آمریکا، استرالیا و اقیانوسیه آشنا شدید. آنها را روی نقشه نام‌گذاری کنید.

سطح خشکی‌ها صاف نیست و فلات‌ها، کوه‌ها، تپه‌ها، دشت‌ها و جلگه‌ها، پستی‌ها و بلندی‌های زیادی در آنها به وجود آورده‌اند. به نقشه ناهمواری‌های جهان توجه کنید. روی نقشه سه رنگ مشاهده می‌کنید.

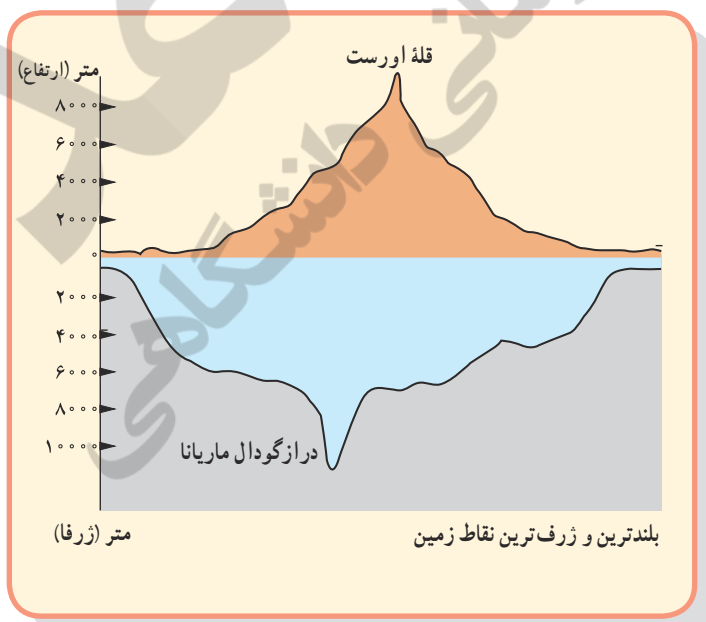
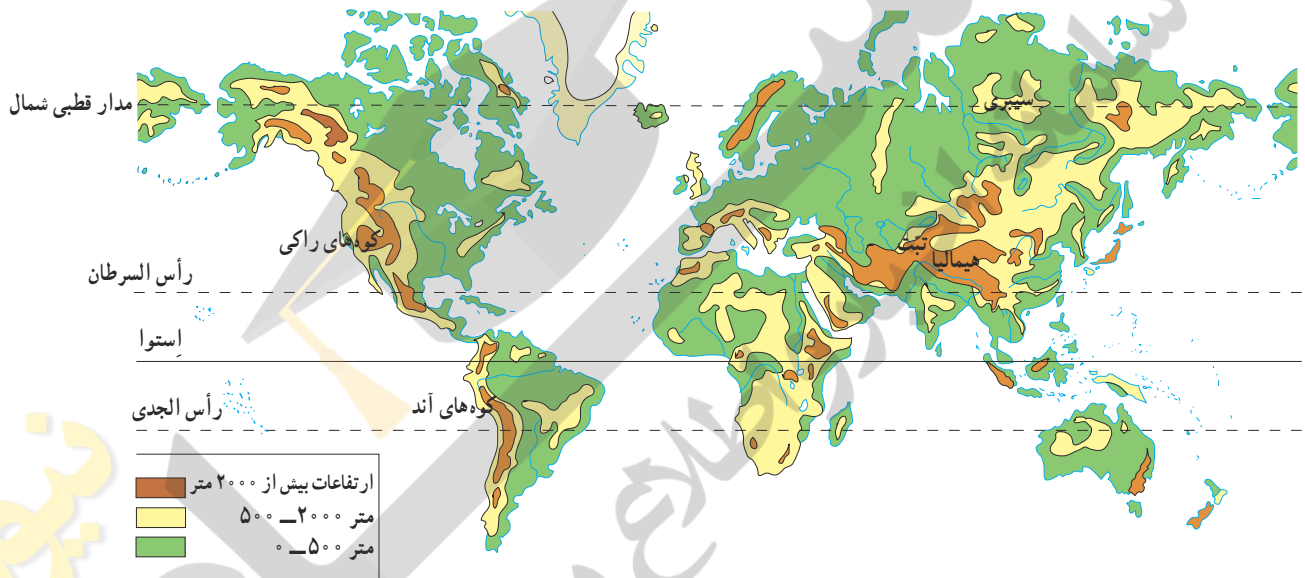

● رنگ سبز، جلگه‌ها و دشت‌ها یعنی سرزمین‌های پست را نشان می‌دهد. جلگه‌های پهناور جهان در کنار دریاها یا امتداد رودهای بزرگ تشکیل شده‌اند.

● رنگ زرد و قهوه‌ای، فلات‌ها و کوه‌های بلند را نشان می‌دهد. فلات‌ها سرزمین‌هایی نسبتاً هموار اما مرتفع‌اند که از اطراف به سرزمین‌های کم‌ارتفاع و پست منتهی می‌شوند. فلات تبت بلندترین فلات جهان است.

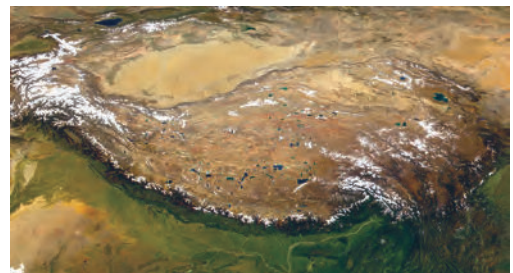

تصویر ماهواره‌ای فلات تبت

این فلات‌ها، کوه‌های بسیار بلند با قله‌های نوک تیز را در بر گرفته‌اند. کوه‌های بسیار مرتفع جزء ناهمواری‌های جوان هستند. دامنه این کوه‌ها شیب تندی دارند و دره‌های بین آنها تنگ و به شکل V است. به عکس، در کوه‌های کم ارتفاع با گذشت زمان و فرسایش، قله‌ها به شکل گنبدی در آمده‌اند و شیب دامنه‌ها ملایم است. این کوه‌ها دره‌های باز به شکل U دارند.



دره V شکل، ژاپن



دره U شکل، گرینلند

فعالیت

۳- جدولی با دو ستون رسم کنید: الف) کوهستان‌ها و دامنه آنها، ب) جلگه‌ها و دشت‌ها. سپس، به طور گروهی موارد استفاده و بهره‌برداری انسان از هر یک را در همان ستون فهرست کنید.

چهره زمین در میلیون‌ها سال پیش مانند امروز نبوده است. ناهمواری‌های جهان طی میلیون‌ها سال پدید آمده و در طول زمان تغییر شکل داده‌اند. به طور کلی، دو دسته از عوامل، موجب پیدایش و تغییر شکل ناهمواری‌ها شده‌اند: عوامل طبیعی و عوامل انسانی. در سال‌های قبل با برخی عوامل طبیعی مؤثر بر تغییر ناهمواری‌های زمین آشنا شدید و امسال نیز با برخی از آنها در کتاب علوم تجربی، آشنا خواهید شد. اما باید بدانید که فعالیت‌های انسان نیز، نقش مهمی در تغییر شکل ناهمواری‌های زمین دارد. انسان همواره برای رفع نیازهای خود و بهره‌برداری از محیط طبیعی، چهره ناهمواری‌ها را تغییر داده است.

عوامل طبیعی مؤثر در تغییر شکل ناهمواری‌های زمین

عوامل درونی: طبق نظر دانشمندان، پوسته زمین به قطعات یا ورقه‌های بزرگی تقسیم

شده است. این ورقه‌ها (پوسته و گوشته فوقانی) بخش‌هایی از قاره‌ها و کف اقیانوس‌ها را در بر می‌گیرند. ورقه‌ها روی بخش خمیری شکل گوشته یا نرم کره به آرامی حرکت می‌کنند، از هم دور یا به هم نزدیک می‌شوند، به هم برخورد می‌کنند یا در امتداد هم می‌لغزند. البته ورقه‌ها بسیار کند حرکت می‌کنند و در هر سال فقط چند سانتی‌متر جا به جا می‌شوند اما این جا به جایی و حرکت‌ها طی میلیون‌ها سال، تغییرات زیادی در ناهمواری‌ها به وجود می‌آورد. از نتایج حرکت ورقه‌ها، ایجاد چین خوردگی‌ها و رشته کوه‌ها، شکست‌ها (گسل‌ها) و کوه‌های آتشفشانی است.



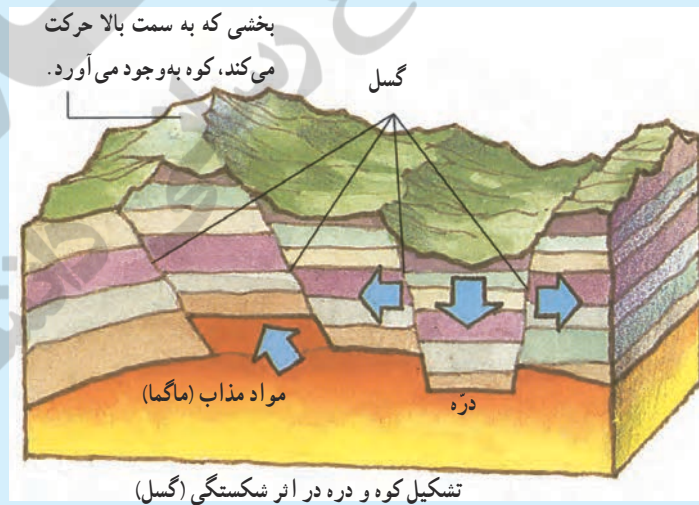
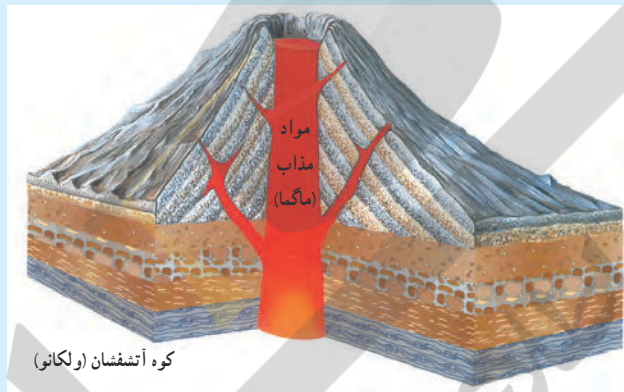
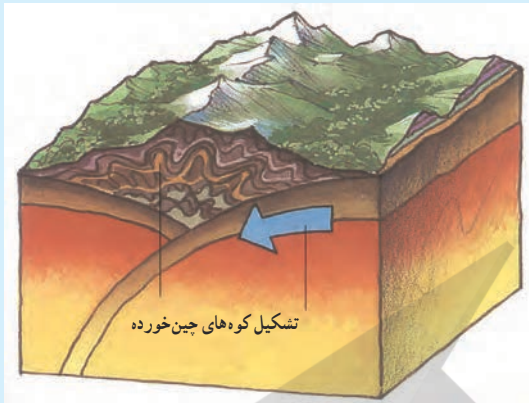

عوامل بیرونی: هر چند ناهمواری‌ها بر اثر نیروهای درونی پدید می‌آیند اما در طول زمان، عواملی چون هوازگی، فرسایش آبی، فرسایش بادی و فرسایش یخچالی تغییرات زیادی در چهره این ناهمواری‌ها پدید می‌آورد. شما در کتاب علوم تجربی سال هفتم و هشتم، تأثیرات این عوامل بیرونی را مطالعه و بررسی کرده‌اید.

● تأثیر فعالیت‌های انسان بر ناهمواری‌ها



معدن



دریاچه ارومیه



کشت پلکانی برنج



سد و جاده



خانه‌های روستایی کندوان

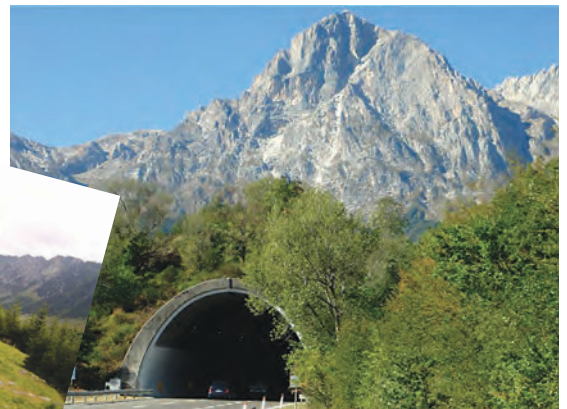

تونل و جاده

○ فعالیت

۴- به تصاویر بالا دقت کنید و توضیح دهید که در هر یک، تأثیر فعالیت انسان بر ناهمواری‌ها و محیط طبیعی چگونه است.
 ۵- گفت‌وگو کنید و دلیل و مثال بیاورید: به نظر شما، امروزه انسان بیشتر زندگی خود را با ناهمواری‌های زمین انطباق می‌دهد یا برعکس، ناهمواری‌ها را برای مقاصد خود تغییر می‌دهد یا هر دو؟ میزان دست‌کاری و دخالت انسان در محیط‌های طبیعی نسبت به گذشته بیشتر شده است یا کمتر؟ چرا؟

آب فراوان، هوای پاک

پنج مجموعه آبی بزرگ

آب کره (هیدروسفر) همه آب‌های زمین یعنی اقیانوس‌ها، دریاها، دریاچه‌ها و رودها و ... را شامل می‌شود. به نقشه توجه کنید و پنج مجموعه بزرگ آب‌ها، یعنی اقیانوس‌های جهان، را نام ببرید. همان‌طور که مشاهده می‌کنید، اقیانوس آرام پهناورترین اقیانوس کره زمین است (تصور کنید مساحت آن 10^8 برابر کشور ایران است!). این اقیانوس عمیق‌ترین اقیانوس جهان نیز هست. عمیق‌ترین نقطه آب‌های جهان در این اقیانوس قرار دارد.

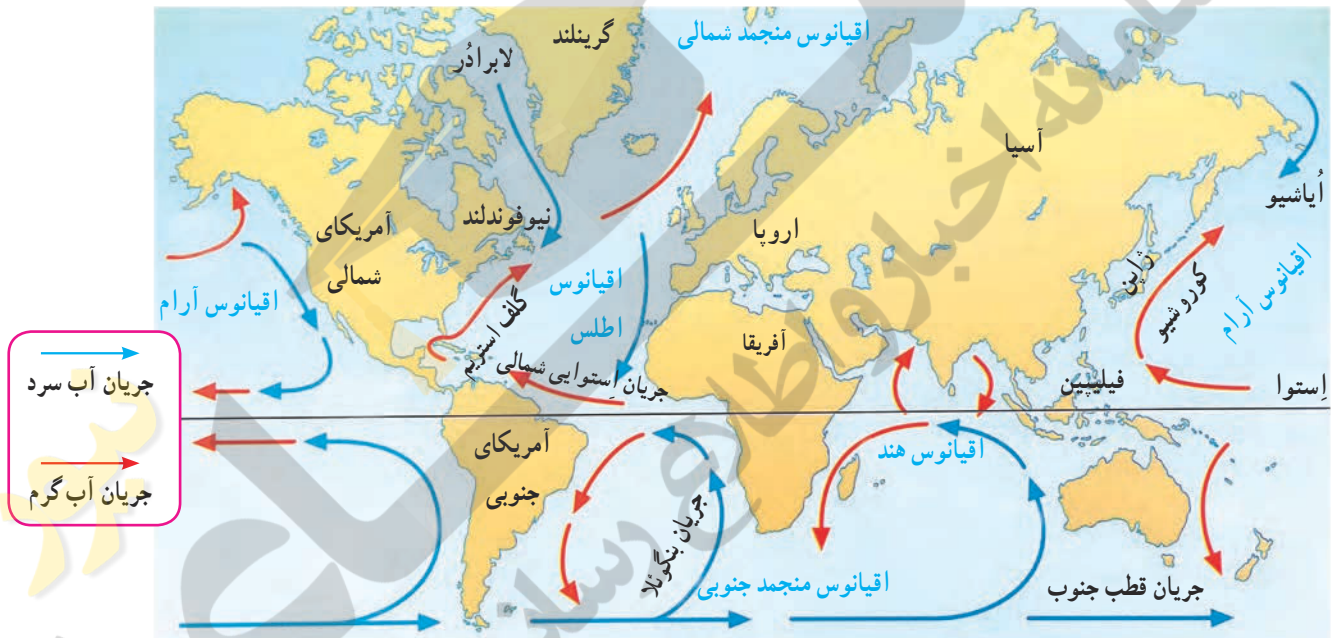

ناهمواری‌های کف اقیانوس‌ها

به‌طور کلی، مطالعه درباره اقیانوس‌ها و بستر آنها دشواری‌هایی دارد. فشار زیاد آب، تاریکی و دمای کم در اعماق آب، کاوش‌های علمی را با دشواری‌های زیادی روبه‌رو می‌کند. پوسته زمین در کف اقیانوس‌ها و دریاها امتداد دارد. کف اقیانوس‌ها و دریاها همانند سطح خشکی‌ها ناهمواری‌های فراوان دارد.

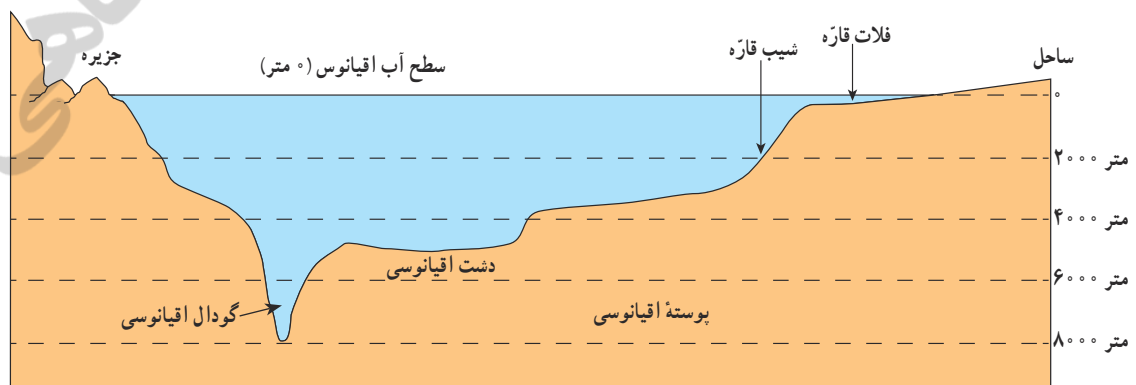

* در جاهایی که اقیانوس‌ها با خشکی تماس دارند، اغلب ناحیه‌ای کم عمق با ژرفایی کمتر از ۲۰۰ متر دیده می‌شود که به آن **فلات قاره** (ایوان خشکی) می‌گویند. فلات قاره در دریاها و دریاچه‌ها نیز دیده می‌شود و در برخی از آنها جزیره‌هایی سر از آب بیرون آورده‌اند. معمولاً فلات قاره‌ها از نظر وجود منابع سرشار نفت و گاز و جزایر ماهیگیری اهمیت زیادی دارند. بعد از فلات قاره ناگهان شیب زیاد می‌شود؛ به این بخش **شیب قاره** می‌گویند.

* حرکات آب دریا به صورت موج، جزر و مد* و جریان‌های دریایی است که در کتاب علوم سال هفتم با آنها آشنا شده‌اید. جریان‌های دریایی گرم و سرد بر آب و هوای مناطقی که از مجاورت آنها عبور می‌کنند تأثیر می‌گذارند. همچنین، محل تلاقی آب‌های گرم و سرد از مهم‌ترین مناطق صید ماهی جهان است.

فعالیت

- ۱- با توجه به نقشه صفحه ۲۱، بگویند نیوفوندلند و شرق ژاپن که از مناطق مهم ماهیگیری جهان هستند، در محل تلاقی کدام جریان‌های دریایی قرار دارند.
- ۲- چرا سفر به اعماق اقیانوس‌ها دشوارتر از صعود به قله‌هاست؟ چند دلیل ذکر کنید.
- ۳- کاربرگ شماره (۳) را در کلاس انجام دهید.

انسان و اقیانوس‌ها

اقیانوس‌ها یکی از منابع مهم تأمین غذا برای انسان هستند. این پهنه‌های آبی امکان حمل و نقل کم هزینه‌تر میلیون‌ها تن بار را با کشتی‌ها فراهم می‌آورند. اقیانوس‌ها همچنین به‌طور غیر مستقیم منبع تأمین آب شیرین برای ساکنان جهان‌اند. چطور؟ اقیانوس‌ها به همهٔ مردم جهان تعلق دارند اما به شدت مورد بی‌مهری آنها قرار دارند و هنوز هم مخزن زباله تلقی می‌شوند:

یک خبر خوب:

پس از یک دهه تلاش سازمان‌های بین‌المللی محیط زیست، به تازگی ۱۹۰ کشور عضو سازمان ملل متحد توافق کرده‌اند که به زودی یک معاهدهٔ بین‌المللی برای حفاظت از اقیانوس‌ها تهیه و همگی آن را امضا کنند و به آن متعهد باشند. در این معاهده، برای واپایش (کنترل) صید ماهی و استخراج منابع و جلوگیری از آلودگی آب‌ها و ایجاد مناطق حفاظت‌شده در اقیانوس‌ها قوانینی وضع می‌شود.

خبرگزاری جمهوری اسلامی ایران

۹۳/۱۱/۶

با توجه به تولید خودرو میزان مصرف بنزین و گازوئیل در ایران

ده سال دو برابر می‌شود

صفحه ۲

● سالیانه چند میلیون تن زباله‌های سمی کارخانه‌ها، پلاستیک و مواد تجزیه‌نشده به اقیانوس‌ها ریخته می‌شود. برخی کشورهای غیرمتعهد به سلامت محیط زیست از شیوهٔ دفن زباله‌های اتمی* در اعماق اقیانوس‌ها استفاده می‌کنند.

● صید بی‌رویه و انبوه ماهی‌ها، بدون آنکه فرصت تولید مثل برای آنها فراهم شود، نیز به بوم‌سازگان (اکوسیستم) آب‌ها به شدت لطمه می‌زند. به‌ویژه آنکه برخی کشورهای پیشرفته با دسترسی به فناوری‌های جدید مانند کشتی‌های مجهز به رادار یا نصب دائمی تورها در آب، به‌طور مداوم از اعماق آب و همهٔ نقاط اقیانوس‌ها ماهی صید می‌کنند.



این آبشار بسیار زیبا در زیر آب های اقیانوس قرار گرفته است. این آبشار زیر آبی در کنار یکی از دور افتاده ترین جزایر دنیا در اقیانوس هند و در ۹۰۰ کیلومتری ماداگاسکار واقع شده است.

❓ درازگودال ماریانا: می دانیم که تاکنون صدها نفر به قله اورست در ارتفاع ۸۸۴۸ متری هیمالیا صعود کرده اند اما تا این زمان، فقط سه نفر در جهان موفق شده اند با زیردریایی به درازگودال ماریانا - که ۱۱۰۰۰ متر عمق دارد - سفر کنند!



○ فعالیت

۴- درباره نسبت خشکی ها و آب های کره زمین فکر کنید و بگویید اگر چنین نسبتی برعکس می شد، چه اتفاق هایی می افتاد.
 ۵- الف) خبر صفحه قبل را بخوانید. این خبر از چه جنبه هایی مهم است؟ ب) برخی از کشورهای قدرتمند در برابر یک توافق بین المللی برای حفاظت و واپاش (کنترل) اقیانوس ها مقاومت می کنند و با این کار چندان موافق نیستند. به نظر شما چرا؟

هواکره (اتمسفر)

جو یا هواکره لایه‌ای از گاز است که از سطح زمین تا ارتفاع حدود ۳۰۰۰ کیلومتری اطراف سیاره زمین را در بر گرفته است. جو مخلوطی از گازهای مختلف نیتروژن (۷۸٪)، اکسیژن (۲۱٪) و سایر گازها مانند دی‌اکسید کربن و بخار آب است. به شکل توجه کنید؛ جو خود از لایه‌های مختلف تشکیل شده است. پایین‌ترین لایه، که نزدیک به سطح زمین است، وُردسپهر (تروپوسفر) نام دارد. تشکیل ابرها و بسیاری از تغییرات آب و هوایی در این لایه صورت می‌گیرد.



تنوع آب و هوا در جهان

سال گذشته با مطالعه قاره‌ها پی بردید که در بخش‌های مختلف کره زمین آب و هواهای گوناگونی وجود دارد. برای مثال، در جنگل‌های کنگو در آفریقا آب و هوا گرم و مرطوب است؛ در حالی که در شمال آن در صحرای بزرگ آفریقا آب و هوا بسیار گرم و خشک است. در همین حال، نواحی ساحلی آفریقا در کنار دریای مدیترانه، آب و هوای مدیترانه‌ای دارند. چه عواملی موجب چنین تفاوت‌هایی می‌شود؟

۱- وُرد به معنی تغییر است. ۲- پوشن به معنی لحاف، محافظ و پوشش است.

عوامل مؤثر بر آب و هوای جهان

۱- زاویه تابش خورشید و عرض جغرافیایی

اشعه خورشید از لایه‌های مختلف هوا کره عبور می‌کند و به زمین می‌رسد. سرزمین‌های نزدیک استوا اشعه عمودی خورشید را دریافت می‌کنند اما هرچه از استوا به طرف قطب‌ها پیش می‌رویم، تابش خورشید مایل‌تر می‌شود. در نتیجه، گرمای کمتری به زمین می‌رسد. به طور کلی، یکسان تابیدن خورشید به سطح زمین، سه منطقه را در روی زمین پدید می‌آورد:

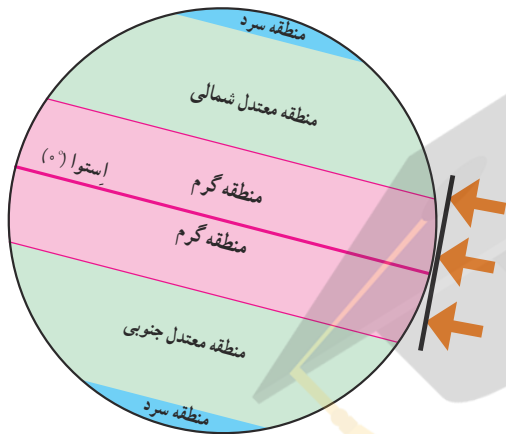

- ۱- منطقه گرم در دو طرف استوا تا مدارهای رأس السرطان و رأس الجدی
 - ۲- منطقه معتدل شمالی و جنوبی، ۳- منطقه سرد در مجاورت قطب‌ها.
- بدین ترتیب، هرچه از مدار استوا (صفر درجه) به سمت عرض‌های جغرافیایی بالاتر حرکت کنیم، دمای هوا کاهش می‌یابد و در نواحی مجاور قطب‌ها کمترین میانگین دمای سالانه دیده می‌شود.

۲- دوری و نزدیکی به اقیانوس‌ها و دریاها

خشکی‌ها زودتر از آب‌ها گرم می‌شوند و سریع‌تر گرمای خود را از دست می‌دهند. آب‌ها بیشتر از خشکی‌ها گرما را در خود ذخیره می‌کنند. به همین سبب، اقیانوس‌ها و دریاها موجب اعتدال دمای نواحی مجاور خود در زمستان و تابستان می‌شوند و گرما و سرمای مناطق را کاهش می‌دهند.

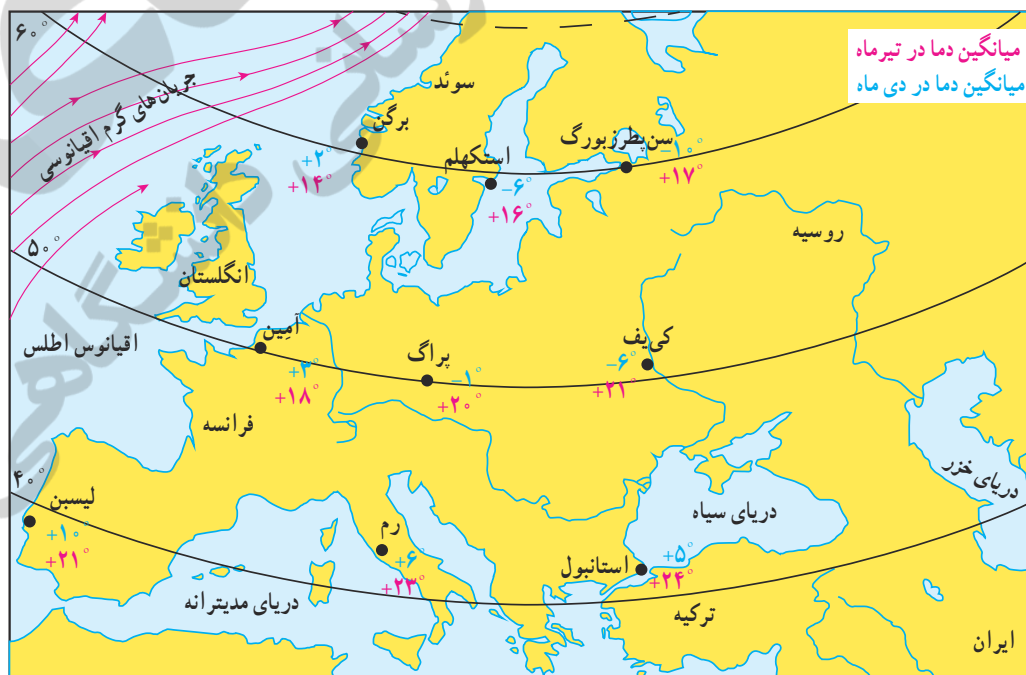

فعالیت

۶- به نقشه صفحه قبل توجه کنید. در دی ماه ژم سردتر است یا استکهلم؟ چرا؟ سه شهر برگن، استکهلم و سن پترزبورگ (لنینگراد) تقریباً در یک عرض جغرافیایی قرار دارند اما میانگین دمای این شهرها در دی ماه متفاوت است. چرا؟ دوشهر آمین (در کشور فرانسه) و کی‌یف بر روی یک عرض جغرافیایی قرار دارند اما میانگین دمای این دو شهر در دی ماه متفاوت است. چرا؟ هر چه از شهرهای نواحی داخلی به سمت شهرهای مجاور اقیانوس می‌رویم، سرمای زمستان می‌شود.

۷- به تصویر صفحه ۲۴ توجه کنید. لایه اُزن در کدام بخش هوا کره قرار دارد؟ آیا می‌توانید در یک جمله بگویید فایده لایه اُزن چیست؟ در این باره پرس و جو کنید.

همان‌طور که پیش‌تر گفتیم، عبور جریان‌های دریایی آب گرم از کناره کشورها موجب می‌شود که سرمای هوا در زمستان کاهش پیدا کند. به عکس، عبور جریان‌های آب سرد موجب بروز سرمای شدید در کناره‌ها می‌شود.

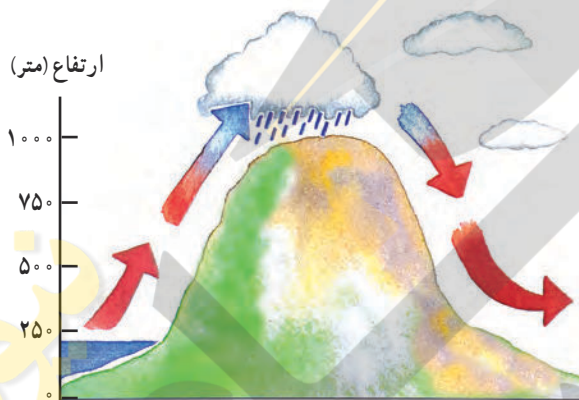

۳- ارتفاع از سطح زمین

در لایه وُردسپهر (نزدیک‌ترین لایه جو به زمین)، هر چه از سطح زمین بالاتر می‌رویم دمای هوا کم می‌شود. بنابراین، در نواحی مرتفع و بر فراز قله‌ها و کوه‌ها و دامنه‌ها دما پایین‌تر از نواحی پست است. همچنین ارتفاعات کوه‌ها می‌توانند از نفوذ توده‌های مرطوب به آن سوی خود جلوگیری کنند و یا جهت وزش بادها را نیز تغییر می‌دهند.

۴- فشار هوا و جریان باد

هوا مانند همه گازها سنگینی دارد و بر همه چیز فشار وارد می‌کند. ولی ما این فشار را حس نمی‌کنیم. فشار هوا را با دستگاه‌های فشارسنج اندازه‌گیری می‌کنند. فشار هوا در یک مکان متغیر است و زیاد یا کم می‌شود. هوا همیشه از جایی که فشار بیشتری دارد به سمت جایی که فشار کمتری وجود دارد جریان می‌یابد و به این ترتیب، باد به وجود می‌آید. پراکندگی کانون‌های فشار (مناطق فشار زیاد و مناطق فشار کم) از عوامل مهم جریان عمومی هوا و تغییرات آب و هوایی در مناطق مختلف است.

انسان و تغییرات آب و هوایی

دانشمندان معتقدند که طی صد سال گذشته، میانگین دمای زمین نسبت به قبل افزایش یافته است. به نظر آنها یکی از علل مهم افزایش دما، زیاد شدن تعداد خودروها و افزایش فعالیت‌های صنعتی است که از سوخت‌های فسیلی استفاده می‌کنند و موجب آلودگی هوا و افزایش گازهای گلخانه‌ای* در هوا کره می‌شوند. یکی از دلایل توجه ویژه به انرژی هسته‌ای در کشور ما نیز، علاوه بر کاربردهای پزشکی، کمک به کاهش آلودگی است.



برخی کشورها از جمله آمریکا، با عدم رعایت و پایبند نبودن به برخی قوانین بین‌المللی، از بزرگ‌ترین تخریب‌کنندگان محیط‌زیست در جهان به‌شمار می‌روند.

برخی معتقدند گرم شدن کره زمین ممکن است پیامدهای ناخوشایندی داشته باشد؛ مانند ذوب شدن یخ‌های قطبی، بالا آمدن آب دریا، به زیر آب رفتن نواحی ساحلی و جزیره‌ها یا افزایش و طولانی شدن دوره‌های خشکسالی در نواحی گرم و خشک، افزایش سیلاب و مواردی از این قبیل.

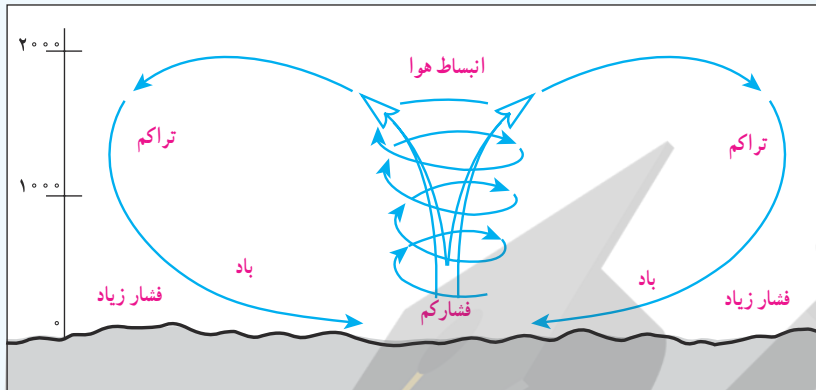

از اختلاف فشار هوا و جابه‌جا شدن آن باد به وجود می‌آید.

هوای گرم فشار کمتری دارد؛ زیرا منبسط می‌شود و مولکول‌های آن از هم فاصله می‌گیرند. هوای گرم سبک است و به سمت بالا صعود می‌کند. هوای سرد فشار بیشتری دارد؛ زیرا سرما موجب تراکم و فشردگی بیشتر مولکول‌ها می‌شود. هوای سرد سنگین است و به سمت پایین و سطح زمین فرود می‌آید.

از جابه‌جایی هوای سرد پرفشار و هوای گرم کم فشار باد به وجود می‌آید.

ممکن است این سؤال برای شما پیش بیاید چرا با آنکه می‌گوییم هوای سرد فشار زیادتری دارد اما در ارتفاعات فشار هوا کم است؟ علت این است که با بالا رفتن از سطح زمین هوا رقیق‌تر و چگالی آن کم می‌شود، زیرا با فاصله گرفتن از سطح زمین مقدار جاذبه کمتر می‌شود. بنابراین در ارتفاعات فشار هوا کم است. هرچه از سطح زمین بالاتر برویم، فشار هوا کم می‌شود. به همین دلیل، فشار هوا در سطح دریاها زیاد و در ارتفاعات و کوهستان‌ها کم است.

کمربندهای فشار

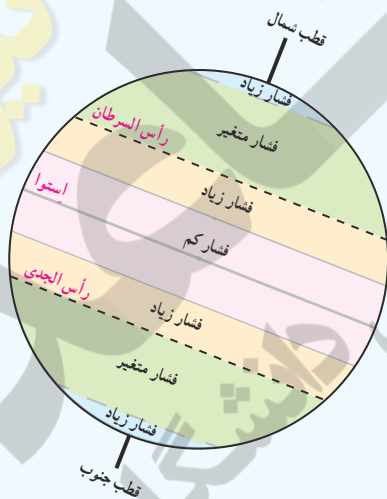

کانون‌های فشار در دو نیمکره شمالی و جنوبی حالت قرینه دارند.

- * منطقه استوایی کانون فشار کم است. در این منطقه، هوا گرم و مرطوب است.
- * سرزمین‌های مجاور مدار رأس السرطان و رأس الجدی کانون فشار زیادند.
- * مناطق معتدل کانون فشارهای متغیرند. در این مناطق در زمستان‌ها، خشکی‌ها خیلی سرد و در تابستان خیلی گرم می‌شوند. از سوی دیگر، این مناطق مورد هجوم فشار زیاد و کم از مجاور قرار می‌گیرند.
- * مناطق قطبی در سراسر سال هوای سرد و خشک دارند و کانون فشار زیادند.

فعالیت

- ۸- الف) چرا کوه‌نوردان در ارتفاعات بسیار بلند ممکن است با مشکلات تنفسی روبه‌رو شوند؟ ب) چرا در هوای ما، قبل از شروع پرواز، نحوه استفاده از ماسک اکسیژن به مسافران آموزش داده می‌شود؟
- ۹- با مشاهده دقیق محیط زندگی خود بگویید چه کارها و فعالیت‌هایی موجب آلودگی هوا می‌شود. فکر می‌کنید برای کاهش آلودگی هوا، مخصوصاً در حمل و نقل، چه کارهایی می‌توان انجام داد؟

واژه‌ها



جزر و مد : بالا آمدن و پایین رفتن منظم و دوره‌ای آب اقیانوس‌ها، دریاها، خلیج‌ها و خورها به علت نیروی جاذبه ماه و خورشید است و هر روز دو بار تکرار می‌شود. بالا آمدن آب دریا را مد و پایین رفتن آن را جزر می‌گویند.

زباله اتمی : پسماندهایی است که از فعالیت‌های رآکتورهای هسته‌ای یا آزمایش‌های مربوط به آنها حاصل می‌شود و به دلیل پرتوزایی برای انسان و موجودات زنده مضر است. زباله اتمی در درازمدت آب و خاک را هم آلوده می‌کند. امروزه چگونگی دفع این پسماندها از نگرانی‌های مهم استفاده‌کنندگان از انرژی اتمی است.

گازهای گلخانه‌ای : گازهایی مانند بخار آب، دی اکسید کربن، متان و اُزن که به طور طبیعی در جو وجود دارند و تبادل‌های شیمیایی آنها برای سیاره زمین و موجودات آن مفید است. امروزه انسان از طریق فعالیت‌های صنعتی و وارد کردن برخی از این گازها، مانند دی اکسید کربن در هوا، حجم و ترکیب گازهای گلخانه‌ای را به هم می‌زند.

به کار بندیم

- ۱- یکی از فعالیت‌های زیر را به دلخواه انجام دهید.
 - الف) به‌طور گروهی برای حفاظت از اقیانوس‌ها و دریاها پیش‌نویس قوانین تهیه کنید و راهکارهایی را نیز به کشورها توصیه کنید.
 - ب) به‌طور گروهی، پوستری با موضوع حفاظت از آب‌های خلیج فارس برای گردهمایی فرضی سران کشورهای منطقه طراحی کنید و پیامی نیز روی آن بنویسید.
- ۲- روی برخی افسانه‌ها (اسپری) نوشته «اُزن را دوست نداریم» یا «دوست اُزن» و یا علامت آن مشاهده می‌شود. پرس‌وجو کنید که منظور از این نوشته یا علامت چیست و این کالاها چه خصوصیتی دارند.

زیست کره، تنوع شگفت انگیز

۳

فصل

در بیابان‌های خشک و سوزان «صحرای آفریقا»، جنگل‌های انبوه «آمازون»، اعماق اقیانوس‌ها و صخره‌های مرجانی درخشان و بلندی‌های سطح زمین، گونه‌های بی‌شماری از گیاهان و جانوران زندگی می‌کنند. آمیزه‌ای شگفت‌انگیز از رنگ‌ها و چشم‌اندازهای گوناگون، از ریزترین حشره‌ها تا بزرگ‌جثه‌ترین جانوران، عظمت خلقت را به ما نشان می‌دهند.

طی چند میلیارد سال عمر کره زمین، هزاران گونه زیستی خلق و بر روی آن پدیدار شده‌اند و تنوع زیستی فوق‌العاده‌ای را برای این سیاره به ارمغان آورده‌اند. اما امروزه کاهش و نابودی همین تنوع زیستی، یکی از مشکلات و نگرانی‌های مهم محیط‌زیستی در جهان است. محیط‌های طبیعی با سرعتی شدید در حال تخریب‌اند و برخی گونه‌ها در معرض خطر انقراض قرار گرفته‌اند.

این فصل به مطالعه تنوع زیست‌بوم‌های جهان و ضرورت آشتی انسان با طبیعت می‌پردازد.

شما با مطالعه این فصل و انجام دادن فعالیت‌های آن به پاسخ پرسش‌های زیر پی می‌برید:

- ۱- قلمرو زیست‌بوم‌های مهم جهان کجاست و زیست‌بوم‌ها چگونه در سطح زمین پراکنده شده‌اند؟
- ۲- مهم‌ترین ویژگی‌های هر یک از زیست‌بوم‌ها چیست؟
- ۳- تنوع و طبقه‌بندی زیست‌بوم‌ها به چه عواملی بستگی دارد؟
- ۴- چه عواملی زیست‌بوم‌ها را در معرض خطر قرار داده‌اند؟
- ۵- چرا و چگونه باید از تنوع زیستی، محافظت کنیم؟



پراکندگی زیست بوم‌های جهان



به تصاویر (۱) و (۲) دقت کنید. آیا می‌توانید گیاه و جانوری را که در این دو تصویر مشاهده می‌کنید، نام ببرید؟ به نظر شما این گیاهان و جانوران در کدام نواحی جهان یافت می‌شوند؟ چرا؟ اکنون بگویید تصاویر (۳) و (۴) کدام نواحی جغرافیایی را نشان می‌دهند؟ در هر یک از این نواحی، کدام گیاهان و جانوران می‌توانند زندگی کنند؟

زیست بوم (بیوم)

زیست بوم یک ناحیه وسیع جغرافیایی است که در آن، انواع خاصی از گیاهان و جانوران زندگی می‌کنند و ناحیه مشخصی را به وجود می‌آورند. هر زیست بوم از چند بوم‌سازگان (اکوسیستم) تشکیل شده است. شما در کتاب علوم امسال با مفهوم و اجزا و عناصر بوم‌سازگان بیشتر آشنا می‌شوید.

تنوع زیست‌بوم‌ها به چه عواملی، بستگی دارد؟

وجود هر زیست‌بوم در یک ناحیه به عوامل مختلفی چون آب و هوا، شکل ناهمواری‌ها، میزان ارتفاع زمین، و جنس خاک بستگی دارد. در میان همه این عوامل، آب و هوا مهم‌ترین و بیشترین تأثیر را دارد. از میان عناصر آب و هوایی، دو عنصر «دما» و «بارش» بر نوع و میزان پوشش گیاهی اثر می‌گذارند؛ به طوری که با تغییر دما و بارش از یک ناحیه به ناحیه دیگر، پوشش گیاهی تغییر می‌کند. دما عامل مهمی در رویش گیاهان است و در مناطقی که دمای هوا بسیار پایین است، گیاهان نمی‌توانند برویند. میزان بارش نیز تأثیر زیادی بر میزان پوشش گیاهی یک منطقه دارد. علاوه بر میزان دما و بارش، عوامل دیگری چون طول مدت فصل خشک و تبخیر نیز در پوشش گیاهی مؤثرند.

پراکندگی زیست‌بوم‌های جهان

به نقشه توجه کنید. در این نقشه، سطح زمین به هشت زیست‌بوم تقسیم شده است. آنها را نام ببرید و قلمروشان را روی نقشه نشان دهید. یک زیست‌بوم ممکن است بخش وسیعی از یک قاره را دربرگیرد و یا ویژگی‌های آن در چند قاره یافت شود.

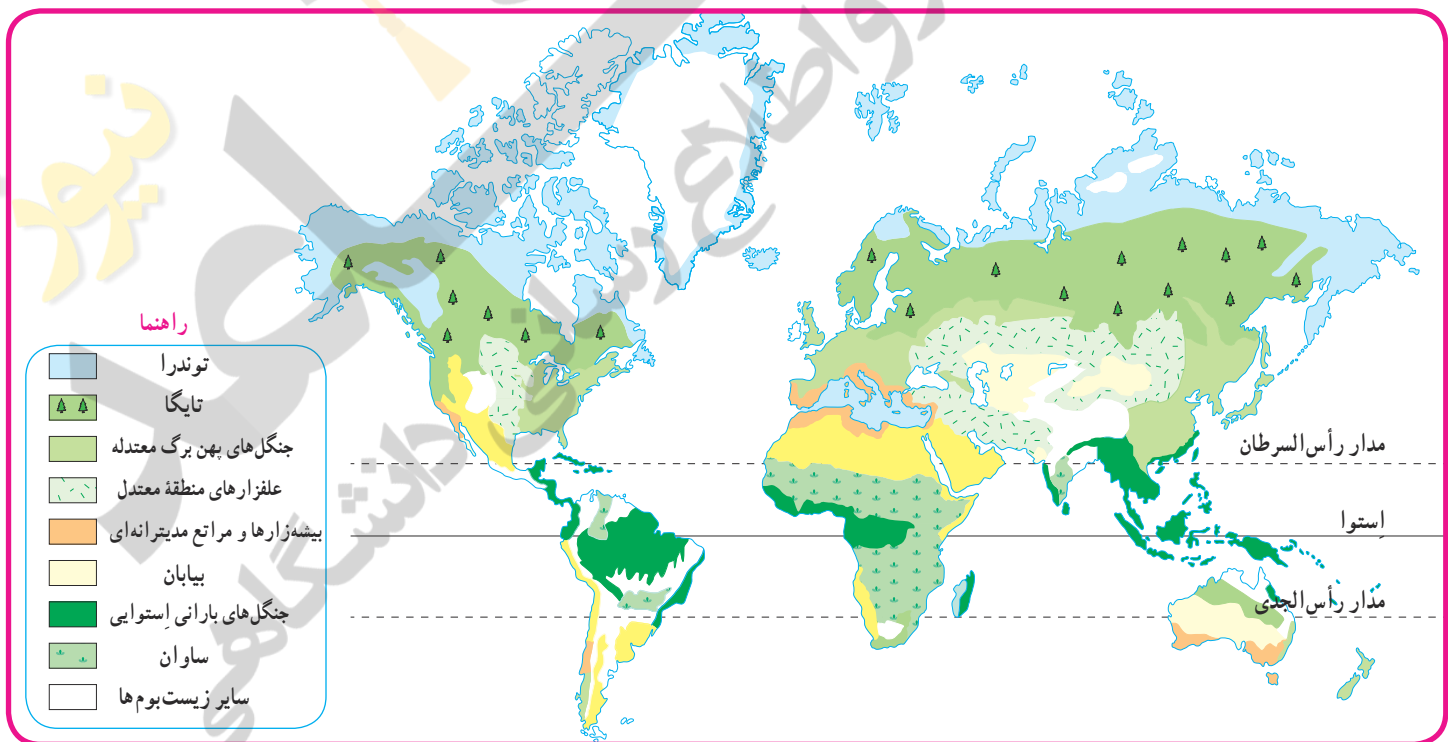

توجه:

– در جغرافیای زیستی* و بوم‌شناسی* (اکولوژی) تقسیمات مختلفی برای زیست‌بوم‌ها ارائه شده است. یکی از جغرافی دانان زیستی به نام «گودی» تقسیم‌بندی خود را به ۸ زیست‌بوم محدود کرده است که آنها را در نقشه‌های بالا مشاهده می‌کنید.

– این نقشه، پراکندگی زیست‌بوم‌ها را در کل جهان نشان می‌دهد. در نقشه‌های کلی و عمومی، جزئیات نواحی محلی نشان داده نمی‌شود و مرز بین نواحی دقیق نیست.

فعالیت

- ۱- با توجه به راهنمای نقشه، نام زیست‌بوم‌های توندرا، تایگا، جنگل‌های بارانی استوایی، ساوان و بیابان را روی نقشه در محل مربوط بنویسید.
- ۲- با توجه به نقشه صفحه پیش و با مراجعه به یک اطلس، بگویید که جنگل‌های بارانی استوایی در کدام قاره‌ها و کشورها، وجود دارند و کدام کشور، بیشترین وسعت جنگل‌های بارانی استوایی را دارد.
- ۴- کاربرگه شماره (۴) را در کلاس انجام دهید.

اکنون ویژگی‌های چند نمونه از زیست‌بوم‌های جهان را مطالعه کنید و فعالیت مربوط به آن را انجام دهید.

توندرا

توندرا ناحیه‌ای در نزدیکی قطب شمال و حاشیه اقیانوس منجمدشمالی است. این ناحیه، زمستان‌های طولانی دارد و سرمای هوا در آن، بسیار شدید است؛ به طوری که به 34°C - نیز می‌رسد. در این ناحیه، تابستان‌ها کوتاه و میانگین دما، حداکثر 12° درجه سانتی‌گراد است.

زمین‌های توندرا از یخ و برف پوشیده شده است. در تابستان با ذوب شدن یخ‌ها، در زیر خاک، باتلاق‌های کم عمق ایجاد می‌شود. در توندرا فقط گیاهانی چون خزه و گل‌سنگ می‌توانند برویند. بزرگ‌جثه‌ترین جانور توندرا، خرس قطبی است. در زمستان، برخی از جانوران این منطقه به نواحی گرم‌تر مجاور مهاجرت می‌کنند.



روباه قطبی



خزه و گل‌سنگ



خرس قطبی در حال پریدن



اسکیموها و گوزن شمالی

تایگا



جنگل‌های تایگا، زمستان



عقاب کاکل سفید، آلاسکا



گرگ خاکستری



سمور دریایی، کانادا



حمل الوار، کانادا

زیست‌بوم تایگا از گسترده‌ترین زیست‌بوم‌هاست و در جنوب توندرا و در قاره‌های آسیا، اروپا و آمریکای شمالی گسترش یافته است. در این منطقه، در ۶ ماه از سال میانگین دما کمتر از صفر درجه است. بارندگی بین ۲۵۰ تا ۵۰۰ میلی‌متر و زمین همیشه مرطوب است. ناحیه تایگا به داشتن جنگل‌های مخروطیان و سوزنی‌برگ‌ها معروف است. درختان این ناحیه، مانند کاج و سرو، همیشه سبزند و برگ‌ریزان ندارند. تقریباً تمام جنگل‌های کشور کانادا از نوع تایگاست. این جنگل‌ها بخش عمده‌ای از چوب نرم برای تولید کاغذ را تأمین می‌کنند. در زمستان، برخی از جانوران این منطقه نیز به نواحی گرم‌تر مجاور مهاجرت می‌کنند.

جنگل‌های بارانی استوایی



بامبو

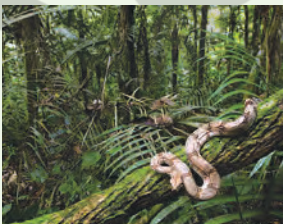

جنگل‌های انبوه استوایی و خزندگان

این زیست‌بوم در مجاورت خط استوا در چند قاره گسترده شده است. در این منطقه، هوا همیشه گرم، رطوبت حدود ۸۰ درصد و میزان بارندگی سالیانه ۲۵۰۰ میلی‌متر است. جنگل‌های بارانی استوایی چند طبقه‌اند. در زیر درختان بلندتر، درختان کوتاه‌تر و علف‌ها، که رشد بسیار سریعی دارند، وجود دارند. ارتفاع درختان بلند گاه به ۲۵ تا ۳۵ متر نیز می‌رسد.

این زیست‌بوم بیشترین تنوع زیستی جهان را دارد و انواع حشره‌ها، پرندگان، خزندگان و پستانداران در آن زندگی می‌کنند. درختان شاه‌پسند (مانگرو)، نارگیل، قهوه سودانی، هویا و بامبو از جمله گیاهان این ناحیه‌اند.



توکا

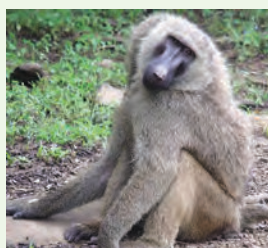

بابون، یک نوع میمون



نخل روغنی، مالزی

ساوان

ساوان منطقهٔ علفزارها با درختان تک و منفرد است که در مجاورت جنگل‌های استوایی واقع شده است. بیشترین وسعت ساوان در قارهٔ آفریقا است.

آب و هوای ساوان در تمام طول سال، گرم است و در آن، دو فصل خشک و مرطوب وجود دارد. ساوان از نظر تنوع جانوری بسیار غنی است. در ساوان، علف‌خواران تنومند چون گورخر، فیل، زرافه و کرگدن فراوانند و گوشت‌خواران درنده، چون شیر از این گیاه‌خواران تغذیه می‌کنند. درختان بانوباب از گونه‌های گیاهی مشهور ساوان هستند.



درختان بانوباب



شیر ساوان



گورخر و فیل در علفزارهای ساوان



کلبه‌ای در منطقهٔ ساوان، کنیا

بیابان



لاک پشت صحرائی، جنوب کالیفرنیا



خار پشت گوش بلند



مارمولک خاردار استرالیایی



روباه صحرائی بزرگ افریقا (Sahara)



حمل و نقل با شتر، بیابان

به سرزمین‌های خشکی که میزان بارندگی سالیانه آنها کمتر از ۵۰ میلی‌متر باشد، بیابان گفته می‌شود. بخش عمده‌ای از بیابان‌های گرم و خشک جهان در مجاورت مدار رأس‌السرطان و رأس‌الجدی واقع شده‌اند؛ مانند صحرا در آفریقا، ربع‌الخالی در عربستان و لوت در ایران. وقتی سخن از بیابان به میان می‌آید، ما به یاد مناطق گرم می‌افتیم؛ در حالی که بیابان‌های سرد نیز در جهان وجود دارند. بیابان گبی که اطراف آن را کوه فرا گرفته است، جزء بیابان‌های سرد جهان است.

بیابان‌ها از نظر پوشش گیاهی فقیرند و فقط درختان یا بوته‌های خاردار، که در مقابل خشکی هوا و تبخیر مقاوم‌اند یا آب را در خود ذخیره می‌کنند، می‌توانند در آنجا زندگی کنند.

فعالیت

- ۵- کاربرگ‌های شماره (۵) و (۶) را کامل کنید.
- ۶- فرض کنید قرار است به شما یک سفر رایگان همراه با گروهی از گردشگران طبیعت (اکوتوریست) جایزه بدهند. کدام زیست‌بوم را برای سفر انتخاب می‌کنید؟ چرا؟
- ۷- به طور گروهی، یک برگه تبلیغاتی (پروشور) مسافرتی برای مسافران یکی از زیست‌بوم‌ها تهیه کنید. روی برگه، یک پیام جالب برای ترغیب گردشگران به مسافرت به آنجا بنویسید. چند تصویر جذاب از گیاهان یا جانوران آن ناحیه هم روی آن بچسبانید یا نقاشی کنید.
- در برگه تبلیغاتی خود درباره آب و هوا، جانوران و گیاهان آن منطقه مطالبی بنویسید و به مسافران توصیه کنید که هنگام سفر به آن منطقه، چه وسایل یا لباس‌هایی به همراه داشته باشند.

زیست بوم‌ها در خطرند

در دو قرن اخیر، میزان تغییرات زیست بوم‌های جهان از تغییراتی که در تمام مدت عمرشان بر سیاره زمین داشته‌اند، بیشتر بوده است. در این مدت کوتاه، ده‌ها گونه جانوری و گیاهی منقرض شده و بسیاری از گونه‌ها نیز در معرض خطر انقراض قرار گرفته‌اند. وقتی آخرین عضو یک گونه می‌میرد، دیگر تولید مثلی صورت نمی‌گیرد. در نتیجه، آن گونه برای همیشه منقرض و ناپدید می‌شود. به تصاویر توجه کنید. اکنون به نقشه توجه کنید. این نقشه پراکندگی تعداد گونه‌های در معرض خطر را در نواحی مختلف جهان نشان می‌دهد.



ببر سیبری



خرس پاندا



رافلزیا (یک گونه انگلی) بزرگ‌ترین گلی که قطر آن تا یک متر است و عمری چندروزه دارد.



پرندۀ بهشت



غزال عربی

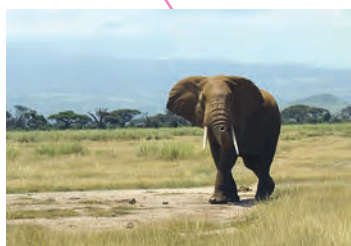

فیل آفریقایی



کرگدن سفید با بیش از ۲۰۰۰ کیلوگرم وزن

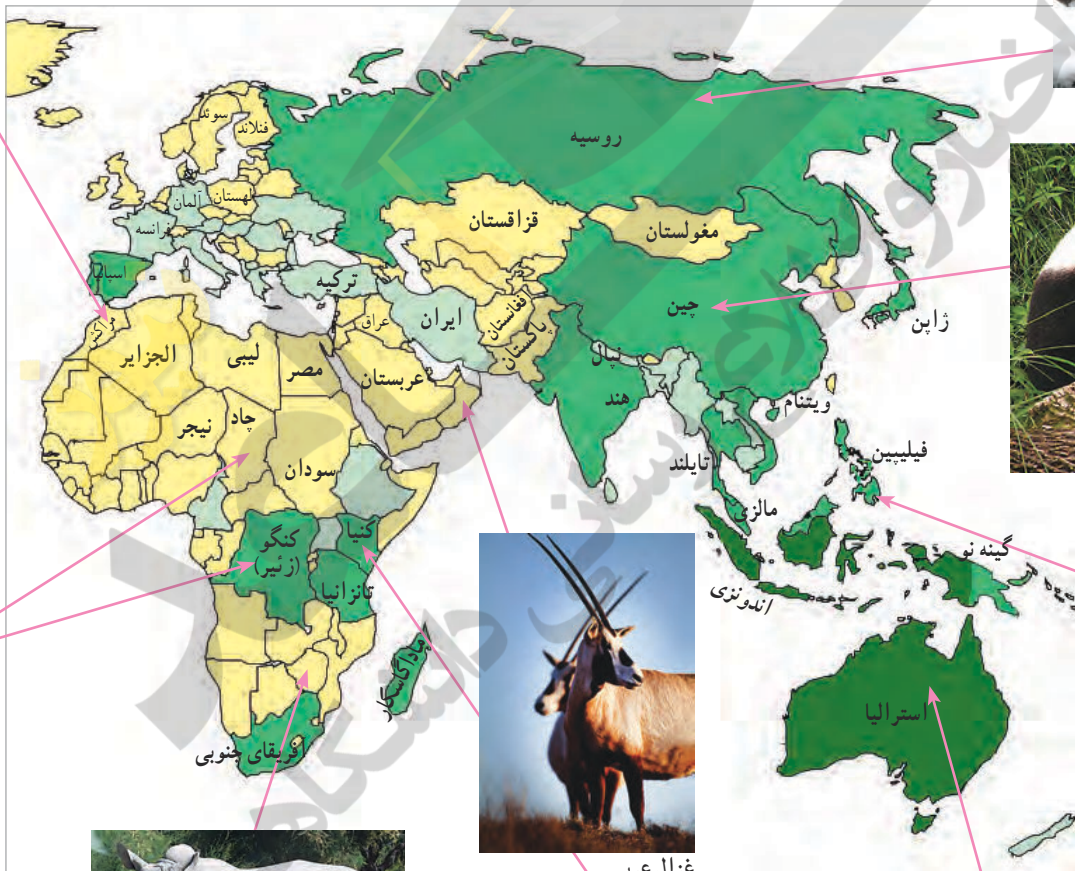

فعالیت

با توجه به نقشه

- ۱- الف) سه کشور نام ببرید که بیش از ۳۰۰ گونه در معرض خطر دارند. ب) دو کشور نام ببرید که کمتر از ۵۰ گونه در معرض خطر دارند.
- ۲- نواحی جنوب شرقی آسیا، استرالیا و آمریکای جنوبی را از نظر تعداد گونه‌های در معرض خطر با کانادا و اروپای شمالی مقایسه کنید. علت تفاوت چیست؟
- ۳- چرا در صحرای آفریقا تعداد گونه‌های در معرض خطر بسیار کم است؟



درخت ازدها



وزغ درختی بهاری



لاک پشت مرداب



قورباغه درختی چشم قرمز



گوریل



درختان بائوباب

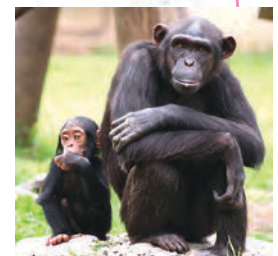

شامپانزه

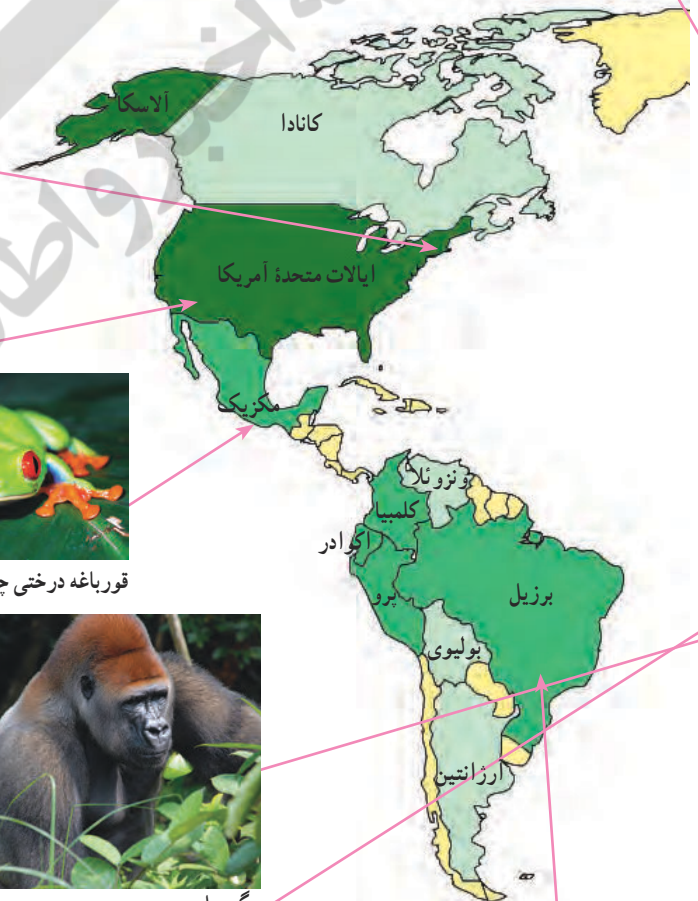

تعداد گونه‌های در معرض تهدید



زیستگاه‌ها چرا و چگونه تخریب می‌شوند؟

در دو سه قرن اخیر، انسان در علوم و فناوری پیشرفت‌های چشمگیری داشته است، اما در مقابل همه این پیشرفت‌ها، به شدت به محیط زیست خود لطمه وارد کرده است. تنوع زیستی زمانی در معرض خطر قرار می‌گیرد که زیستگاه طبیعی گیاهان و جانوران تخریب شود. با تخریب پوشش گیاهی در یک منطقه، غذا کم می‌شود و شرایط محیطی نامناسب گونه‌های جانوری را نیز از بین می‌برد. مهم‌ترین عواملی که باعث تخریب زیستگاه‌ها در جهان می‌شوند عبارت‌اند از:

- ایجاد و گسترش شهرها و روستاها، ساختن پل، جاده، ساختمان‌ها و سد‌ها بدون برنامه‌ریزی و توجه به جنبه‌های زیست محیطی
- فعالیت‌های صنعتی و تولید انبوه کالاها در کارخانه‌ها
- مصرف‌گرایی و تولید انبوه زباله
- شکار و تجارت اعضای بدن حیوانات.

مطالعه موردی

اهمیت و ارزش جنگل‌های بارانی استوایی

جنگل‌های بارانی استوایی از پیچیده‌ترین زیست‌بوم‌های جهان است که غنی‌ترین تنوع گیاهی و جانوری را دارد. $\frac{3}{4}$ تنوع زیستی جهان مربوط به این جنگل‌هاست. جنگل‌های استوایی را «ریه‌های زمین» نامیده‌اند. برخی از دانشمندان معتقدند که این جنگل‌ها حدود ۵۰ درصد اکسیژن سیاره زمین و ۵۰ درصد رطوبت جو را تولید می‌کنند و به همین دلیل، بر آب و هوای کل سیاره زمین اثر می‌گذارند. دی‌اکسیدکربن گازی است که در اثر فعالیت‌های انسان و استفاده از سوخت‌های فسیلی وارد جو می‌شود. این جنگل‌های انبوه قابلیت جذب دی‌اکسید کربن و تبدیل آن به اکسیژن را دارند.

جنگل‌های بارانی استوایی خاستگاه اولیه بسیاری از درختان میوه جهان مانند موز، نارگیل و انبه بوده است. امروزه از این جنگل‌ها انواع محصولات غذایی، دارویی و مواد اولیه صنعتی به دست می‌آید. قهوه، کاکائو، انواع روغن‌ها، لوازم آرایشی و عطرها، کائوچو، لاستیک و خمیر دندان از آن جمله‌اند. عصاره گیاهان استوایی در ترکیب بسیاری از داروهای شیمیایی به کار می‌رود. اغلب داروهایی که امروزه از آنها برای معالجه سرطان استفاده می‌شود، از درختان و گیاهان استوایی به دست می‌آیند.

تخریب جنگل‌های بارانی استوایی

تخریب جنگل‌های استوایی در برخی از کشورها مانند برزیل و اندونزی بسیار گسترش یافته و باعث نابودی بسیاری از گونه‌های گیاهی و جانوری شده است. در جنگل‌های آمازون، مدت‌های طولانی تعداد بسیار کمی از قبیله‌ها به صورت پراکنده زندگی می‌کردند. در پنجاه سال اخیر، کشاورزی و دامداری و تجارت الوار و استخراج معادن طلا و بوکسیت (آلومینیم) موجب تخریب یا جنگل زدایی در این منطقه شده است.



سوزاندن و از بین بردن درختان برای خانه‌سازی و کشاورزی



قطع درختان

جنگل زدایی یعنی از بین بردن کامل جنگل‌ها در یک ناحیه؛ برای این کار، جنگل‌ها را می‌سوزانند، درخت‌ها را با اره‌های برقی می‌برند و زمین‌ها را با هموارساز (بولدوزر) از درختان خالی می‌کنند. وقتی درختان سوزانده یا قطع می‌شوند، کربن دی‌اکسید بیشتری وارد جو می‌شود و اثرات گازهای گلخانه‌ای بیشتر و زمین گرم‌تر می‌شود.

چه باید کرد؟

استفاده خردمندانه: شکی نیست که انسان برای ادامه حیات مجبور به استفاده از منابع طبیعی است. اما نکته مهم استفاده

صحیح و خردمندانه از این منابع است.

برای مثال، در موضوع جنگل‌های استوایی: ۱- باید بین استفاده اقتصادی از جنگل‌ها و فرصت بازسازی آنها تعادل به وجود بیاید. میزان قطع درختان باید قاعده و قانونی داشته باشد و وقتی درختان قطع می‌شوند، با برنامه‌ریزی مناسب درختانی را جایگزین آنها کنند و فرصت رویش دوباره به درختان بدهند. ۲- کشاورزی و دامپروری با روش‌های علمی و جدید را که کمترین آسیب را به محیط زیست می‌رسانند، به کشاورزان این منطقه آموزش بدهند. ۳- با ایجاد پارک‌های وحش از گونه‌های جانوری و گیاهی در معرض خطر مراقبت کنند تا نسل آنها منقرض نشود.

همکاری بین‌المللی: ما در کشورهای مختلف اما روی یک سیاره زندگی می‌کنیم و همگی در آب و خاک و هوای این سیاره

شریک هستیم. اما متأسفانه اغلب کشورها به دنبال منافع خود هستند و کمتر به تأثیر تصمیم‌گیری‌ها و فعالیت‌هایشان بر محیط زیست سایر مناطق توجه دارند. برای حفاظت از زیست بوم‌ها و تنوع زیستی، همه جوامع باید باهم همکاری کنند و نهادها و سازمان‌های بین‌المللی نیز، باید جلوی زیاده‌خواهی کشورهای مستکبر و خودخواه را بگیرند؛ به‌عنوان مثال، جنگ‌های طولانی مدت آمریکا در برخی کشورها و استفاده بسیار زیاد از سلاح‌های شیمیایی و مضر برای انسان و محیط زیست، آسیب‌های جبران‌ناپذیری را به مردم و محیط زیست آن کشورها وارد کرده است.

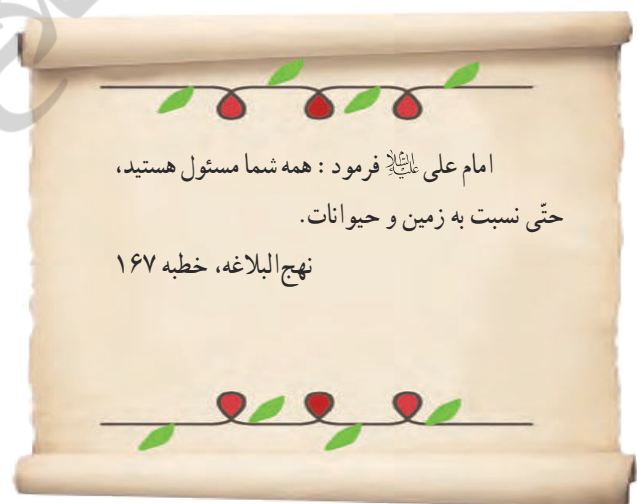
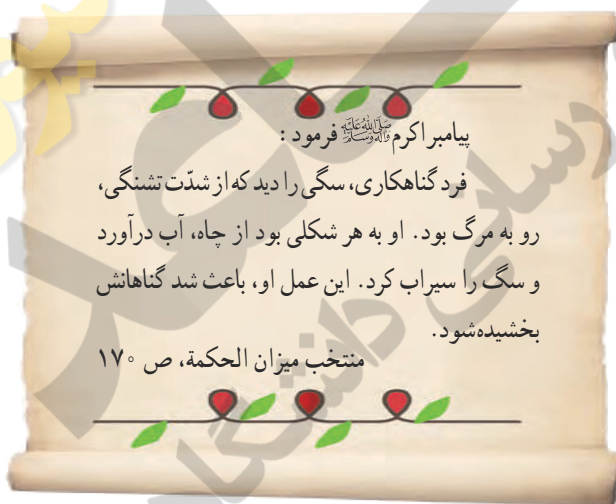

فعّالیت

۴- هر ساله تعداد زیادی درخت برای تولید کاغذ قطع می‌شود. با یکدیگر درباره راه‌های کاهش استفاده از کاغذ تولید شده از درختان که در چاپ کتب درسی یا مجلات یا ... استفاده می‌شود، گفت‌وگو کنید و نتایج آن را در کلاس بیان کنید.

واژه‌ها

جغرافیای زیستی: شاخه‌ای از دانش جغرافیا که پراکندگی گونه‌ها و زیست‌بوم‌ها را در سطح زمین و در دوره‌های زمین‌شناسی مطالعه می‌کند. جغرافیای زیستی در مطالعات خود از دانش بوم‌شناسی استفاده می‌کند.

بوم‌شناسی (اکولوژی): دانشی که ارتباط و وابستگی متقابل بین موجودات زنده و موجودات زنده با محیطی را که در آن زندگی می‌کنند، بررسی و مطالعه می‌کند.

اتحادیه بین‌المللی حفاظت از طبیعت: یک نهاد بین‌المللی است که کشورهای متعددی از جمله ایران عضو آن هستند. این اتحادیه همکاری بین کشورها برای حفاظت از زیست‌بوم‌ها را تشویق و حمایت می‌کند.

به کار بندیم

۱- فرض کنید قرار است به خودتان، اعضای خانواده و دوستان یا مردمی که در منطقه شما زندگی می‌کنند، پنج پیشنهاد در مورد نحوه انجام دادن فعالیت‌های روزانه بدهید؛ به طوری که این پنج پیشنهاد بتواند به حفاظت از زیست‌بوم منطقه زندگی و یا حتی زیست‌بوم‌های جهان کمک کند. پیشنهادهای شما چیست؟ آنها را روی یک برگ کاغذ بنویسید و در کلاس نصب کنید.
مثال — به جای دستمال کاغذی، بیشتر از دستمال پارچه‌ای استفاده کنیم.

۲- فرض کنید به شمال کشور سفر کرده و جنگل‌های ناحیه خزری را دیده‌اید. یک کارت پستال درست کنید و روی آن تصویر یک منظره یا یک گونه گیاهی و جانوری این ناحیه را بچسبانید. کارت را برای یک دوست بفرستید.

۳- درباره شگفتی‌های یکی از گونه‌های گیاهی یا یک جانور تحقیق کنید. آنها را روی یک برگه کاغذ بنویسید و در کلاس بخوانید. سپس بگویید این نکات جالب، چه درس‌هایی درباره خالق هستی به ما می‌آموزد.

ساکنان سیاره زمین

۴

فصل

امروزه بیش از ۷ میلیارد نفر بر روی سیاره زمین در شهرها و روستاها سکونت دارند. سطح سیاره زمین میان کشورهای جهان تقسیم شده و مرزهایی آنها را از یکدیگر متمایز کرده است. این کشورها از نظر وسعت، جمعیت، وضع اقتصادی، اجتماعی، فرهنگی و ... شباهت‌ها و تفاوت‌هایی دارند. نگاهی به نقشه جمعیت جهان نشان می‌دهد که جمعیت به‌طور یکنواخت در سطح زمین پراکنده نشده است و از نظر نوع پراکندگی و تراکم جمعیت در نواحی مختلف تفاوت‌های زیادی مشاهده می‌شود.

موضوع مهم‌تر، وجود نابرابری و بی‌عدالتی میان کشورهاست؛ به طوری که از نظر سطح زندگی و برخورداری از آموزش و بهداشت و رفع نیازهای مادی و معنوی بین مردم کشورها تفاوت‌های چشمگیری مشاهده می‌شود.



شما پس از مطالعه این فصل و انجام دادن فعالیت‌های آن به پاسخ پرسش‌های زیر پی می‌برید :

- ۱- توزیع و تراکم و رشد جمعیت در جهان چگونه است؟
- ۲- چه عواملی بر شکل پراکندگی و جابه‌جایی جمعیت در نواحی مختلف جهان تأثیر می‌گذارند؟
- ۳- شاخص توسعه انسانی چیست و بر پایه چه عواملی قرار دارد؟
- ۴- کشورهای جهان از نظر شاخص توسعه انسانی چه تفاوت‌هایی دارند؟

جمعیت جهان



در سال ۲۰۱۷ میلادی، جمعیت جهان از مرز ۷/۵ میلیارد نفر گذشت و پیش‌بینی می‌شود در سال ۲۰۵۰ م. به حدود ۱۱ میلیارد نفر برسد.

به نمودار جمعیت جهان توجه کنید؛ از مطالعه این نمودار چه می‌فهمید؟ همان‌طور که مشاهده می‌کنید، رشد جمعیت جهان طی سال‌های طولانی ثابت یا بسیار ناچیز بوده است. در دو‌ست سال گذشته، رشد جمعیت جهان سیر صعودی پیدا کرد؛ علت اصلی این رشد فوق‌العاده، کاهش میزان مرگ و میرها و به‌ویژه مرگ و میر کودکان بوده است. در گذشته، عده زیادی از مردم بر اثر بیماری‌های واگیردار و عفونی، گرسنگی و قحطی یا جنگ از بین می‌رفتند.

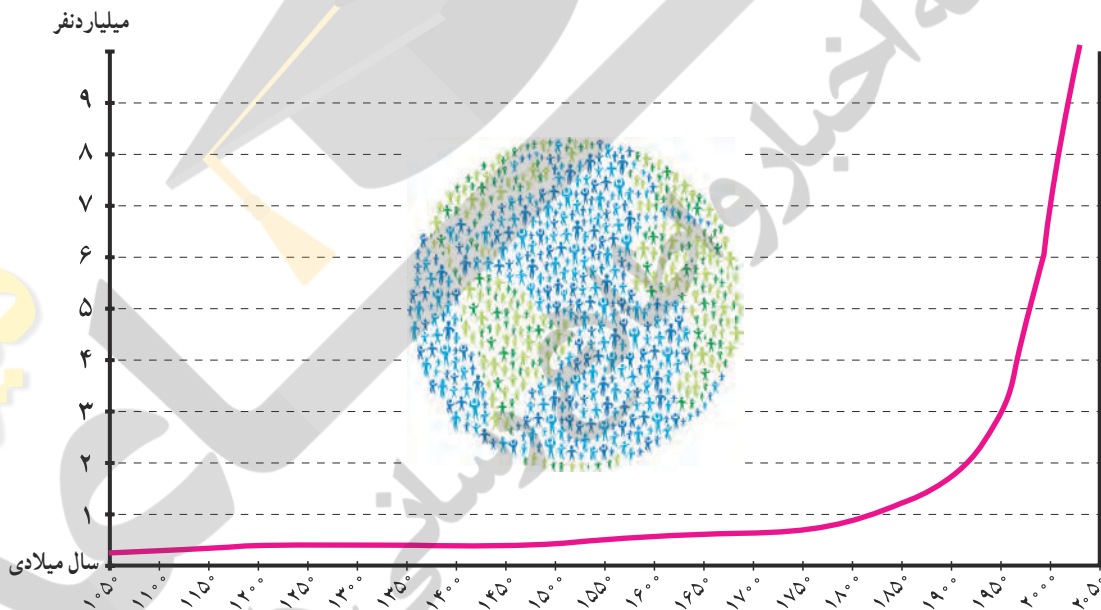

در دو قرن اخیر دو عامل موجب کاهش چشمگیر مرگ و میرها شده است:

۱- بهبود بهداشت: با پیشرفت در پزشکی و تجهیزات آن و مهارت‌های بیماری‌های واگیردار چون وبا و طاعون و ... مرگ و میرها کاهش یافت.

۲- بهبود تغذیه: با پیشرفت و گسترش کشاورزی صنعتی، تولید مواد غذایی افزایش یافت و با پیشرفت وسایل حمل و نقل، انتقال غذا به نواحی دورتر امکان پذیر شد.

همان‌طور که در سال هفتم خواندید، رشد طبیعی جمعیت در یک مکان به دو عامل میزان موالید (تولدها) و میزان مرگ و

میرها در یک دوره زمانی وابسته است.

جمعیت ثابت می‌ماند	→	مرگ و میر	=	موالید
جمعیت افزایش می‌یابد	→	مرگ و میر	<	موالید
جمعیت کاهش می‌یابد	→	مرگ و میر	>	موالید

تفاوت میان میزان مولید و میزان مرگ و میر، رشد طبیعی جمعیت را نشان می دهد.



محاسبه رشد طبیعی جمعیت

رشد طبیعی جمعیت: از تفاوت میزان مولید و مرگ و میر حاصل می شود.

$$۱۰۰ \times (\text{میزان مرگ و میر} - \text{میزان مولید}) = \text{رشد طبیعی جمعیت}$$

مثال $۲۱ = ۱۸ \text{ در هزار} - ۳۹ \text{ در هزار}$ $\frac{۲۱}{۱۰۰۰} \times \frac{۱۰۰}{۱} = ۲/۱$

در مثال بالا، میزان رشد طبیعی جمعیت در ناحیه فرضی ۲۱ در هزار یا ۲/۱ درصد است.

رشد جمعیت در کشورهای جهان

به نقشه رشد جمعیت کشورها دقت کنید. همان طور که می بینید، رشد جمعیت در همه کشورهای یکسان نیست. جمعیت برخی کشورها رو به افزایش و جمعیت برخی کشورها رو به کاهش است. اگر درصد رشد جمعیت به کمتر از صفر برسد، به آن رشد منفی می گویند. در این حالت، میزان مولید کمتر از مرگ و میرها می شود. کاهش رشد جمعیت و رشد منفی، در برخی کشورهای نگرانی هایی را به وجود آورده است. در کشورهای دارای رشد منفی، جمعیت سالخورده و از کار افتاده افزایش می یابد و چون زاد و ولد کم است، جامعه از نیروی جوان برای تحصیل و علم آموزی و کار و پیشرفت محروم می شود و جمعیت کشور نیز کاهش می یابد. به همین دلیل، آینده این کشورها نگران کننده است. به طور کلی، چنانچه در یک کشور برای آموزش صحیح و کار و تأمین شغل جوانان برنامه ریزی مناسب و سرمایه گذاری صورت بگیرد، رشد جمعیت و افزایش جمعیت جوان یک نعمت بزرگ و مایه پیشرفت خواهد بود.

راهنما

درصد

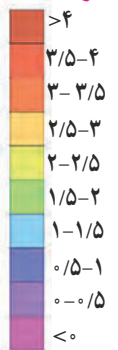

درصد رشد جمعیت کشورهای جهان، برآورد ۲۰۱۳ میلادی

امروزه در برخی کشورها، دولت‌ها برای جلوگیری از کاهش رشد جمعیت برنامه‌های مهمی برای تشویق به فرزندآوری طراحی و اجرا می‌کنند. از جمله این برنامه‌ها، اعطای جایزه و کمک‌های مالی به خانواده‌هایی که صاحب فرزند می‌شوند، واگذاری مسکن، معافیت از پرداخت مالیات و افزایش مرخصی تحصیلی و کاری مادران است.

پراکندگی جمعیت

به نقشه پراکندگی (توزیع) جمعیت جهان توجه کنید. جمعیت در کره زمین به طور بسیار نامساوی و ناموزون پراکنده شده است. در برخی کشورها تراکم جمعیت کم است؛ در حالی که در برخی کشورهای دیگر تراکم بسیار زیادی مشاهده می‌شود.

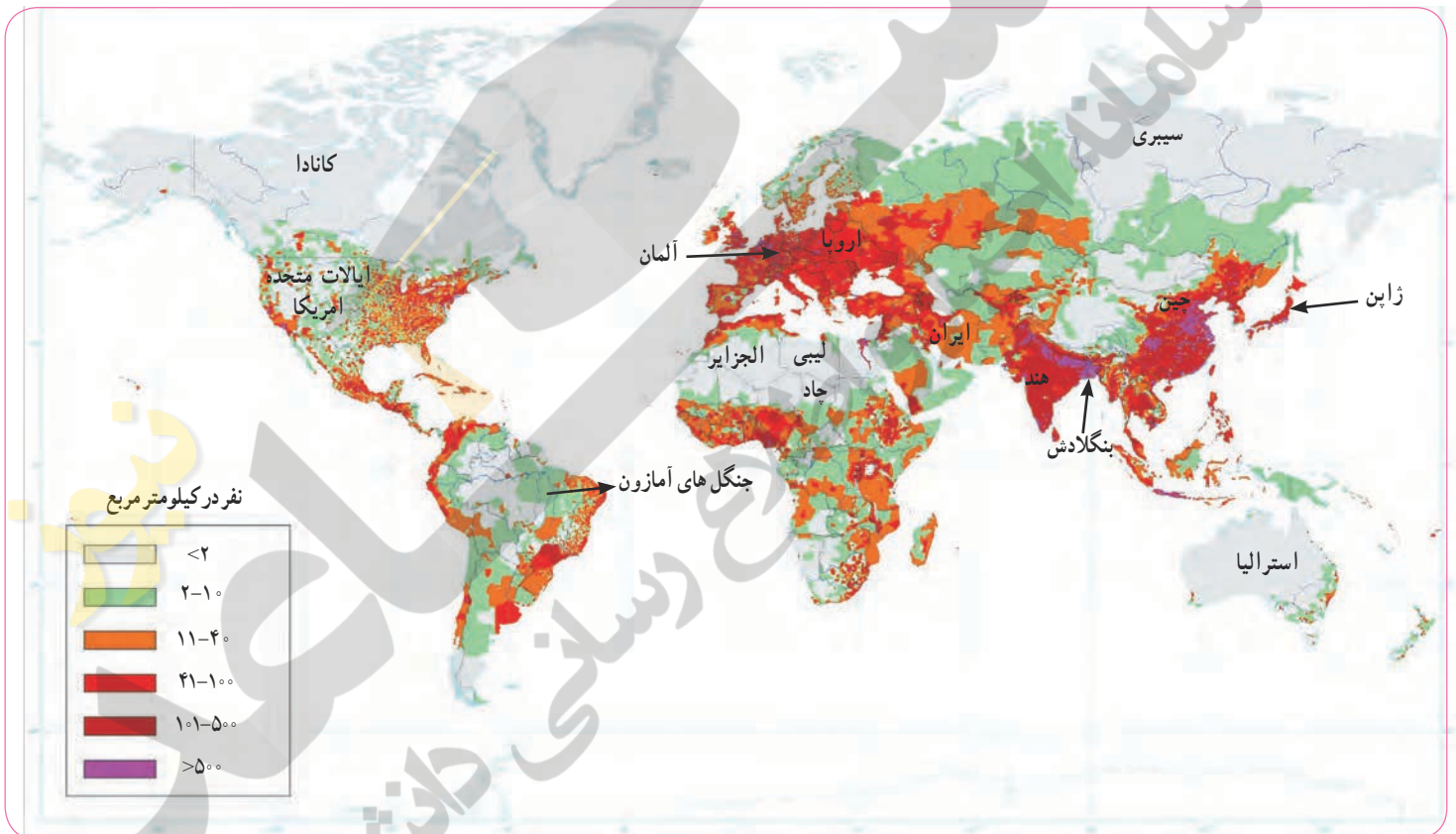

آیا می‌توانید دو ناحیه یا کشور بسیار پرتراکم و دو ناحیه بسیار کم تراکم جمعیت نام ببرید؟

باید بدانید که به طور کلی، برخی عوامل طبیعی و انسانی موجب جذب جمعیت به یک ناحیه می‌شود. به عکس، برخی عوامل منفی ممکن است از جذب جمعیت به یک ناحیه جلوگیری کند و یا حتی جمعیت را از یک مکان دفع کند.

برای مثال نواحی معتدل با باران کافی یا نواحی دارای آب و هوای موسمی و دشت‌ها و جلگه‌های آبرفتی و حاصلخیز و نواحی دارای منابع آب کافی، جمعیت زیادی را به خود جذب می‌کند. در حالی که جمعیت به نواحی گرم و خشک یا مرتفع و سرد یا مکان‌هایی که آب کافی و خاک حاصلخیز ندارند جذب نمی‌شود. همچنین شهرهای بزرگ و پایتخت‌ها، نواحی صنعتی و مکان‌های گردشگری و زیارتی و یا مکان‌هایی که امکانات مناسب آموزشی، اقتصادی، بهداشتی و... دارند جمعیت را به خود جذب می‌کنند اما به عکس مکان‌هایی که فاقد امکانات و تسهیلات هستند و یا نواحی ای که با جنگ و آشوب روبه‌رو هستند، جمعیت را دفع می‌کنند.

فعالیت

- ۱- با استفاده از نقشهٔ پراکندگی جمعیت، ابتدا نوع تراکم جمعیت (زیاد یا کم) را در مکان‌های زیر مشخص کنید و سپس با توجه به دانسته‌های خود از سال گذشته، علت این نوع تراکم را در هر کشور بنویسید.
بنگلادش () ژاپن () لیبی و چاد () سبیری () آلمان () استرالیا ()
کانادا ()
- ۲- پرس و جو کنید پرجمعیت‌ترین کشورهای جهان به ترتیب از رتبهٔ اول تا هفتم کدام کشورها هستند و چقدر جمعیت دارند؟

جابه‌جایی جمعیت

یکی از عواملی که موجب افزایش یا کاهش جمعیت یک مکان می‌شود، مهاجرت است. مهاجرت یعنی رفتن مردم از جایی به جای دیگر به منظور کار یا زندگی. مهاجرت به دلایل گوناگونی صورت می‌گیرد و انواع مختلفی دارد:

- گاهی مهاجرت در داخل مرزهای یک کشور صورت می‌گیرد که به آن مهاجرت داخلی می‌گویند؛ مانند مهاجرت روستاییان به شهرها یا برعکس و یا مهاجرت کارگران فصلی در داخل یک کشور. گاهی مهاجرت از یک کشور به کشور دیگر صورت می‌گیرد که به آن مهاجرت خارجی یا بین‌المللی می‌گویند.

- مهاجرت ممکن است اجباری یا اجباری باشد:

در مهاجرت اختیاری، افراد با میل و تصمیم خود برای دستیابی به زندگی بهتر به جای دیگری مهاجرت می‌کنند. یکی از عظیم‌ترین مهاجرت‌های بشر در قرن نوزدهم و بیستم، مهاجرت اختیاری بیش از ۱۰۰ میلیون نفر از مردم قارهٔ اروپا به سرزمین‌های تازه تصرف شده، یعنی آمریکای شمالی و جنوبی و استرالیا و سکونت در آنجا برای دستیابی به فرصت‌ها و منابع عظیم در این سرزمین‌ها بوده است. امروزه نیز بعضی کشورها با تبلیغ برخی امکانات خود، مانند دانشگاه‌های معتبر یا فرصت‌های شغلی، مهاجران را از سایر کشورها به خود جذب می‌کنند.

در مهاجرت اجباری، افراد بدون میل خود و به دلایلی چون قحطی، خشکسالی و دیگر حوادث طبیعی و یا جنگ‌ها و درگیری‌های سیاسی مجبور به ترک محل زندگی خود می‌شوند؛ مانند مهاجرت اجباری مردم فلسطین از سرزمین‌های اشغالی یا مهاجرت گروهی از مردم افغانستان، سوریه یا عراق به کشورهای همسایه به دلیل شرایط جنگ و اشغال نظامی کشورهاشان توسط متجاوزان اسرائیلی و آمریکایی.



مهاجرت فلسطینی‌ها از خانه و وطنشان



یکی از بزرگ‌ترین مهاجرت‌های پناهندگان در سال ۱۹۹۴ میلادی در آفریقا رخ داد که طی آن در مدت چهار روز بیش از ۴۰۰ هزار نفر از مردم رواندا به دلیل جنگ‌های داخلی و عدم واکنش به موقع و مناسب سازمان ملل کشورشان را ترک کردند و به کشورهای همسایه پناهنده شدند.



مهاجرت اجباری گروهی از مردم عراق از یک بخش به بخش دیگر کشور به دلیل حمله گروه تروریستی (وحشت افکن) داعش به پشتیبانی آمریکا و هم‌پیمانانش

فعالیت

- ۴- همفکری کنید و به‌طور گروهی، جدولی با دو ستون رسم کنید: الف) فهرستی از عواملی را که موجب می‌شود یک مکان مهاجرپذیر باشد، در یک ستون بنویسید. ب) فهرستی از عواملی را که موجب می‌شود یک مکان مهاجرفرست باشد، در ستون دیگر بنویسید.
- ۵- آیا افرادی را می‌شناسید که خود یا خانواده‌شان از شهری یا روستای دیگری به شهر یا روستای شما مهاجرت کرده باشند؟ درباره دلایل مهاجرت آنها (چه در مبدأ و چه در مقصد) پرس‌وجو کنید.
- ۶- همان‌طور که می‌دانید، یکی از عواملی که سبب کاهش جمعیت در برخی نقاط جهان شده است، کشتار یا انتقال اجباری مردم از نقطه‌ای به نقطه دیگر بوده است، مانند: نسل‌کشی برخی بومیان استرالیایی و آمریکایی پس از تصرف آنجا به دست اروپاییان، اسارت چند ده میلیون از زنان و مردان آفریقایی و انتقال آنها به اروپا و آمریکا برای کار، کشتار چند ده هزار نفر از مردم مسلمان در بوسنی و هرزگوین به دست صرب‌ها، کشتار هزاران مسلمان یمنی به دست حاکمان سعودی و فکر می‌کنید کاهش شدید و دفعی جمعیت در برخی مناطقی که نام برده شد، چه تأثیری بر اقتصاد و جامعه آن منطقه در سال‌های پس از خود داشته است؟

افزایش شهرنشینی

در صد سال اخیر، یکی از تغییرات مهم در الگوی سکونت جمعیت جهان، گسترش شهرنشینی بوده است. در سال ۱۹۵۰ میلادی تنها ۲۵ درصد جمعیت جهان در نواحی شهری زندگی می‌کردند اما امروزه بیش از ۵۰ درصد مردم جهان در شهرها زندگی می‌کنند و پیش‌بینی می‌شود که روند افزایش شهرنشینی همچنان ادامه پیدا کند.

تقریباً در همه کشورهای، به دلیل مهاجرت گسترده مردم از روستاها به شهرها به دنبال کسب درآمد بیشتر و امکانات متأسفانه شهرنشینی رشد سریعی داشته است.

از آنجایی که رشد سریع شهرنشینی در بیشتر کشورهای بدون برنامه‌ریزی برای سکونت جمعیت زیاد در شهر صورت گرفته است، اغلب شهرهای بزرگ جهان با مشکلاتی چون شدآمد(ترافیک) سنگین و آلودگی هوا، افزایش اختلاف طبقاتی، زاغه‌نشینی* در حومه شهرها و افراد بی خانمان (کارتن خواب‌ها) روبه‌رو هستند.

امروزه مدیران و برنامه‌ریزان شهری تلاش می‌کنند راه‌حل‌هایی برای این مسائل و مشکلات بیابند که یکی از آنها تقویت امکانات و اقتصاد روستایی است.



شدآمد(ترافیک)سنگین در شهرهای بزرگ



آلودگی هوا



زاغه‌نشینی، پدیده‌ای گسترده در اطراف غالب شهرهای بزرگ جهان



بی‌خانمان

بی عدالتی و نابرابری در جهان

امروزه سطح خشکی های زمین میان کشورها تقسیم شده است و حدود ۲۰۰ کشور در دنیا وجود دارد که با مرزهایی از یکدیگر جدا شده اند. یکی از موضوعات مهم جهان که طی چند دهه اخیر توجه صاحب نظران را به خود جلب کرده، «نابرابری جهانی یا بین المللی» است؛ به این معنی که از نظر ثروت و درآمد، کیفیت زندگی مردم و دسترسی به مسکن مناسب، آموزش، بهداشت، اشتغال، گذران اوقات فراغت، و نظایر آن تفاوت های زیادی بین کشورها دیده می شود.

عوامل مختلفی در شکل گیری نابرابری در جهان نقش دارند، اما به طور کلی علل و عوامل نابرابری را به دو بخش عمده می توان تقسیم کرد: عوامل خارجی و عوامل داخلی.

♦ **عوامل خارجی:** از چند سده گذشته تاکنون کشورهای مستکبر و سلطه گر مانند انگلستان، آمریکا، فرانسه و ... از طریق استعمار و به اشکال مختلف، به چپاول و غارت کشورهای مختلف پرداخته و از منابع آنها به سود خود استفاده کرده و مانع پیشرفت آنها شده اند. اشغال نظامی کشورها یا دخالت در امور داخلی آنها به شیوه های مختلف و جلوگیری از استقلال سیاسی و اقتصادی آنها - که تا امروز نیز ادامه دارد - از جمله علل جدی خارجی نابرابری و بی عدالتی است.

♦ **عوامل داخلی:** وابستگی حکومت ها به بیگانگان، استبداد، وجود برخی فرهنگ ها و عادت های غلط مانند تنبلی یا کم اهمیت انگاشتن کار و تلاش، نبود مدیریت صحیح و غفلت از استعدادها و ظرفیت های داخلی هر کشور و نبودن وحدت و مشارکت بین مردم، از جمله دلایل داخلی به وجود آمدن نابرابری به حساب می آیند.

فعالیت

۱- درباره علل و عوامل نابرابری توسعه انسانی در جهان گفت و گو کنید. به نظر شما کدام عوامل مهم ترند؟ چرا؟

در طول سال ها، برای مقایسه کشورها با یکدیگر، معیارها و ملاک های مختلفی به کار رفته است. یکی از عوامل مهمی که همواره در سنجش نابرابری کشورها با یکدیگر مورد توجه قرار گرفته، عامل اقتصادی و عناصری چون میزان تولید، درآمد، اشتغال و مانند آنهاست. البته بسیاری از صاحب نظران این نکته را مطرح می کنند که توجه به عامل اقتصادی به تنهایی کافی نیست. به نظر آنها عوامل زیادی وجود دارند که بر زندگی افراد یک جامعه اثر می گذارند و می توانند کیفیت زندگی را خوب یا بد کنند؛ عواملی مانند هویت، عزت، امنیت، آزادی، احساس شادی و رضایت از زندگی.

شاخص توسعه انسانی چیست؟

این شاخص برای بی بردن به وضعیت و کیفیت زندگی در کشورها و مقایسه آنها با یکدیگر با توجه به سه عامل اقتصادی، بهداشتی و فرهنگی مطرح شده است که در آن موارد زیر اندازه گیری می شود:

- ۱- درآمد و رفاه
- ۲- امید به زندگی یا متوسط طول عمر
- ۳- سواد و آموزش

اکنون به نقشه توجه کنید. این نقشه بر مبنای شاخص توسعه انسانی در کشورهای مختلف ترسیم شده است. از نظر شاخص توسعه انسانی، کشورها به چهار گروه تقسیم شده‌اند. کشور ما در گروه کشورهای با «توسعه انسانی بالا» قرار دارد.

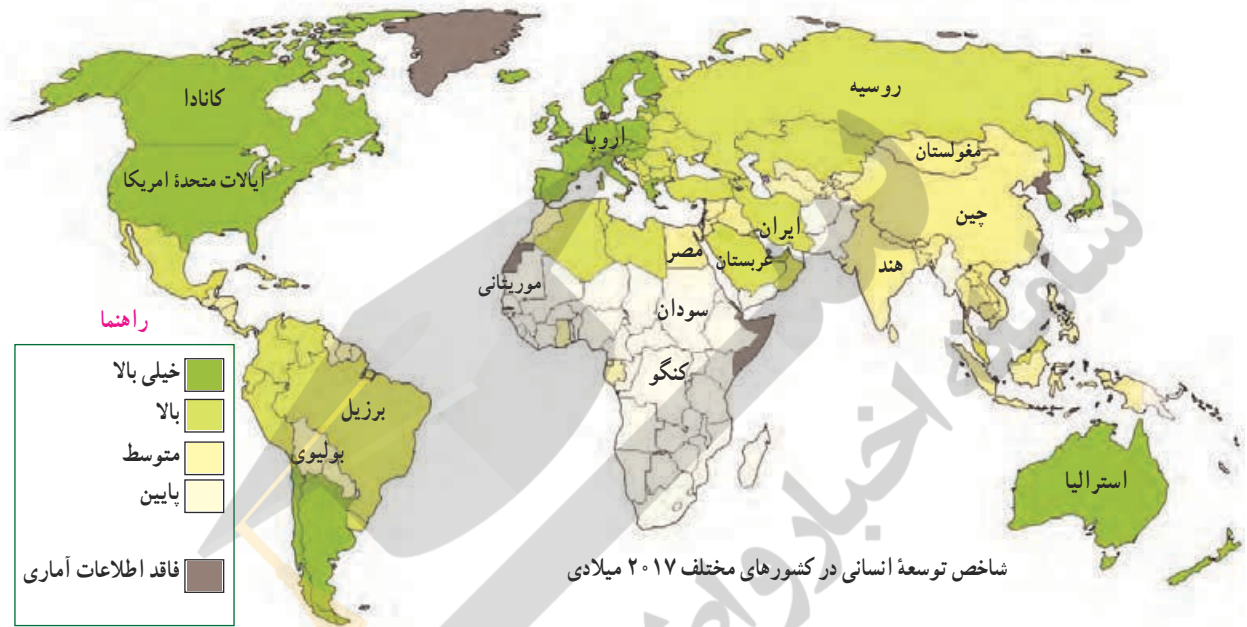

مقایسه شاخص توسعه انسانی ایران و کشورهای همسایه



ب

نمودار افزایش توسعه انسانی ایران در بیست سال اخیر

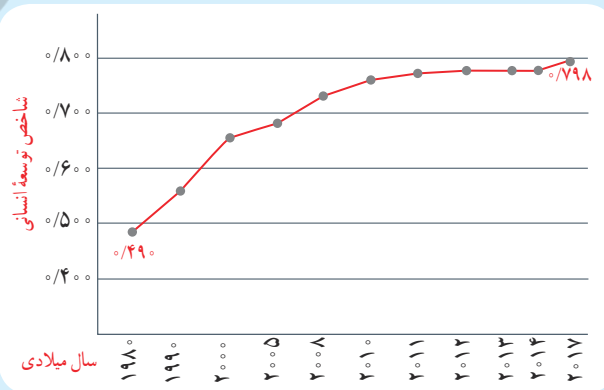

الف

فعالیت

- با توجه به آنچه درباره مستعمره شدن آفریقا می‌دانید، فکر می‌کنید چه ارتباطی بین پایین بودن شاخص‌های توسعه انسانی در بیشتر کشورهای آفریقایی و بالا بودن آن در بیشتر کشورهای اروپایی و آمریکایی شمالی وجود دارد؟
- نمودار الف و شکل ب را توضیح دهید.

اکنون بیابید سه عامل مربوط به شاخص توسعه انسانی و نابرابری این عوامل را در کشورهای مختلف بررسی کنیم :

الف) میزان درآمد و رفاه

این عامل جنبه اقتصادی دارد و به معنای سطح مطلوب زندگی و رفاه اجتماعی است. منظور از آن، این است که اعضای یک جامعه به چه میزان از درآمد کافی و شغل مناسب و قدرت خرید برخوردارند و به کالاهای و خدمات مورد نیاز چون مسکن، پوشاک، غذا، آموزش، تفریح و فراغت و وسایل زندگی مناسب دسترسی دارند.

امروزه ثروت و درآمد جهان، به شدت در دست برخی کشورها متمرکز شده است که با برخی علت‌های آن در ابتدای درس آشنا شدید. تخمین زده می‌شود که مالکیت ۸۰ درصد درآمد جهان در دست ۲۰ درصد از ساکنان آن است. بیشتر ساکنان کشورهای با درآمد بالا در کشورهای آمریکای شمالی و اروپای غربی از رفاه و سطح زندگی بالایی برخوردارند؛ در حالی که در برخی کشورهای قاره‌های آسیا، آفریقا و آمریکای لاتین، بخشی از مردم با فقر و کمبود امکانات زندگی مواجه‌اند. کشورهایی در جهان وجود دارند که تعداد زیادی از مردم آنها در فقر مطلق* زندگی می‌کنند و به‌ویژه با مشکل گرسنگی و دسترسی نداشتن به غذا مواجه‌اند.

زیاده‌خواهی بی‌رحمانه برخی افراد یا کشورها در عین فقر و جان سپردن سالانه میلیون‌ها انسان از گرسنگی در جهان، یکی از نشانه‌های بی‌عدالتی گسترده در جهان است که لزوم تلاش و مبارزه برای رسیدن به عدالت را می‌طلبد.



جنبش‌ها و اعتراضات متعددی در آمریکا در اعتراض به بی‌عدالتی‌های گسترده در این کشور

آمار و ارقام مربوط به وضعیت و رشد اقتصادی کشورها، در طی زمان ثابت نیست؛ برای مثال، در نیمه دوم قرن بیستم ژاپن، چین و برخی کشورهای آسیای جنوب شرقی چون سنگاپور، هنگ کنگ، کره جنوبی و مالزی رشد اقتصادی سریعی داشته‌اند و توانسته‌اند با توسعه صنایع و صدور کالا به سایر نواحی جهان، جایگاه مهمی در اقتصاد جهانی به دست آورند.

بعضی از کشورها نیز به دلایل مختلفی مانند بحران‌های سیاسی یا جنگ تحمیل شده به آنها، نه تنها رشد اقتصادی مطلوبی نداشته‌اند بلکه تولید و درآمد در آنها حتی کاهش یافته است؛ مانند سوریه و عراق. در برخی کشورها نیز ارقام بالای درآمد به دلیل وجود ذخایر نفت و گاز حاصل از فروش نفت است.

۴- گفت و گو کنید: به نظر شما کشورهایی که اقتصاد و درآمد آنها بر پایه فروش مواد اولیه و خام مانند نفت است، در حال و آینده با چه مشکلاتی روبه‌رو می‌شوند و چه تغییراتی باید در اقتصاد خود ایجاد کنند؟



معمولاً میزان ثروت مادی و رشد اقتصادی کشورها را با تولید ناخالص داخلی و درآمد سرانه اندازه‌گیری می‌کنند. **تولید ناخالص داخلی** عبارت است از ارزش کلیه محصولات که در یک دوره معین (یک ساله) در داخل یک کشور تولید می‌شوند. میزان تولید ناخالص داخلی (GDP) کشورهای جهان متفاوت است و طیفی از خیلی زیاد تا متوسط و کم و خیلی کم را دربرمی‌گیرد. وقتی میزان تولید ناخالص را به تعداد جمعیت یک کشور تقسیم می‌کنند، **درآمد سرانه** (به ازای هر نفر در سال) به دست می‌آید. باید توجه کرد که رقم درآمد سرانه فقط متوسط درآمد یک جامعه را نشان می‌دهد و به این معنا نیست که همه افراد آن جامعه به طور یکسان چنین درآمدی دارند. از آنجا که توزیع درآمد در کشورها ناعادلانه است، درآمد عده‌ای از افراد بسیار بیشتر از این رقم و درآمد عده‌ای کمتر از این رقم می‌باشد.

رتبه‌بندی کشورها بر اساس بدهی خارجی
در سال ۲۰۱۸-۲۰۱۷

رتبه	کشور	به میلیون دلار
۱	آمریکا	۱۹,۰۱۹,۳۰۰
۲	انگلستان	۸,۴۷۵,۹۵۶
۳	فرانسه	۵,۶۸۹,۷۴۵
۴	آلمان	۵,۳۹۸,۲۶۷
۵	هلند	۴,۵۱۰,۴۰۰
۷	ژاپن	۳,۵۸۶,۸۱۷
۸	ایتالیا	۲,۵۱۰,۶۹۰
۱۳	چین	۱,۷۱۰,۶۲۵
۱۹	نروژ	۶۲۳,۲۲۳
۲۲	هند	۵۱۳,۴۳۸
۲۳	دانمارک	۴۹۱,۶۱۷
۲۴	فنلاند	۴۸۳,۳۶۹
۲۶	ترکیه	۴۵۳,۲۰۷
۱۱۶	ایران	۷,۱۱۶

رتبه‌بندی کشورها بر اساس تولید ناخالص داخلی
بنابر آمار بانک جهانی در سال ۲۰۱۸

رتبه	کشور	به میلیون دلار
۱	آمریکا	۲۰,۵۴۴,۳۴۳
۲	چین	۱۳,۶۰۸,۱۵۲
۳	ژاپن	۴,۹۷۱,۳۲۳
۴	آلمان	۳,۹۴۷,۶۲۰
۵	انگلستان	۲,۸۵۵,۲۹۷
۶	فرانسه	۲,۷۷۷,۵۳۵
۷	هند	۲,۷۱۸,۷۳۲
۲۷	ایران	۴۵۴,۰۱۳
۲۸	نروژ	۴۳۴,۱۶۷
۳۱	ایرلند	۳۸۲,۴۸۷
۳۶	مالزی	۳۵۸,۵۸۲
۳۷	دانمارک	۳۵۵,۶۷۵
۴۲	فنلاند	۲۷۶,۷۴۳
۵۲	نیوزیلند	۲۰۴,۹۲۴



ب) امید به زندگی یا متوسط طول عمر

امید به زندگی یا متوسط طول عمر در یک کشور یعنی تعداد سال‌هایی که انتظار می‌رود کودکی که در آن کشور به دنیا آمده است، عمر کند و زنده بماند.

میزان طول عمر یا امید به زندگی در یک جامعه نشان‌دهنده وضعیت سلامت و بهداشت در آن جامعه است. در کشورهایی که مردم در محیطی پاک و بدون آلودگی زندگی می‌کنند، به غذای کافی و آب سالم دسترسی دارند و در صورت بیماری یا روبه‌رو شدن با حوادث، از امکانات درمانی و مراقبت‌های پزشکی پیشرفته برخوردارند، متوسط طول عمر بیشتر است. به عکس، در کشورهایی که مردم دسترسی کافی به غذا یا آب آشامیدنی سالم ندارند و با کمبود پزشک و دارو و امکانات درمانی مواجه‌اند و همچنین در کشورهایی که گرسنگی و سوء تغذیه* وجود دارد، امید به زندگی یا متوسط طول عمر پایین است.



گردآوری آب آشامیدنی غیربهداشتی، هند



ایران، تولید کننده تجهیزات پزشکی پیشرفته



پزشکی هسته‌ای در ایران



جمهوری اسلامی ایران با در اختیار داشتن امکانات و تجهیزات بهداشتی و درمانی پیشرفته و کادر درمانی متخصص، دلسوز و پرتلاش، توانست جزء کشورهای برتر جهان در درمان بیماری کرونا باشد. این در حالی است که در برخی کشورهای غربی حتی از پذیرش و درمان بیماران مسن نیز خودداری می‌شد.

پ) سواد و آموزش



برای پی بردن به وضع آموزش در کشورها معیارهای مختلفی از جمله میزان باسوادی بزرگسالان، میانگین سال‌های تحصیل در یک کشور و تعداد معلم به ازای دانش‌آموز را در نظر می‌گیرند و بررسی می‌کنند. منظور از میانگین سال‌های تحصیل، متوسط تعداد سال‌هایی است که دانش‌آموزان یک کشور در مدرسه حضور پیدا کرده و تحصیل کرده‌اند. متأسفانه در برخی کشورهای فقیر جهان امکانات آموزشی بسیار کم است.

اکنون میزان امید به زندگی و میانگین سال‌های تحصیل را در چند کشور مقایسه کنید. از این مقایسه چه نتیجه‌ای می‌گیرید؟

مقایسه میانگین سال‌های تحصیل در چند کشور انتخابی (۲۰۱۷ میلادی)



سال	نام کشور
۱۴/۱	آلمان
۱۲/۶	نروژ
۱۲/۱	کره جنوبی
۱۰/۲	مالزی
۹/۹	آرژانتین
۹/۸	ایران
۸	ترکیه
۷/۸	چین
۵/۲	پاکستان
۴/۱	رواندا
۳/۸	افغانستان
۳/۵	سیرالئون

مقایسه امید به زندگی یا متوسط طول عمر در چند کشور انتخابی (۲۰۱۷ میلادی)

سال	نام کشور
۸۳/۹	ژاپن
۸۲/۳	نروژ
۷۹/۵	ایالات متحده آمریکا
۷۶/۷	آرژانتین
۷۶/۴	چین
۷۶/۲	ایران
۷۵/۵	مالزی
۶۶/۶	پاکستان
۶۴	افغانستان
۵۸/۹	موزامبیک
۵۳/۹	نیجریه
۵۲/۲	سیرالئون

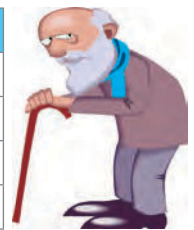

فعالیت

۵- سواد و آموزش نقش مهمی در پیشرفت یک کشور دارد. به‌طور گروهی، فهرستی از مشکلاتی را که مردم یک کشور در اثر پایین بودن سطح سواد و محروم بودن از آموزش با آن مواجه می‌شوند، تهیه کنید و بخوانید.

واژه‌ها



زاغه نشینی: زاغه نشینی یا آلونک نشینی عبارت است از سکونت بدون مجوز و غیر قانونی افراد کم درآمد و فقیر در حاشیه شهرها یا مناطق نامناسب که از خدمات شهری و اجتماعی مانند آب و برق و گاز و درمانگاه محروم اند.

فقر مطلق: ناتوانی در رفع نیازهای مادی اصلی و اولیه زندگی (یعنی خوراک، پوشاک و سرپناه) که برای بقای هر فرد لازم است.

گرسنگی و سوء تغذیه: گرسنگی نرسیدن حداقل انرژی لازم (حدود ۱۸۰۰ کیلو کالری در روز) به بدن یک فرد در اثر کمبود مواد غذایی یا دسترسی نداشتن به غذاست اما سوء تغذیه، مصرف ناکافی یا نامناسب غذاست؛ به طوری که مواد مورد نیاز مانند پروتئین‌ها، مواد معدنی و ویتامین‌ها به اندازه کافی به بدن نرسد.

به کار بندیم

یکی از فعالیت‌های زیر را انتخاب کنید و انجام دهید.

۱- فرض کنید شما مسئول بالا بردن شاخص توسعه انسانی در کشور هستید و قرار است فهرستی از چند پیشنهاد مناسب در مورد بهبود هر یک از عوامل توسعه انسانی (درآمد، سواد، امید به زندگی) تهیه کنید. با همفکری دوستانتان این پیشنهادها را بنویسید.

۲- درباره جلویی از مهاجرت از روستا به شهر چند پیشنهاد و راه حل بنویسید.

۳- به طور گروهی، درباره یکی از موضوعات این فصل پوستری طراحی کنید و روی آن پیامی بنویسید. (برای مثال، موضوعاتی چون عدالت و از بین رفتن نابرابری در جهان، جمعیت جوان به عنوان ثروت کشور، توسعه انسانی، امید به زندگی)

عصر یکپارچگی و شکوفایی



فصل

در ابتدای قرن دهم هجری، خاندانی ایرانی به نام صفویان بر سراسر ایران حاکم شد و حکومت مرکزی و مقتدری تأسیس کرد. حکومت صفوی علاوه بر اینکه ایران را از نظر جغرافیایی و سیاسی یکپارچه کرد، وحدت اجتماعی ایرانیان را نیز تقویت کرد. در دوره صفویه روابط سیاسی و تجاری ایران با سایر کشورها گسترش یافت. همچنین با رسمیت یافتن مذهب شیعه و گسترش معارف شیعی تغییرات فرهنگی و اجتماعی مهمی در ایران آغاز شد. در این دوره اقتصاد و فرهنگ ایران رشد و گسترش زیادی یافت.



شما با مطالعه این فصل و انجام دادن فعالیت‌های آن به پاسخ پرسش‌های زیر پی می‌برید:

- ۱- دوره صفویه در تاریخ ایران چه اهمیتی دارد؟
- ۲- صفویان کشور را چگونه اداره می‌کرده‌اند؟
- ۳- روابط سیاسی و تجاری ایران با دیگر کشورها در دوره صفویه چگونه بوده است؟
- ۴- جامعه، اقتصاد و فرهنگ ایران در عصر صفوی چه وضعیتی داشته است؟

ایرانی متحد و یکپارچه

اوضاع سیاسی ایران هنگام تأسیس حکومت صفوی

هنگام به قدرت رسیدن صفویان، کشور ما حکومت واحد و قدرتمندی نداشت و دچار تفرقه و تجزیه شده بود. در آن زمان، حاکمان بخش‌های مختلف ایران با هم در جنگ بودند. به همین دلیل، امنیت و آرامش شهرها و روستاها از بین رفته و امور کشور مختل شده بود. هم‌زمان، در همسایگی ایران حکومت‌هایی وجود داشتند که در فکر گسترش قلمرو خود بودند. از جمله امپراتوری عثمانی که با حمله‌های پیاپی به سرزمین‌های هم‌جوار، بر قلمرو خود می‌افزود. سلطان عثمانی خود را خلیفهٔ مسلمانان می‌دانست و به ایران نیز طمع داشت. در شمال شرق ایران (ماوراءالنهر)، ازبک‌ها قدرت گرفته بودند و به مرزهای ایران می‌تاختند.

فعالیت

۱- کاربرگه شماره (۷) را انجام دهید.

شکل‌گیری حکومت صفوی

شیخ صفی‌الدین اردبیلی (۷۳۵-۶۵۰ ق) از مشایخ معروف زمان خود بود که مذهب شیعه داشت. خانقاه او در اردبیل مورد توجه مردم و حاکمان محلی بود. پس از مرگ شیخ صفی‌الدین اداره خانقاه وی به فرزندانش رسید که بیشتر آنها، افرادی با نفوذ و مبارز بودند و برای ترویج و گسترش فرهنگ شیعی تلاش بسیاری می‌کردند. در نتیجه فعالیت آنها، ایل‌های مختلف ترک که ساکن مناطق شمال و شمال غربی ایران بودند، به مذهب شیعه گرویدند و مهم‌ترین طرف‌داران خاندان شیخ صفی شدند. این ایل‌ها به قزلباش* معروف بودند.





تندیس شاه اسماعیل اول صفوی

در ابتدای قرن ۱۰ ق یکی از نوادگان شیخ صفی به نام اسماعیل به قدرت

رسید.

اسماعیل صفوی به کمک نیروی نظامی قزلباش‌ها، نخست برخی حکومت‌های محلی در شمال غربی را شکست داد و پس از تسلط یافتن بر تبریز، خود را شاه ایران خواند. او پس از تاج‌گذاری، مذهب شیعه را مذهب رسمی کشور اعلام کرد. شاه اسماعیل سپس حاکمان مناطق مختلف را یکی پس از دیگری از میان برداشت و با شکست دادن ازبک‌ها در خراسان، بر سراسر ایران مسلط شد. در نتیجه موفقیت‌های سیاسی و نظامی او، حکومت کشور ما یکپارچه، مستقل و نیرومند شد؛ به طوری که قلمرو آن به حدود قلمرو دوره ساسانیان رسید. حکومت صفوی همچنین همه اقوام ایرانی را زیر حاکمیت خود گرفت و موجب هم‌بستگی و اتحاد بیشتر ایرانیان شد.

فعالیت

۲- پس از مطالعه متن توضیح دهید که با تأسیس حکومت صفوی، چه تغییرات مهم سیاسی، اجتماعی و مذهبی در ایران ایجاد شد.



- در اواخر قرن سیزدهم میلادی در منطقه آسیای صغیر (ترکیه امروزی) حکومت مقتدری وجود نداشت و این منطقه توسط حاکمان محلی اداره می‌شد تا اینکه شخصی به نام عثمان به کمک قبیله‌اش توانست به تدریج مناطق مختلف آسیای صغیر را تصرف و سلسله عثمانی را پایه‌گذاری کند.
- قبیله عثمان از ترکان مسلمانی بودند که پیرو خلیفه عباسی بودند. با از بین رفتن خلافت عباسی توسط مغولان، دیگر خلیفه‌ای وجود نداشت. پس از آن پادشاهان سلسله عثمانی خود را خلیفه خواندند و مدعی شدند که مسلمانان باید از آنها پیروی کنند. آنها به گسترش سرزمین‌های خود پرداختند و توانستند مناطق گسترده‌ای در سه قاره آسیا، آفریقا و اروپا تصرف کنند. با تشکیل حکومت شیعه و قدرتمند صفوی در ایران، آنها به بهانه اینکه خلیفه و رهبر جهان اسلام هستند، به جنگ با صفویان پرداختند و همواره سعی داشتند تا با از بین بردن این سلسله، ایران را جزئی از قلمرو خود بنمایند.
- عثمانیان ششصد سال حکومت کردند و با پایان جنگ جهانی اول، از بین رفتند.

صفویان برای دفاع از یکپارچگی جغرافیایی ایران، بارها با دشمنان خارجی رو به رو شدند. ازبک‌ها در شرق و عثمانی‌ها در غرب مهم‌ترین دشمنان آنها بودند. سلطان عثمانی که از شکل‌گیری سلسله قدرتمند، مستقل و شیعه‌مذهب صفویه ناخشنود بود، با سپاهی عظیم راهی ایران شد. در جنگی که میان سپاهیان دو کشور ایران و عثمانی در چالدران (در نزدیکی شهر خوی امروزی) رخ داد، شاه اسماعیل و سربازانش شجاعت زیادی نشان دادند اما سپاه عثمانی به کمک سلاح‌های آتشین مانند توپ و تفنگ که سپاه ایران از آنها بی‌بهره بود، پیروز شد. پس از جنگ چالدران، تبریز به اشغال عثمانی‌ها درآمد اما مقاومت و مبارزه مردم آنها را وادار به عقب‌نشینی کرد.

پس از شاه اسماعیل پسرش، تهماسب، به حکومت رسید. او با سر و سامان دادن به اوضاع داخلی و دفع حمله‌های ازبکان و دولت عثمانی، موفق شد حکومت صفوی را تثبیت و تحکیم کند. شاه تهماسب پایتخت را از تبریز به قزوین انتقال داد؛ زیرا تبریز همواره در معرض هجوم سپاه عثمانی بود. همچنین او، روابط مسالمت‌آمیزی با کشورهای همسایه و مسلمان خود، برقرار کرد. در دوره شاه تهماسب، برخی فقهای بزرگ شیعه، جایگاهی علمی و جدی در اداره کشور پیدا کردند.

سلسله صفوی در اوج قدرت: شاه عباس اول (پنجمین شاه صفوی) حکومت صفوی را به اوج قدرت رساند. او ازبک‌ها و عثمانیان را شکست داد و تا پشت مرزهای ایران عقب راند. همچنین، پایتخت را از قزوین به اصفهان – در مرکز ایران – منتقل کرد و برای آبادانی آن بسیار کوشید.



ایران در زمان صفویان (شاه عباس)

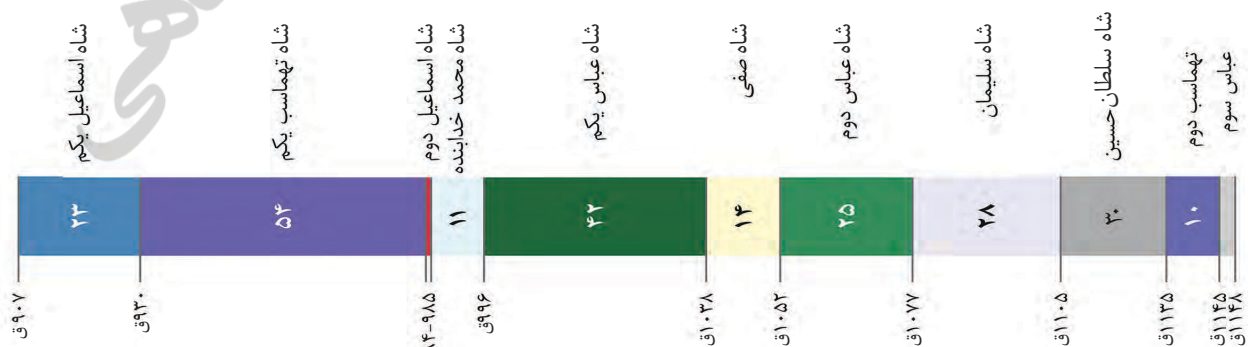



تندیس امام قلی خان در جزیره قشم : امام قلی خان، فرمانده‌ای شجاع بود که در زمان شاه عباس، نقش مهمی در آزاد سازی سواحل و جزایر جنوبی ایران از اشغال پرتغالی‌ها داشت. او همچون پدرش الله‌وردی خان به فرهنگ و عمران و آبادانی علاقه فراوانی داشت اما بی‌آنکه خطایی کرده باشد با فرزندانش به دستور شاه صفی به قتل رسید.

حکومت صفوی در سرانجام سقوط : پس از مرگ

شاه عباس اول، چهار پادشاه دیگر روی کار آمدند. بعضی از آنها توانایی و لیاقت اداره کشور را نداشتند. سیاست کشتن و کور کردن شاهزادگان و جلوگیری از حکومت آنها بر ولایت‌ها، باعث شد تا آنان شیوه کشورداری را نیاموزند. در نتیجه چنین سیاستی، سلسله صفوی پس از شاه عباس اول تقریباً از داشتن پادشاهی لایق و توانمند محروم ماند. در نتیجه ضعف و بی‌لیاقتی شاهان، مقام‌های کشوری و لشکری دچار اختلاف و درگیری شدند و از انجام دادن مسئولیت‌های مهم خود بازماندند. بنابراین، امور حکومت مختل شد و هرج و مرج کشور را فراگرفت.

در چنین اوضاع نابسامانی، گروهی از افغان‌ها در قندهار سر به شورش برداشتند و پس از پیروزی بر حاکم آن ولایت، به سوی اصفهان حرکت کردند. سلطان حسین صفوی که در اواخر حکومتش به ضعف و سستی گرایید، نتوانست در مقابل گروه مهاجم خارجی مقابله کند. پس از چند ماه محاصره، به ناچار تسلیم شد و به این ترتیب، محمود افغان، سردسته شورشیان، بر پایتخت و قسمت‌هایی از ایران مسلط شد.

فعالیت

۳- الف) کدام شهرها پایتخت صفویان بودند؟ نام ببرید. ب) دلیل تغییر پایتخت صفویان را توضیح دهید.

۴- دلایل سیاسی و نظامی ضعف و فروپاشی حکومت صفوی چه بود؟

صفویان کشور را چگونه اداره می‌کردند؟

در دوره صفویه حکومت مرکزی قدرتمندی در ایران به وجود آمد که در رأس آن شاه قرار داشت. شاهان صفوی، همچون فرمانروایان پیش از خود، اختیارات زیادی داشتند و با استبداد بر کشور حکومت می‌کردند. همه مقام‌های کشوری و لشکری مطیع فرمان شاه بودند و اجازه نداشتند مخالف خواست و اراده او عمل کنند. بعد از شاه، وزیر بزرگ قرار داشت که به او اعتمادالدوله نیز می‌گفتند. او مسئول امور اداری و مالی کشور بود اما در مقابل شاه قدرت و اختیار چندانی نداشت. فرماندهان نظامی نیز در اداره حکومت صفوی نقش بسیار مهمی داشتند و علاوه بر فرماندهی سپاه، معمولاً حاکم ولایت‌های مهم نیز بودند.



شاه عباس اول صفوی



نمونه‌ای از سلاح‌های دوره صفویه

تا زمان شاه عباس اول، سران ایل قزلباش حاکم ولایت‌های مختلف ایران بودند. شاه عباس اول برای تقویت حکومت مرکزی و جلوگیری از نافرمانی و بی‌نظمی سران ایل قزلباش، حکومت ولایت‌ها را از آنان گرفت و به افرادی غیر از قزلباش‌ها سپرد. همچنین در کنار سپاه قزلباش، سپاه جدیدی از افراد غیر قزلباش تشکیل داد و با کمک گرفتن از اروپاییان، این سپاه را به تفنگ و توپ مجهز کرد.

فعالیت

- ۵- الف) آثار و نتایج اقدام‌های اداری و نظامی شاه عباس اول را توضیح دهید.
ب) کاربرگ شماره (۸) را انجام دهید.

اروپاییان در راه ایران

هم‌زمان با به قدرت رسیدن سلسله صفوی، کشورهای اروپایی، قرون وسطا یا عصر تاریکی در اروپا را پشت سر گذاشته و وارد قرون جدید شده بودند. قرن‌های شانزدهم تا نوزدهم میلادی را در تاریخ اروپا قرون جدید می‌نامند. در سال ششم خواندید که اروپاییان با ساختن کشتی‌های بزرگ و مجهز به توپ‌های جنگی، ملت‌های دیگر و سرزمین‌های آنها را غارت کردند و بخش‌های وسیعی از قاره‌های آمریکا، آفریقا و آسیا را مستعمره خود کردند. کشورهای پرتغال، اسپانیا، انگلستان و فرانسه پیش‌گامان استعمار بودند. در آستانه تأسیس سلسله صفوی، پرتغالی‌ها جزایر و سواحل جنوبی ایران را تصرف کرده و تجارت خلیج فارس و دریای عمان را در اختیار گرفته بودند. شاه اسماعیل صفوی به دلیل نداشتن کشتی‌های جنگی نتوانست در برابر پرتغالی‌ها کاری از پیش ببرد اما شاه عباس اول از رقابت انگلیسی‌ها و پرتغالی‌ها استفاده کرد و به کمک کشتی‌های جنگی انگلستان، پرتغالی‌ها را از سواحل و جزایر ایران بیرون راند. انگلستان با اخراج پرتغال، زمینه نفوذ خود در ایران را مستحکم کرد.



یک نقاشی قدیمی از میدان نقش جهان در دوران صفویه که نشانگر رونق تجاری در این دوره است.

در دوران صفویه و با افزایش اقتدار و امنیت در کشور، تولید و تجارت افزایش یافت و ایران با برخی از کشورهای اروپایی روابط سیاسی و بازرگانی برقرار کرد. در آن زمان اروپاییان شرکت‌های بزرگ تجاری تأسیس کرده بودند و می‌خواستند که روابط تجاری خود را با دیگر کشورها مخصوصاً ایران افزایش دهند و در این مسیر به رقابت می‌پرداختند. به همین دلیل، نمایندگانی را برای عقد قراردادهای بازرگانی به کشور ما فرستادند.



در دوره صفویه، جهانگردان زیادی از اروپا به ایران آمدند. تعدادی از آنها در سفرنامه‌های خود، مطالبی درباره جغرافیا، منابع طبیعی، عقاید و آداب و رسوم مردم ایران نوشتند. نوشته‌های جهانگردان اروپایی در شناساندن تاریخ اجتماعی، فرهنگی و اقتصادی ایران عصر صفوی و نیز منابع ثروت ایرانیان ارزش و اهمیت فراوانی دارد. شاردن، بازرگان فرانسوی، یکی از مشهورترین جهانگردانی است که در عصر صفوی به ایران آمد. او در سفرنامه چندجلدی خود، دیده‌ها و شنیده‌هایش از ایران را شرح داده است. باید توجه داشت که توصیف برخی جهانگردان از جامعه و فرهنگ ایران، گاهی همراه با جهت‌گیری‌های خاص، آمیخته با خطاهای بارز در فهم فرهنگ و رفتار مردم ایران و یا سیاه‌نمایی‌های دور از انصاف علمی بوده است.

فعالیت

۶- انگیزه‌ها و هدف‌های سیاسی، اقتصادی و فرهنگی اروپاییان از ارتباط با ایران دوره صفوی را از متن درس استخراج و دسته‌بندی کنید.

اوضاع اجتماعی، اقتصادی، علمی و فرهنگی ایران در عصر صفوی

درس ۱۰

زندگی اجتماعی

در دوران صفویه به دلیل وجود حکومت مرکزی نیرومند و برقراری نظم و امنیت در سراسر کشور، شرایط مناسبی برای رونق زندگی اجتماعی و اقتصادی پدید آمد. جمعیت ایران در آن دوره حدود ۱۰ میلیون نفر تخمین زده می‌شود. روستاییان و کوچ‌نشینان به ترتیب بیشترین ساکنان ایران را تشکیل می‌دادند. آنها به کشاورزی، دامداری و صنایع دستی اشتغال داشتند. به عقیده جهانگردان اروپایی، از جمله شاردن، وضع زندگی دهقانان ایرانی در دوره صفویه به مراتب بهتر از وضع دهقانان در مناطق حاصلخیز اروپا بوده است. یکی از منابع عمده درآمد حکومت صفوی، مالیاتی بود که از کشاورزان و دامداران می‌گرفتند.



زندگی روستایی در عصر صفوی

در دوره صفوی شهرهای بزرگ و آبادی به وجود آمد و شهرنشینی در ایران رونق گرفت. در آن زمان، حدود ۱۰ تا ۱۵ درصد ایرانیان در شهرها زندگی می‌کردند. شهرنشینان بیشتر مقام‌های حکومتی، نظامیان، روحانیون، بازرگانان، پیشه‌وران و صنعتگران بودند.



بازار قیصریه مربوط به دوره صفوی

شکوفایی صنعت

در دوره صفوی نه تنها کشاورزی و دامداری بلکه صنایع ایران نیز شکوفا و پررونق بودند. در آن زمان، پیشه‌وران و صنعتگران ماهر و توانمند ایرانی، نیازهای گوناگون جامعه را به خوبی برطرف می‌کردند. حتی بخشی از محصولات ایران مانند خشکبار، پارچه‌های مخملی، ابریشمی و حریر و نیز قالی‌های نفیس به کشورهای همسایه و برخی کشورهای اروپایی صادر می‌شد.

صنعت بافندگی یکی از صنایع پررونق ایران بود که در کنار رونق صنعت ابریشم در دوره صفوی شکل گرفت و با صنعت نساجی اروپا رقابت می‌کرد. در دوره شاه عباس اول، کارگاه‌های بافندگی بزرگ و متعددی در اصفهان، کاشان، یزد، مشهد، استرآباد (گرگان)، گیلان وجود داشت.

شاه و اعضای خاندان او مالک بیشتر این کارگاه‌ها بودند.



قالیچه نفیس متعلق به عصر صفوی

کاشان، شهر کارگاه‌های بافندگی

«منشأ و منبع درآمد مردم کاشان کارگاه‌های ابریشم‌بافی و هنر نقره‌کاری آنهاست. در هیچ‌یک از شهرهای ایران به قدر کاشان صنعت مخمل‌بافی، بافتن ساتن و پارچه‌های زربفت و زری ساده و گل‌دار رواج ندارد. تنها در یکی از ده‌های اطراف شهر، هزار کارگر ابریشم‌کار به بافتن انواع پارچه‌های ابریشمی اشتغال دارند. این ده که آران (شهرستان آران و بیدگل امروزی) نامیده می‌شود... دو هزار خانه و ششصد باغ بزرگ و دلگشا دارد.»

(سفرنامه شاردن)



صنعتگران ایرانی در صنایع کاشی، چینی، چرم، جواهر، رنگ، صابون و جنگ افزارهای سنتی از قبیل شمشیر و کمان نیز پیشرفت کرده بودند و می توانستند کالاهای مرغوبی بسازند.



بایه فانوس برنجی



اسطرلاب افلاک نما



کوزه سفالی لعابدار

رونق تجارت

در عصر صفوی به دلیل یکپارچه بودن سرزمین ایران و وجود نظم و امنیت در سراسر کشور، تجارت داخلی و خارجی پررونق بود. شاهان صفوی، به خصوص شاه عباس اول، برای گسترش تجارت کوشش بسیار کردند. وجود شبکه وسیعی از راهها و کاروانسراها در سراسر ایران نشان دهنده رونق تجارت و بازرگانی در این دوره است. بازرگانان و مسافران رایگان در کاروانسراها اقامت می کردند. جهانگردان اروپایی درباره امنیت راههای ایران و رفتار پسندیده مأموران راهداری با مسافران بسیار نوشته اند. در آن دوره بازارهای بزرگی نیز در شهرها ساخته شد که یکی از باشکوه ترین آنها، بازار قیصریه اصفهان در شمال میدان نقش جهان بود. یکی از منابع درآمد حکومت صفوی، عوارضی بود که از کاروانهای تجاری گرفته می شد.



کاروانسرای ایزدخواست در آباد، استان فارس، به جا مانده از دوره شاه

عباس اول

شاهان صفوی، مخصوصاً شاه عباس اول، برای گسترش تجارت خارجی به شرکت‌های تجاری اروپایی اجازه دادند که در ایران فعالیت کنند. به گفته جهانگردان خارجی، صدها بازرگان از کشورهای مختلف آسیایی و اروپایی در پایتخت صفویه مشغول تجارت بودند. صادرات ابریشم که پرسودترین کالای صادراتی بود، در انحصار شاه عباس قرار داشت.

فعالیت

۱- متن را مطالعه کنید :

الف) سه عامل گسترش تجارت در عصر صفوی را بیان کنید.

ب) سه منبع عمده درآمد حکومت صفوی را ذکر کنید.

شکوفایی علمی و فرهنگی

در دوران حکومت صفویان، ایرانیان بار دیگر توانستند استعدادها و توانایی‌های علمی، فرهنگی و هنری خود را آشکار کنند. در آن دوران، معماران و مهندسان شهرساز ایرانی مسجدها، مدرسه‌ها، کاخ‌ها، پل‌ها و کاروان‌سراهای عظیم و باشکوهی ساختند و در تزئین آنها انواع هنرها را به کار بردند. در کتاب مطالعات اجتماعی ششم با برخی از جلوه‌های هنر و معماری ایران در عصر صفوی آشنا شدید. در این درس به جنبه‌های دیگری از پیشرفت‌های علمی و فرهنگی ایرانیان در آن دوره می‌پردازیم.



کاخ چهلستون در قزوین



مدرسه چهارباغ در اصفهان

علم و آموزش: در دوره صفوی، تعلیم و تربیت مورد توجه بسیار بود و فعالیت‌های زیاد و مؤثری در این زمینه صورت گرفت. پادشاهان و مقام‌های کشوری و لشکری علاوه بر آنکه عالمان بزرگی را از مراکز علمی تشییع در جهان، به ایران دعوت کردند، مدرسه‌ها و کتابخانه‌های عظیمی به ویژه در پایتخت‌های صفوی ساختند و اموال و املاک بسیاری را وقف آنها کردند. در آن زمان، به علوم و معارف دینی مانند تفسیر، فقه و حدیث بسیار توجه می‌شد. دیگر شاخه‌های علوم مانند طبیعیات (علوم تجربی)، ریاضیات، ادبیات، فلسفه، طب و نجوم نیز در مراکز علمی تدریس می‌شدند.

در عصر صفوی، عالمان و اندیشمندان بزرگی پرورش یافتند و آثار ارزشمندی در موضوع‌های مختلف علمی و مذهبی نوشتند. میرداماد، ملاصدرا، شیخ بهایی و علامه محمدباقر مجلسی از فیلسوفان و عالمان بزرگ آن روزگار بودند.



تندیس شیخ بهایی

بهاء‌الدین محمد، معروف به شیخ بهایی از دانشمندان مشهور سده‌های ۱۰ و ۱۱ ه.ق است. بهاء‌الدین علوم رایج و معارف دینی را نزد پدر و دیگر مدرسان معروف فراگرفت و در علوم مختلف تبحر یافت. او کتاب‌های ارزشمند متعددی در موضوع‌های علمی گوناگون نوشت و شاگردان بسیاری تربیت کرد که ملاصدرا، فیلسوف مشهور، از جمله آنان است. شیخ بهایی خدمات علمی و مهندسی متعددی داشته است که معروف‌ترین آنها عبارت‌اند از: طرح محاسبه دقیق آب زاینده‌رود و تقسیم آن میان محله‌های اصفهان و روستاهای مجاور، ساخت گرمابه‌ای در اصفهان که آب آن با یک شمع گرم می‌شد، طراحی و معماری مسجد چهارباغ، و طرح‌ریزی قنات زرین‌کمر نجف‌آباد. سازمان علمی و فرهنگی ملل متحد (یونسکو) به پاس خدمات او به علم ستاره‌شناسی، سال ۲۰۰۹م را سال «نجوم و شیخ بهایی» نام‌گذاری کرد.

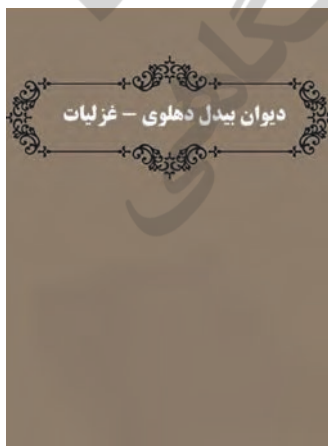

در دوره صفوی به سبب کم‌توجهی پادشاهان به شاعران، شعر و ادب فارسی مانند دیگر رشته‌ها پر رونق نبود. با این وجود دوره صفویه یکی از دوره‌های پربار در تاریخ ادبیات و شعر فارسی است. سبک هندی و شاعران بزرگی مانند صائب تبریزی و بیدل، متعلق به این دوره هستند.

در این دوره، علم تاریخ، مورد توجه قرار داشت و افراد زیادی به ثبت و نگارش وقایع تاریخی می‌پرداختند. کتاب‌های تاریخی ارزشمندی از این دوره به جا مانده است.

هنر: در زمان صفویان، ذوق و استعداد هنری ایرانیان شکوفا شد و هنرمندان بزرگی در رشته‌های مختلف هنری از جمله معماری، نقاشی، خوشنویسی، کتاب‌آرایی* و خاتم‌کاری شهرت یافتند. این هنرمندان خوش‌ذوق، آثار بسیار زیبا و نفیسی از خود به یادگار گذاشته‌اند.



نمونه‌ای از خط نستعلیق میرعماد حسنی قزوینی، خوشنویس مشهور عصر صفوی



مسجد شیخ لطف الله، اصفهان

جشن‌ها و آیین‌ها: در زمان حکومت صفوی، جشن‌ها و آیین‌ها با شکوه و عظمت برگزار می‌شدند. در آن زمان، مردم علاوه بر نوروز و دیگر جشن‌های باستانی، اعیاد اسلامی مانند قربان، فطر و غدیر را نیز گرامی می‌داشتند. آیین سوگواری امام حسین علیه السلام هم به‌طور گسترده در سراسر کشور به شیوهٔ روضه‌خوانی، سینه‌زنی و تعزیه* برگزار می‌شد. برای این جشن‌ها و آیین‌ها، تأثیر مهمی در افزایش همدلی و هم‌بستگی مردم داشت.

مراسم جشن نوروز

«مقدمهٔ نوروز چنین است که در میدان‌های عمومی با نقاره، شیپور و سنج از نیمه‌شب تا ظهر نوازندگی می‌کنند. پس از آن مردم... با هیاهو و خوشحالی به مساجد، میدان‌ها و ساختمان‌های عمومی روی می‌آورند؛ همه به هم تبریک می‌گویند، همه‌جا پر از شادی و سرزندگی است؛ بازی می‌کنند، سر به سر هم می‌گذارند، صحبت می‌کنند... شعرا و هنرپیشگان عرض هنر می‌نمایند؛ در جلسات و دسته‌های مذهبی شرکت می‌جویند تا اینکه روز به پایان می‌رسد.»

منبع: سفرنامه کمپفر

فعّالیت

۲- متن را بخوانید. مراسم جشن و شادی و همچنین تعزیه و عزاداری در عصر صفوی را با روزگار کنونی از جنبه‌های مختلف (شیوهٔ برگزاری، محل جشن و...) مقایسه کنید.

۳- محتشم کاشانی از شاعران و مرثیه‌سرایان برجستهٔ دوره صفویه است. آیا می‌دانید مشهورترین شعر او چیست؟

واژه‌ها



قزلباش: واژه‌ای ترکی به معنای سرخ‌سر (سر سرخ)، لقب اعضای ایل‌های ترک که طرفدار خانقاه شیخ‌صفی بودند و به شاه اسماعیل صفوی برای رسیدن به حکومت کمک کردند. این افراد کلاه‌های سرخ‌رنگی بر سر می‌گذاشتند و به همین دلیل، به قزلباش معروف شدند.

کتاب‌آرایی: هنر کتاب‌آرایی از چند هنر تحریر (خط)، تذهیب، تصویرگری و جلد‌آرایی کتاب ترکیب شده و از گذشته دور در ایران رواج داشته است.

تعزیه: نمایشی مذهبی که سنت آن به شیعیان ایران متعلق است. محور اصلی این نمایش واقعه کربلا و مصیبت‌های اهل بیت علیهم‌السلام است.

به کار بندیم

- ۱- تصاویر و کارت‌پستال‌هایی از میدان نقش جهان اصفهان تهیه کنید و با خود به کلاس بیاورید. بناهای اصلی این مجموعه تاریخی را مشخص کنید و کارکرد هر یک از بناها و خود میدان را توضیح دهید.
- ۲- با رجوع به پایگاه اینترنتی شبکه رشد به نشانی www.roshd.ir درباره جشن نوروز و عزاداری امام حسین علیه‌السلام در دوره صفویه اطلاعاتی گردآوری کنید و آنها را به شکل یک روزنامه دیواری ارائه دهید.

ایران از عهد نادرشاه تا ناصرالدین شاه



فصل

پس از سقوط صفویان، تغییرات زیادی در اوضاع سیاسی و اجتماعی ایران پدید آمد. در دوره نادرشاه افشار، دوباره وحدت سیاسی در ایران شکل گرفت اما پس از او، بار دیگر کشور ما به صحنه جنگ مدعیان حکومت تبدیل شد. در دوره کریم خان زند مدتی امنیت و آرامش برقرار بود اما پس از مرگ او جنگ و ستیز برای به دست گرفتن قدرت آغاز شد. پس از روی کار آمدن قاجاریه، آقا محمدخان کوشید ایران را متحد و یکپارچه کند اما جانشینان او نتوانستند در برابر هجوم کشورهای قدرتمند، از کشور ما حفاظت و دفاع کنند. مردم ایران که سال‌ها از معادلات حکومتی و تصمیم‌گیری برای آن دور بودند، برای رهایی از این اوضاع به مبارزه دست زدند و کارهایی انجام دادند.



شما با مطالعه این فصل و انجام دادن فعالیت‌های آن به پاسخ پرسش‌های زیر پی می‌برید:

- ۱- اوضاع سیاسی ایران در دوران سلسله‌های افشاریه، زندیه و قاجاریه چگونه بوده است؟
- ۲- هجوم نظامی روسیه و انگلستان به ایران در دوره قاجار چه آثار و نتایجی داشته است؟
- ۳- پیامدهای مداخله و نفوذ سیاسی و اقتصادی روسیه و انگلستان در ایران چه بوده است؟
- ۴- مردم ایران برای مقابله با مشکلات داخلی و رهایی از نفوذ و دخالت سیاسی و اقتصادی بیگانگان چه کارهایی انجام داده‌اند؟



تلاش برای حفظ استقلال و اتحاد سیاسی ایران

در پی تسلط افغان‌ها بر اصفهان و برکناری و قتل شاه سلطان حسین صفوی، ایران گرفتار تجزیه و تفرقه شد. افغان‌ها توان حکومت بر سراسر ایران را نداشتند. به همین دلیل، در گوشه و کنار کشور افرادی مدعی حکومت شدند. روسیه و عثمانی نیز با استفاده از آشفتگی اوضاع، قسمت‌هایی از شمال و غرب ایران را اشغال کردند.

افشاریه : حکومت ناپایدار

در چنین شرایطی، نادر که سرداری از ایل افشار بود با سپاهیان، نخست مهاجمان افغان را سرکوب و تار و مار کرد و سپس نیروهای روسیه و عثمانی را از ایران بیرون راند. نادر پس از این پیروزی‌ها، بر تخت شاهی نشست. بدین ترتیب، سلسله افشاریه پایه‌گذاری شد.



صحنه رزم نادر با دشمنان

بیشتر دوره دوازده ساله پادشاهی نادر به نبرد با بیگانگان و فرونشاندن شورش‌های داخلی گذشت. نادرشاه در تعقیب گروهی از افغان‌های شورشی که به هندوستان گریخته بودند، به آن کشور لشکر کشید. او تا دهلی پیش رفت و با غنیمت‌های بسیار که با تجاوز و تصرف آنجا به دست آورده بود، به کشور بازگشت.

نادرشاه کوشید ایران را به کشوری یکپارچه و قدرتمند تبدیل کند، وی از موقعیت حساس خلیج فارس و اهمیت نیروی دریایی آگاه بود؛ از این رو، برای تأسیس نیروی دریایی ایران در خلیج فارس، کارهایی انجام داد اما این کارها با مرگ او متوقف شد.

در سال‌های پایانی حکومت نادر، نافرمانی‌ها و شورش‌های پیاپی تأثیر روانی نامطلوبی بر او گذاشت. او که به اطرافیان و سرداران خود بدگمان شده بود، به رفتارهای خشونت‌آمیز و بی‌رحمانه روی آورد. در نتیجه، فرماندهان سپاه نادرشاه که از جان خود می‌ترسیدند، او را به قتل رساندند. به دنبال قتل نادرشاه، ایران بار دیگر به صحنه جنگ حاکمان محلی و سران ایل‌ها تبدیل شد.



قلمرو ایران در زمان نادر شاه افشار

فعالیت

۱- با مطالعه درس و راهنمایی دبیر خود، دلایل و عوامل مهم نابسامانی اوضاع اجتماعی و اقتصادی ایران در دوران افشاریه را بررسی و تحلیل کنید.

زندیه: آرامش و آسایش گذرا

سرانجام، کریم‌خان از ایل زندیه، با پیروزی بر دیگر مدعیان حکومت، برای مدتی به درگیری‌ها و نزاع‌های داخلی پایان بخشید. او حکومت بخش بزرگی از ایران به جز خراسان را به دست گرفت و سلسله زندیه را بنیان گذاشت. کریم‌خان به جای عنوان شاه، لقب وکیل‌الرعا یا، یعنی نماینده مردم، را برای خود برگزید. او به رفاه عمومی مردم توجه می‌کرد و به صلح، آسایش و آرامش آنها اهمیت می‌داد و می‌کوشید از بروز ناامنی و شورش‌های داخلی جلوگیری کند.



کریم‌خان زند؛ وکیل‌الرعا یا

دوران فرمانروایی کریم خان سی سال طول کشید. در این دوران، ثبات و آرامش نسبی در سراسر کشور به وجود آمد و در نتیجه، اوضاع اجتماعی و اقتصادی بهتر شد. بناهای مهمی مانند بازار وکیل، مسجد وکیل، حمام وکیل و ارگ کریم خان در شیراز، پایتخت زنده، ساخته شد و فعالیت‌های علمی و فرهنگی در آن شهر رونق گرفت. قدرت گرفتن خاندان زند در ایران، تقریباً مصادف با تسلط انگلستان بر هندوستان بود. این اتفاق سبب شد انگلیسی‌ها بتوانند بر اقیانوس هند و دریاهای جنوبی ایران دسترسی بیشتری داشته باشند. به این ترتیب نفوذ تجاری آنها در ایران بیشتر شد. با مرگ کریم خان، افراد خاندان او برای کسب قدرت با یکدیگر درگیر شدند و بار دیگر، مردم نظاره‌گر جنگ داخلی کشور شدند.



قلمرو ایران در زمان زندیه



آقامحمدخان

قاجاریه : گسترش نفوذ و دخالت کشورهای استعمارگر

ایل قاجار یکی از ایل‌های ترک تبار ایران بود. آقامحمدخان، پسر یکی از رؤسای این ایل، پس از مرگ کریم خان تلاش برای رسیدن به حکومت را آغاز کرد. او پس از مدتی جنگ و گریز، لطفعلی خان زند، آخرین فرمانروای زندیه را شکست داد و به قتل رساند. همچنین، مردم کرمان را به دلیل پناه دادن به لطفعلی خان، بی‌رحمانه مجازات کرد. آقامحمدخان با لشکرکشی‌های پیاپی بر سراسر ایران مسلط شد و حکومت قاجار را بنیان گذاشت و تهران را به پایتختی خود انتخاب کرد.

○ فعالیت

- ۲- شیوه به قدرت رسیدن سلسله‌های افشاریه، زندیه و قاجاریه چه شباهتی به هم دارد؟
- ۳- به نظر شما، آقا محمدخان در انتخاب تهران به عنوان پایتخت به چه نکته‌هایی توجه داشته است؟



قلمرو ایران در اوایل حکومت قاجاریه



فتحعلی شاه

آقامحمدخان مردی تندخو و بی‌رحم بود و سرانجام به دست خدمتکارانش کشته شد. پس از او برادرزاده‌اش فتحعلی‌شاه، به قدرت رسید.

دوره حکومت فتحعلی‌شاه، هم‌زمان با آغاز نفوذ و دخالت گسترده کشورهای روسیه، انگلستان و فرانسه در ایران بود.

اوضاع اروپا: در فاصله سقوط صفویه تا روی کار آمدن قاجاریه، اوضاع کشورهای اروپایی تغییر کرده بود. یکی از دلایل عمده این تغییر، انقلاب صنعتی بود که از انگلستان آغاز شد و در دیگر کشورهای اروپایی گسترش یافت. سرازیر شدن ثروت افسانه‌ای سرزمین‌های استعمار شده مانند هند و قاره آمریکا توسط اروپاییان و همچنین نظام گسترده برده‌داری آفریقاییان و تجارت پر سود آن، به شکل‌گیری انقلاب صنعتی در اروپا، کمک کرد.

در نتیجه این انقلاب، نیروی ماشینی و ابزارهای صنعتی جای نیروی انسان و ابزارهای دستی را در تولید گرفت. از این رو، سرعت و میزان تولید افزایش یافت. انقلاب صنعتی موجب افزایش قدرت اقتصادی، نظامی و سیاسی کشورهای اروپایی و در نتیجه، طغیانگری آنها شد و توجه آنها را به کشورهایی که نیروی کار انسانی، مواد اولیه یا بازار مصرف مناسبی داشتند، جلب کرد. به این ترتیب، بیشتر این کشورها فعالیت‌ها و رقابت‌های استعماری خود را افزایش دادند و نابرابری در سطح جهان بیشتر شد.



در انقلاب صنعتی تنها هدف اصلی، افزایش تولید و فروش بیشتر بود که این امر سبب رواج نگاه ابزاری به انسان شد. یکی از پیامدهای مخرب این دوران به بعد، آسیب شدید به محیط زیست بود.

فعالیت

۴- درباره چگونگی تأثیر انقلاب صنعتی بر افزایش قدرت نظامی و سیاسی کشورهای اروپایی و ضعف و فقر برخی کشورهای دیگر، در کلاس بحث و گفت‌وگو کنید.

حمله روسیه به ایران: روسیه تا پیش از فرمانروایی پترکبیر* کشوری ضعیف و عقب‌مانده بود اما در نتیجه برنامه‌ها و فعالیت‌های او به کشوری قدرتمند و استعمارگر تبدیل شد. پس از آن نیز با حمله به کشورهای همسایه، قلمرو خود را گسترش داد. یکی از اهداف استعماری این کشور، رسیدن به آب‌های خلیج فارس و اقیانوس هند بود. در زمان فتحعلی‌شاه، روسیه با ارتشی مجهز به سلاح‌های جدید و آشنا با فنون جنگی تازه به قلمرو ایران در قفقاز حمله کرد. سپاه ایران که از جنگاوران ایل‌های مختلف تشکیل شده بود، با سلاح‌های ابتدایی به مقابله با نیروهای متجاوز روس پرداخت. سرانجام پس از ده سال جنگ نابرابر، روسیه پیروز شد و **عهدنامه گلستان** را به ایران تحمیل کرد. به موجب این عهدنامه، ایالت‌های گرجستان و داغستان و شهرهای باکو و گنجه از حاکمیت ایران خارج شدند و تحت حاکمیت روسیه قرار گرفتند. مردم ایران که از عهدنامه گلستان ناخشنود بودند، با فتوای علما برای آزاد کردن سرزمین‌های اشغالی بسیج شدند. سپاه ایران که از جنگاوران ایل‌ها و نیروهای داوطلب مردمی تشکیل شده بود، به سرعت مناطق اشغال شده را آزاد کرد. روسیه با تمام قوا و تجهیزات

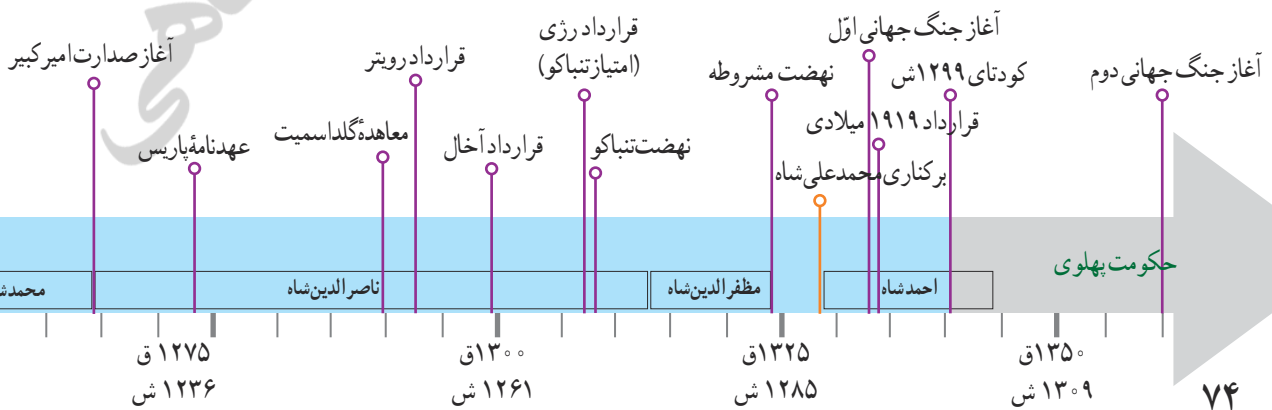



ثبت نام داوطلبان ایرانیان برای دفاع از میهن خود

خود وارد جنگ شد و با شکست دادن سپاه ایران، عهدنامه ترکمان چای را – که ننگین تر از قرارداد گلستان بود – به کشور ما تحمیل کرد. بر اساس این قرارداد، سرزمین‌های ایرانی شمال رود ارس به تصرف روسیه درآمد و همچون معاهده گلستان، ایران از داشتن کشتی جنگی در دریای مازندران محروم گردید و مجبور به پرداخت غرامت شد.

شکست ایران و معاهدات خسارت‌بار گلستان و ترکمان چای تحت تأثیر علل مختلفی رخ داد؛ از جمله: ضعف در فرماندهی و بخشی از لشکر، خیانت برخی از درباریان، انزوای برخی شخصیت‌های کارآمد مانند قائم مقام، فریب کاری روس‌ها و میانجیگری خائنه انگلیس.

اهداف و برنامه‌های استعماری انگلستان در ایران

در اوایل دوره قاجار، مهم‌ترین مستعمره انگلستان یعنی هندوستان، با ایران همسایه بود. حفظ این مستعمره برای انگلستان اهمیت حیاتی داشت؛ بنابراین، یکی از هدف‌های اصلی انگلستان از برقراری ارتباط با حکومت قاجار این بود که نگذارد کشورهای رقیب از طریق ایران به هندوستان دسترسی پیدا کنند.

در زمان فتحعلی‌شاه، چند عهدنامه میان ایران و انگلستان بسته شد و در آنها حکومت قاجار تعهد کرد که به هیچ کشوری اجازه ندهد از خاک ایران به هندوستان لشکرکشی کند. در عوض، انگلیسی‌ها نیز متعهد شدند که در صورت حمله کشورهای دیگر به ایران، به حکومت قاجار کمک‌های مالی و نظامی کنند. البته، انگلستان در طول جنگ‌های روسیه با ایران، به تعهدات خود عمل نکرد. حتی در دوران محمدشاه و ناصرالدین‌شاه با لشکرکشی به خلیج فارس و حمله به جزایر و بنادر ایران، حکومت قاجار را مجبور کرد که به جدایی افغانستان از ایران رضایت دهد. انگلیسی‌ها ناصرالدین‌شاه را نیز وادار کردند که با جدایی قسمت شرقی سیستان و بلوچستان از ایران موافقت کند. علاوه بر اینها، تعدادی از جزایر ایرانی خلیج فارس را اشغال و به پایگاه نظامی خود تبدیل کردند.

فعالیت

۵- هدف دولت انگلستان از جدا کردن افغانستان و بخش شرقی سیستان و بلوچستان از ایران چه بود؟

۶- کاربرگه شماره (۹) را انجام دهید.

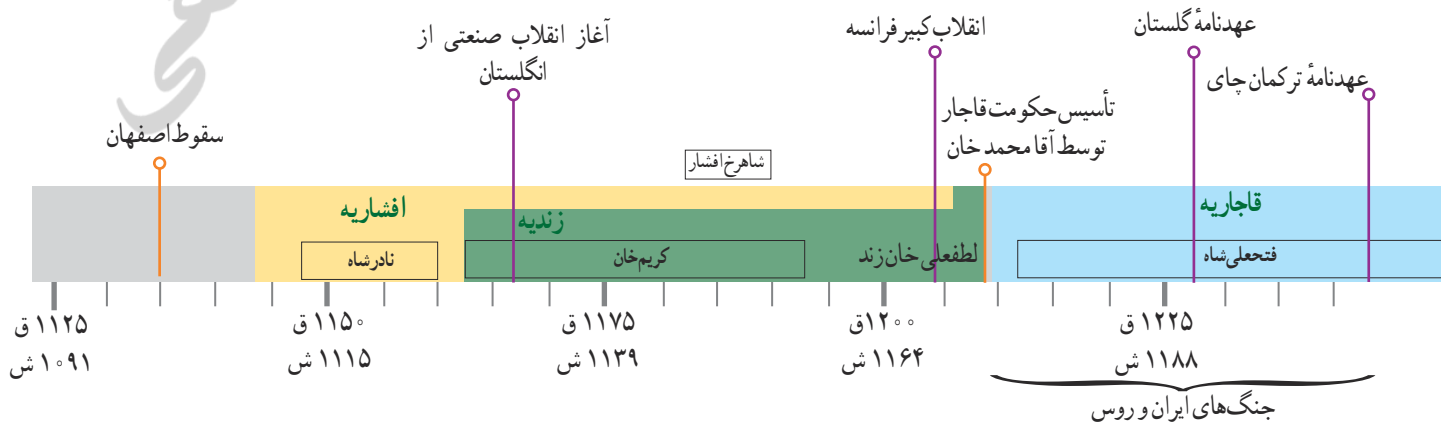

در جست و جوی پیشرفت و رهایی از سلطه خارجی

شکست‌های نظامی و سیاسی از روسیه و انگلستان استعمارگر در دوره قاجار نتایج زیان‌باری برای کشور ما داشت، اما ایرانیان را بیش از پیش متوجه ارزش علم کرد و توانمندی‌های صنعتی اروپاییان را آشکار ساخت. به‌علاوه برخی از سیاستمداران، اندیشمندان و عالمان دینی برای پیشرفت ایران به چاره‌جویی پرداختند و برای حفظ استقلال و پیشرفت کشور خود کارهایی انجام دادند.

تلاش برای نوسازی و اصلاح امور کشور

عباس میرزا، ولیعهد فتحعلی‌شاه و فرمانده لشکر ایران در جریان جنگ با روسیه، متوجه تأثیر علم و صنعت بر پیشرفت‌های نظامی آن کشور و دیگر کشورهای اروپایی شد. عباس میرزا یکی از نقاط قوت روس‌ها را در جنگ، برخورداری آنها از دانش و تجهیزات پیشرفته نظامی می‌دانست. او به این نتیجه رسید که تا تغییراتی در جهت پیشرفت‌های علمی و صنعتی در ایران ایجاد نشود، تعداد زیاد سپاهیان ایران و دلاوری و فداکاری‌های آنها، برای پیروزی کافی نیست.

به گمان عباس میرزا، یکی از اقدامات لازم برای پیشرفت ایران، فرستادن افرادی به انگلستان برای فراگیری علوم و فنون جدید بود. این افراد برای تحصیل در رشته‌های فنی، نظامی و پزشکی به اروپا رفتند و به تدریج زمینه‌آشنایی با دستاوردهای کشورهای اروپایی را فراهم آوردند. عباس میرزا همچنین برای آگاهی از اوضاع کشورهای اروپایی، دستور داد کتاب‌هایی را در موضوع تاریخ آن کشورها به فارسی ترجمه کنند. در آن دوره صنعت چاپ تازه به ایران راه یافته بود. عباس میرزا در آستانه لشکرکشی برای دفاع از هرات که به اشغال انگلیس متجاوز درآمده بود، به طرز مشکوکی، از دنیا رفت و فتحعلی‌شاه، پسر عباس میرزا - محمد میرزا - را به ولیعهدی برگزید.



عباس میرزا در نامه‌ای به وزیر خارجه فتحعلی‌شاه می‌نویسد:
«والله! بالله! روس این قدر قوی نیست که مردم شهرت می‌دهند. به خدا، اگر کار به قاعده و رویه [نظم] شود و اسباب [مقدمات] کار به وقت برسد، چاره [مقابله با] آنها به فضل الله صعوبت [سختی] ندارد. پارسال کم مانده بود [شهر] تفلیس را خالی کنند و از [شهرهای] باکو و قبه در روند».

یکی از اعضای سفارت انگلیس در اوایل سلطنت ناصرالدین‌شاه نیز می‌گوید: «فتوحات فرماندهان روس بیشتر ناشی از سستی شاه و نارضامندی اتباعش بود نه از برکت فنون جنگی و یا هنرنمایی یا از جهت فعالیت فوق‌العاده آنها»



عباس میرزا

فعالیت

- ۱- چرا عباس میرزا به فکر نوسازی و اصلاح کشور افتاد؟
- ۲- فکر می‌کنید اگر یک کشور از دشمن خود درخواست کمک کند، دشمن تمام تجربه‌ها و دانش مورد نیاز برای اصلاح یا پیشرفت آن کشور را در اختیارش قرار می‌دهد؟ چرا؟
- ۳- به نظر شما، چرا اگر کشوری به سلاح علم و دانش مجهز نباشد، نمی‌تواند قوی شود و در مقابل دشمنانش، مقتدرانه بایستد؟

میرزا تقی‌خان امیرکبیر یکی دیگر از کسانی بود که در دوره قاجار، کارهای جدی و مؤثری برای نوسازی و اصلاح امور ایران انجام داد. ناصرالدین‌شاه در ابتدای سلطنتش، امیرکبیر را به صدراعظمی منصوب کرد و در اداره کشور به او اختیار کامل داد. در آن زمان، حکومت قاجار با مشکلات بزرگی از قبیل شورش در ایالت‌ها، دخالت‌های خارجی، بی‌نظمی و اختلال امور کشوری و لشکری و خالی بودن خزانه روبه‌رو بود.

امیرکبیر پس از برقرار کردن امنیت و آرامش، اقداماتی را برای نوسازی تشکیلات حکومتی و مبارزه با مفاسد اداری و اقتصادی آغاز کرد. او در سیاست خارجی، توجه ویژه‌ای به حفظ استقلال کشور داشت و درصدد قطع نفوذ روسیه و انگلستان در ایران بود. یکی از اقدامات امیرکبیر، تأسیس مدرسه دارالفنون بود. او که فرستادن دانشجویان به اروپا را کافی نمی‌دانست، تصمیم گرفت مدرسه‌ای به سبک مدرسه‌های جدید در ایران تأسیس کند تا تعداد بیشتری از ایرانیان علوم و فنون جدید را بیاموزند. او همچنین معلمانی را از کشورهای جز روسیه و انگلیس استعمارگر (مثلاً از اتریش) برای تدریس در مدرسه دارالفنون استخدام کرد. مدرسه دارالفنون مدتی پس از برکناری امیرکبیر و چند روز پیش از قتل او شروع به کار کرد.



امیرکبیر



ناصرالدین شاه قاجار

سرانجام، ناصرالدین‌شاه که با حدود ۵۰ سال حکومت ضعیف خود، عامل عقب‌ماندگی کشور شده بود، تحت تأثیر برخی توطئه‌چینی‌ها، دستور قتل امیرکبیر را داد و ایران را از خدمات ارزشمند او محروم کرد.



میرزا تقی‌خان امیرکبیر در سال ۱۲۲۲ق در فراهان از توابع اراک متولد شد. او به خاطر هوش و استعداد کم‌نظیرش از همان دوران نوجوانی مورد توجه ابوالقاسم قائم‌مقام فراهانی (وزیر عباس‌میرزا و صدراعظم محمدشاه) قرار گرفت و به خدمت دولت درآمد. میرزا تقی‌خان در دوران حکومت محمدشاه، چندین مأموریت سیاسی را در کشورهای روسیه و عثمانی انجام داد و از نزدیک با کارهایی که دولت‌های روسیه و عثمانی برای نوسازی و اصلاح امور کشورهای خود انجام داده بودند، آشنا شد.

برخی فعالیت‌های اصلاحی و اساسی امیرکبیر:

- * منع رشوه‌خواری و پیشکش گرفتن توسط مقام‌ها و کارکنان دولت و تعیین حقوق برای آنان؛
- * منع فروش حکومت ایالت‌ها (بیش از آن، حکومت ایالت‌ها را به کسانی که پول بیشتری پرداخت می‌کردند، می‌فروختند)؛
- * کاهش حقوق و مستمری شاه، شاهزادگان، درباریان و...؛
- * اصلاح قوانین مالیاتی و وادار کردن زمین‌داران بزرگ (درباریان و صاحب‌منصبان برجسته دولتی) به پرداخت مالیات؛



مدرسه دارالفنون در تهران در سال ۱۲۶۸ق افتتاح شد و بیش از صد دانشجو در رشته‌های مهندسی، پزشکی و جراحی، فیزیک، شیمی، داروسازی، معدن‌شناسی، توپخانه، پیاده‌نظام و سواره نظام در آن مشغول تحصیل شدند. تاریخ و جغرافیا از جمله درس‌های عمومی این رشته‌ها بود.

- * تلاش برای ایجاد سپاه منظم و تأسیس کارخانه اسلحه‌سازی؛
- * اصلاح امور قضایی و توجه جدی به برقراری عدالت و

رعایت حقوق مردم؛

- * منع شکنجه متهمان؛
- * احترام به حقوق اقلیت‌های دینی در عین مبارزه با فرقه‌های ساختگی که با ایجاد اغتشاش و شورش، برخی استان‌های کشور را ناامن ساخته و زمینه سیاست‌های استعماری برخی کشورها مانند انگلستان را فراهم می‌کردند؛
- * انتشار روزنامه وقایع اتفاقیه به‌عنوان اولین روزنامه رسمی ایران؛
- * ترجمه کتاب‌های اروپایی و توسعه چاپخانه؛
- * ساختن بیمارستان؛ مقابله با بیماری‌های مُسری مانند آبله و وبا؛
- * سنگ‌فرش کردن خیابان‌ها؛
- * راه‌اندازی پست جدید، اداره گذرنامه و ساخت بازار در

تهران.

- ۴- الف) انگیزه و اهداف امیرکبیر از اقدامات اصلاحی چه بود؟
- ب) شما کدام یک از اصلاحگری‌های امیرکبیر را مؤثرتر می‌دانید؟ اگر شما جای امیرکبیر بودید، چه کارهایی برای پیشرفت ایران در آن زمان می‌کردید؟
- پ) به نظر شما، چرا امیرکبیر بر استخدام نکردن معلمان و استادان روسی و انگلیسی در مدرسه دارالفنون، اصرار می‌کرد؟
- ۵- چند مورد از اقدامات امیرکبیر را در زمینه رواج عدالت و پیشرفت علمی و فرهنگی بنویسید.
- ۶- به نظر شما با توجه به اصلاحات امیرکبیر، چرا شاهزادگان و درباریان قاجار و عوامل وابسته خارجی برای برکناری و قتل امیرکبیر توطئه کردند؟

گسترش مدرسه‌های جدید: ایران مهد برخی مراکز علمی بزرگ (همچون نظامیه‌ها و دانشگاه‌های مشهور مانند جندی شاپور) در طول تاریخ بوده و علوم و فنون متعددی مخصوصاً در زمان اوج تمدن اسلامی، به دست مسلمانان ایرانی و غیرایرانی تولید شده است. آشنایی اروپاییان با این گنجینه تمدنی که غالباً به زبان‌های فارسی یا عربی نگاشته شده بود، یکی از عوامل رشد علمی و صنعتی آنها پس از قرن ۱۵ به‌شمار می‌رود. این درحالی است که ایران به ویژه در دوره قاجار، به دلایل مختلفی از جمله نالایق بودن برخی حاکمان، شاهد کندی و توقف رشد و نوآوری‌های علمی بود.

در دوره قاجار، نگاه برخی حاکمان داخلی و روشنفکران به پیشرفت‌های کشورهای اروپایی دوخته شده بود. از سوی دیگر، برخی از کشورهای استعمارگر نیز به دلیل منافع خود، در صدد تغییر روش‌های تعلیم و تربیت در ایران بودند تا بتوانند نسل آینده ایران را مطابق با برنامه‌های خود تربیت کنند. در چنین فضایی و پس از آشنایی با پیشرفت‌های ایجاد شده در اروپا، برخی افراد مانند میرزا حسن رشديه تصمیم گرفتند تا مدارس جدیدی در ایران بر اساس روش‌های جدید تعلیم و تربیت عمومی، تأسیس کنند. بعضی از این مدارس تازه تأسیس شده، متناسب با فرهنگ اروپاییان ساخته شده بود و تفاوت‌های جدی با سبک و فرهنگ تعلیم و تربیت در ایران اسلامی داشت.



عکسی از کلاس مدارس جدید در دوره قاجار

در مدارس جدید، دانش‌آموزان در دوره ابتدایی درس‌هایی از قبیل قرآن، شرعیات، فارسی، دیکته، حساب، نصاب (مقدمه زبان عربی) و هندسه می‌آموختند. در دوره متوسطه نیز همین دروس به اضافه فیزیک، شیمی، ریاضی، جبر، مثلثات، طب، زبان فرانسه، تاریخ و جغرافیا توسط معلمانی که اغلب فارغ‌التحصیل دارالفنون و یا تحصیل کرده اروپا بودند، تدریس می‌شدند.



عکسی از مکتب‌خانه‌ای در اصفهان، در دوره قاجار

در مکتب‌خانه، شاگردان پس از آموختن الفبای عربی به روخوانی قرآن می‌پرداختند. سپس کتاب‌های گلستان و بوستان سعدی و دیگر آثار ادبی و تاریخی را می‌خواندند و نوشتن را می‌آموختند. مکتب‌دار، اصول و فروع دین و احکام دینی و همچنین آداب زندگی را نیز به کودکان یاد می‌داد.

مبارزه با نفوذ و سلطه اقتصادی بیگانگان

کشورهای استعمارگر روسیه و انگلستان علاوه بر اینکه بخش‌های پهناوری از خاک ایران را از آن جدا کردند، برای نفوذ اقتصادی در کشور ما به رقابت پرداختند. آنها در دوره ناصرالدین‌شاه به امتیازهای اقتصادی* مهمی مانند تأسیس بانک، استخراج معادن نفت، بهره‌برداری از جنگل و شیلات در ایران دست یافتند. صنعت و بازرگانی کشور ما با واگذاری این امتیازها آسیب‌های فراوانی دید. شرکت‌های بازرگانی خارجی که به دنبال بازارهای مصرف جدید بودند، در بیشتر شهرهای ایران شعبه‌هایی تأسیس کردند و به خرید و فروش مشغول شدند. این شرکت‌ها معمولاً کالاها را اروپایی را بدون پرداخت حقوق گمرکی و یا با حقوق گمرکی بسیار ناچیزی وارد کشور می‌کردند. تولیدکنندگان و بازرگانان ایرانی چون نمی‌توانستند با این شرکت‌ها رقابت کنند، روز به روز ضعیف‌تر و دچار ورشکستگی شدند. فعالیت شماره ۳ به کار بیندیم را انجام دهید.

امتیازهای واگذار شده به روس‌ها	امتیازهای واگذار شده به انگلیسی‌ها
۱- شیلات شمال، ۲- بانک استقراضی روس، ۳- تشکیل نیروی قزاق، ۴- احداث راه شوسه بین اترلی و قزوین، ۵- قرارداد گمرکی (لاتاری)، ۵- تأسیس بانک شاهنشاهی، ۶- خرید و فروش انحصاری توتون و تنباکو، ۷- دارسی: استخراج معادن نفت	۱- احداث تلگراف، ۲- رویت: بهره‌برداری از جنگل‌ها و منابع معادن ایران به جز طلا و نقره، ۳- کشتی‌رانی در کارون، ۴- بخت‌آزمایی (لاتاری)، ۵- تأسیس بانک شاهنشاهی، ۶- خرید و فروش انحصاری توتون و تنباکو، ۷- دارسی: استخراج معادن نفت



یکی از شخصیت‌های مذهبی که نقش مؤثری در بیداری مردم ایران و دیگر مسلمانان جهان داشت، سیدجمال‌الدین اسدآبادی بود. سید جمال از فقر و عقب‌ماندگی کشورهای مسلمان و دخالت بیگانگان در امور مسلمانان رنج می‌برد و تلاش زیادی کرد که ملت‌های مسلمان را در برابر استبداد داخلی و استعمار خارجی بسیج کند. از جمله اقداماتی که برای بیداری امت اسلامی انجام داد، انتشار روزنامه عروة الوثقی بود.

مردم مسلمان ایران می‌دانستند که واگذاری امتیازهای اقتصادی به روسیه و انگلستان موجب تسلط هرچه بیشتر بیگانگان بر منابع ثروت و بازار کشورشان می‌شود. بنابراین، با واگذاری برخی از این امتیازها، مخالفت کردند. روحانیون که از گروه‌های آگاه مورد احترام و اعتماد جامعه ایران در عصر قاجار بودند، رهبری اعتراض‌ها را به عهده داشتند.

نهضت* تنباکو: نهضت تنباکو یکی از گسترده‌ترین جنبش‌های اجتماعی بود که در اعتراض به واگذاری امتیازهای اقتصادی

به بیگانگان شکل گرفت.



در دوره ناصرالدین‌شاه، توتون و تنباکو از عمده‌ترین محصولات کشاورزی ایران بود. در آن زمان یک نفر انگلیسی به نام تالبوت با پرداخت رشوه به درباریان، امتیاز انحصاری خرید و فروش توتون و تنباکوی ایران را به مدت پنجاه سال به دست آورد. براساس این امتیاز، ایرانیان نمی‌توانستند محصول توتون و تنباکوی خود را به کسی غیر از او بفروشند. در مقابل، تالبوت نیز تعهد کرده بود که هر سال ۱۵۰۰۰ لیره انگلیس به همراه یک چهارم سود سالانه خود را به حکومت ایران پرداخت کند.

مردم و به ویژه بازرگانان با آگاهی از نتایج زیان‌بار اقتصادی این امتیاز، در شهرهای مختلف شروع به اعتراض آیت‌الله میرزا حسن شیرازی و مخالفت کردند. روحانیان در صف مقدم این اعتراض قرار گرفتند و خواهان لغو امتیاز تنباکو شدند. ناصرالدین‌شاه به خواسته مخالفان اعتنایی نکرد و آیت‌الله میرزا حسن شیرازی، مرجع تقلید شیعیان در سامرا، در حمایت از نهضت، استفاده از توتون و تنباکو را حرام اعلام کرد. این حکم شرعی سبب شد که مردم و حتی کارکنان کاخ ناصرالدین‌شاه، قلیان‌ها را بشکنند و از مصرف توتون و تنباکو خودداری کنند. با اوج گرفتن نهضت، ناصرالدین‌شاه مجبور شد امتیاز را لغو کند و غرامت و خسارت نیز به تالبوت بپردازد. نهضت تنباکو نخستین حرکت جدی مردم ایران برای رهایی از نفوذ و سلطه خارجی و ایستادگی در برابر ستم داخلی بود و پیروزی آن حس اعتماد به نفس و روحیه مقاومت و مبارزه را در مردم تقویت کرد.

۷- الف) دلیل اصلی شکل‌گیری نهضت تنباکو چه بود؟

ب) موفقیت نهضت تنباکو از نظر سیاسی و اجتماعی چه اهمیتی داشت؟



از طهران به اصفهان

ادارهٔ تلگرافی دولت علیه ایران

بر حسب امر قَدَرِ بَدْرِ بندگان اعلیحضرت اقدس همایون شاهنشاهی روحنا و روح العالمین فداه ابلاغ می‌شود. بنا به مرحمت و رأفت همایونی نسبت به عموم ممالک محروسه بعد از اینکه معلوم شد که عمل انحصار تنباکو و منوبل آن بر عموم اهالی قدری شاق است و از خاکپای اقدس همایون مستدعی معافی و موقوفی آن شدند برای آسایش خاطر عموم اهالی و رعایا و تکمیل مزید دعاگویی وجود مبارک این انحصار را در تمام ممالک محروسهٔ ایران از امروز موقوف و متروک فرمودند و ضرر و خسارت کمپانی را از مَمَرِ دیگری معین و مقرر خواهند فرمود که به مرور به کمپانی پرداخته خواهد شد. از تاریخ این تلگراف به بعد عموم اهالی از علما و اعیان و تجار و عموم اطلاع می‌دهد که تنباکو و توتون و عموم اجناس دخانیه خودشان را به هر کس و به هر قیمت و هر نحو که میل خودشان باشد بیع و شری نمایند و ابتدا به مأمورین و کسان اداره دخانیه اگر چه رئیس آنها یقیناً اطلاع داده است شما هم اطلاع بدهید که حکم از این قرار است و ضمناً به موجب امر همایونی روحنا فدا تأکید می‌شود مبادا نسبت به مأمورین آنها خلاف قاعده و خلاف احترامی شود که موجب تنبیه و سیاست شدید خواهد شد. مردم هم خودشان را از این زحمت و تحمیل آسوده دانسته به دعاگویی وجود مسعود همایونی و به شکرگزاری مراسم کامله همایون خسروانه بیفزایند و بعضی حرکات جاهلانه را به کلی موقوف نمایند و عرایض شکرانه علمای اعلام به خاکپای مبارک برسد. به تاریخ ۱۷ شهر جمادی الاولی ۱۳۰۹ امین السلطان [صدر اعظم]

فرمان لغو امتیاز توتون و تنباکو



واژگان سند

- قَدَرِ بَدْرِ : بلند مرتبه
- ممالک محروسه : سرزمین‌های حفاظت و حراست شدهٔ یک پادشاه
- شاق : کار دشوار و سخت
- مستدعی : درخواست شده
- منوبل : انحصاری
- معافی : عفو کردن، لغو کردن
- موقوفی : بازداشتن، لغو کردن
- مَمَرِ : محل درآمد
- بیع و شری : خرید و فروش

۸- با راهنمایی دبیر خود متن سند را در کلاس بخوانید و به پرسش‌های زیر پاسخ دهید :

الف) فرمان لغو امتیاز توتون و تنباکو توسط چه کسی صادر و توسط چه کسی به مردم ابلاغ شد؟

ب) فکر می‌کنید چرا در این فرمان، هیچ اشاره‌ای به اشتباه شاه و حکومت در انعقاد اولیه قرارداد با استعمارگران نشده است و بلکه در مقابل، لغو آن به لطف و مرحمت شاه نسبت داده شده است؟

پ) در کدام قسمت‌های فرمان، می‌توانید تکبر و خودخواهی شاهانه را ببینید؟ آیا فکر نمی‌کنید که یکی از عوامل پیشرفت نکردن ایران در گذشته، وجود چنین حکومت و شاهانی بوده است؟

ت) وقتی متن این سند را می‌خوانید چه نکته‌هایی شما را بیشتر به فکر و می‌دارد یا توجه شما را جلب می‌کند؟

واژه‌ها



پتر کبیر: پتر اول امپراتور (تزار) نامدار و معروف روسیه که هم‌زمان با سال‌های پایانی سلسله صفوی بر آن کشور حکومت می‌کرد. او با نوسازی ارتش روسیه، روسیه را به کشوری قدرتمند و پهناور تبدیل کرد.

امتیاز اقتصادی: اجازه فعالیت اقتصادی و یا واگذاری حق بهره‌برداری از منابع طبیعی و معدنی به افراد یا شرکت‌های داخلی یا خارجی.

نهیض: برخاستن، به حرکت درآمدن و قیام برای رسیدن به مقاصد سیاسی، اجتماعی، اقتصادی و فرهنگی معین.

به کار بندیم

- ۱- با مراجعه به پایگاه اینترنتی شبکه رشد به نشانی www.roshd.ir و یا کتاب‌هایی درباره زندگی و خدمات میرزا ابوالقاسم قائم مقام فراهانی، خلاصه‌ای از زندگی‌نامه او را تهیه کنید و در کلاس بخوانید.
- ۲- پرس‌وجو کنید که آیا در شهر یا روستای محل زندگی شما آثاری از دوره قاجار باقی مانده است. در صورت وجود چنین آثاری، درباره یکی از آنها گزارشی به همراه عکس تهیه و به کلاس ارائه کنید.
- ۳- با مطالعه متن به پرسش‌های زیر پاسخ دهید.

«تعداد دستگاه‌های بافندگی دستی شیراز که در اوایل حکومت قاجار ۵۰۰ واحد بود، حدود ۶۰ سال بعد به ۱۰ واحد کاهش یافت که آنها هم پارچه‌های زیر و خشن می‌بافتند. در همان دوره، تعداد کارگاه‌های حریربافی اصفهان نیز از ۱۲۵۰ واحد به ۱۲ واحد رسید و مردم آن شهر، مصرف‌کننده پارچه‌های نخی کارخانه‌های انگلستان شدند.»

منبع: مقاومت شکننده، تاریخ تحولات اجتماعی ایران از صفویه تا انقلاب اسلامی، تألیف جان فوران، ترجمه احمد تدین، ناشر: رسا،

۱۳۷۷ ش، ص ۱۹۶.

- الف) دلیل کاهش تعداد کارگاه‌های بافندگی در دو شهر شیراز و اصفهان چه بوده است؟
- ب) به نظر شما، کاهش تعداد کارگاه‌های بافندگی در دوره قاجار، از نظر اقتصادی چه آثار و نتایجی برای مردم ایران داشت؟
- پ) از این موضوع تاریخی برای اقتصاد کشور در شرایط کنونی چه پندی می‌توان گرفت؟

ایران در عصر مشروطه



فصل

در دوره پادشاهی مظفرالدین شاه قاجار، اوضاع سیاسی، اجتماعی و اقتصادی ایران به دلیل مشکلات داخلی و افزایش نفوذ و دخالت روسیه و انگلستان آشفته‌تر شد. مردم ایران که در آن زمان در نتیجه روشنگری‌ها و هدایت علما و اندیشمندان آگاه‌تر و بیدارتر شده بودند، برای رهایی از آن وضع نابسامان، جنبش عظیمی به پا کردند. هدف این جنبش - که به انقلاب مشروطیت معروف شد - تغییر شیوه حکومت به منظور ایجاد امنیت، عدالت، آزادی، پیشرفت کشور و رهایی از استبداد داخلی و سلطه خارجی بود. انقلاب مشروطیت در سال ۱۲۸۵ ش/۱۳۲۴ ق به پیروزی رسید و نظام پادشاهی استبدادی در ظاهر به حکومت مشروطه تبدیل شد اما به سبب موانع و مشکلات داخلی، دخالت‌های کشورهای خارجی و وقوع جنگ جهانی اول، انقلاب به هدف‌های اساسی خود نرسید و اوضاع ایران بدتر شد. نتیجه این حوادث، سقوط سلسله قاجار، روی کار آمدن سلسله پهلوی و آغاز دوره جدیدی در تاریخ ایران بود.

شما با مطالعه این فصل و انجام دادن فعالیت‌های آن به پاسخ پرسش‌های زیر پی می‌برید :

- ۱- انقلاب مشروطه چرا و چگونه در ایران به وجود آمد؟
- ۲- موانع و مشکلات داخلی و خارجی حکومت مشروطه در ایران چه بود؟
- ۳- تغییر حکومت قاجاریه به پهلوی چرا و چگونه صورت گرفت؟
- ۴- هدف‌ها و نتایج نهضت ملی شدن نفت ایران چه بود؟

نهضت مشروطه



مظفرالدین شاه

در دوران حکومت مظفرالدین شاه، رویدادی بزرگ در ایران رخ داد که به دنبال آن، نظام پادشاهی استبدادی، جای خود را به پادشاهی مشروطه داد که در آن، اختیارات شاه بر اساس قانون محدود می‌شد و نهادهایی مانند مجلس شورا و هیئت وزیران می‌توانست در اداره کشور دخالت کند.

اوضاع ایران و جهان در آستانه نهضت مشروطه

از میانه دوران سلطنت ناصرالدین شاه، با افزایش نفوذ و دخالت انگلستان و روسیه در ایران، اوضاع سیاسی، اجتماعی و اقتصادی ایران رو به افول نهاد. این روند، در دوران پادشاهی مظفرالدین شاه، به سبب ضعف و ناتوانی او، فزونی یافت.

در مقابل، مردم ایران که طعم تلخ استعمار را چشیده بودند و می‌دانستند که حکومت استبدادی کشورشان نیز قادر به مبارزه با استعمارگران نیست، با تکیه بر آموزه‌های دین

اسلام و مذهب شیعه، به تدریج به تکاپوی اصلاح اوضاع کشور برآمدند. رهبری مردم در این تحولات را بیش‌تر علما بر عهده داشتند. کشورهای استعمارگر اروپایی که از چهار قرن قبل، غارتگری و چپاول گسترده خود را در قاره‌های آسیا، آمریکا و آفریقا آغاز کرده بودند، پس از «انقلاب صنعتی» تلاش می‌کردند تا تمامی جهان را در چنگ خود بگیرند و از منافع اقتصادی آنها بهره‌مند شوند. یکی از برنامه‌های آنها، تضعیف حکومت‌های مستقل در سراسر جهان و در نهایت تبدیل آن کشورها به مستعمرات کشورهای قدرتمندی چون انگلستان بود. آنها همچنین با ایجاد فرقه‌های جدید و دامن زدن به اختلافات مذهبی و اجتماعی، سعی کردند تا نیروی مقاومت مردمی را در این کشورها تضعیف کنند. این در حالی بود که علما برای اصلاح امور ایران و تقویت بنیان‌های کشور، در حال تلاش جدی بودند. از اواسط دوران قاجار، برخی شروع به تمجید از ویژگی‌های تمدن غربی و حکومت‌های مشروطه کردند و در مقابل، اوضاع نابسامان کشور را بیان می‌کردند. بعضی از روشنفکران این دوران، پذیرش بی‌چون و چرای اندیشه‌های غربی و خودباختگی در برابر غرب را ترویج می‌کردند و نهضت اصلاح‌طلبی مردم ایران را که بر اساس عدالت‌خواهی و نفی استعمار بود، با عقاید و اندیشه‌های غربی، در می‌آمیختند.



صحنه‌ای از مراسم عزاداری ماه محرم در دوره قاجار

نهضت مشروطه چگونه رخ داد؟

موفقیت نهضت تنباکو و قتل ناصرالدین شاه در پی آن، انگیزه مردم برای مبارزه با استبداد و سلطه خارجی را بیشتر کرده بود. مظفرالدین شاه نیز، شاهی نالایق بود که توانایی سامان دادن به کشور را نداشت و ماجرای هزینه‌های سنگین سفرهای او به خارج کشور در عین وضعیت بد اقتصادی مردم، موجب ناراحتی‌های فراوانی شده بود. چنین اوضاعی در کنار برخی توهین‌ها به مقدسات دینی مردم از سوی برخی کارگزاران کشورهای استعمارگر در ایران، سبب به وجود آمدن اعتراضات مردمی به رهبری علمای تهران و در رأس آنها، آیت الله بهبهانی و آیت الله سید محمد طباطبایی بود.

یکی دیگر از عواملی که جریان مشروطه را سرعت بخشید، ماجرای فلک‌شدن برخی از تجار بود. در آن زمان، قیمت برخی کالاهای اساسی مانند نان و قند بالا رفت. برخی از مردم به همراه تعدادی از تاجران قند به این گرانی اعتراض کردند. حاکم تهران به جای آنکه به شکایت آنان رسیدگی کند، به آنها توهین کرد و تاجران را فلک کرد. در نتیجه اعتراضات ادامه یافت و عده‌ای از علما با تحصن (بست نشینی)* در حرم حضرت عبدالعظیم از مردم حمایت کردند. از جمله خواسته‌های حاضرین در این تحصن یک‌ماهه که آیت الله بهبهانی و آیت الله سید محمد طباطبایی در رأس آنها قرار داشتند، تشکیل عدالت‌خانه در تمام شهرها و عمل به قانون اسلامی به شکل دقیق بود که با قول همکاری شاه، این تحصن، به اتمام رسید. اما پس از چندی، مظفرالدین شاه به تعهدات خود عمل نکرد.

مهاجرت علما، تحصن در سفارت و صدور فرمان مشروطه

در پی تشکیل نشدن عدالت‌خانه و شدید شدن اعتراضات، شهر حالت نیمه تعطیل به خود گرفت و آیت الله طباطبایی و بهبهانی که پیشرفت کار را بدون همراهی آیت الله شیخ فضل الله ناممکن می‌دیدند، از او خواستند تا به جمع معترضان بپیوندند. شیخ فضل الله نوری که بزرگ‌ترین عالم تهران بود، با آنان همراه شد و در پی او، اکثر روحانیون تهران به معترضان ملحق شدند. در نهایت، جمعی چند هزار نفره، برای به دست آوردن مطالبات خود، راهی قم شدند و با ارسال نامه به عالمان دیگر شهرها و مراجع در عراق، بسیاری از ایشان را با خود همراه کردند.

با خروج علما از تهران، در شهر شایعه شد که دولت قرار است تجار و کسبه‌ای را که جزء معترضان هستند، تحت فشار قرار دهد. از این رو، جمعی از آنها به تحریک برخی وابستگان انگلستان، به سفارت این کشور پناه بردند. به تدریج،



آیت الله بهبهانی



آیت الله طباطبایی



پذیرایی سفارت انگلیس از بست نشینان



گروهی از معترضان که در سفارت انگلستان بست نشسته بودند.

جمعیت تحصن‌کنندگان در سفارت افزایش یافت و به هزاران نفر تاجر، کاسب، طلبه و عموم مردم رسید.

اعضای سفارت از این فرصت استفاده کردند و با پذیرایی از مردم، به تأثیرگذاری بر خواسته‌های آنان پرداختند و بیشتر مردم نیز، از سیاست پیچیده استعماری انگلیس و سوءاستفاده این کشور از تحصن آنها، غافل بودند. بسیاری از مردم برای اولین بار در سفارت با واژه «مشروطه» آشنا شدند و انگلیسی‌ها و غربگرایان به آنان القا کردند که باید همچون انگلستان، مشروطه و مجلس شورا بخواهند.

شورش هم‌زمان مردم در برخی دیگر از ولایت‌ها و تعطیلی بازارها و مساجد در تهران، در نهایت موجب صدور فرمان تشکیل مجلس شورا از سوی مظفرالدین شاه در مرداد ماه سال ۱۲۵۸ شد. پس از آن، عده‌ای از سیاستمداران مشروطه‌خواه، به سرعت قانون اساسی را تدوین کردند.

فعالیت

۲- چه جریان‌هایی با چه تفاوت‌هایی در نهضت مشروطه نقش مؤثری داشتند؟

مسائل و حوادث پس از مشروطه

حکومت مشروطه از همان ابتدا پیروزی، با مسائل و مشکلات مختلف داخلی و خارجی روبه‌رو شد که باعث شد هدف‌های اصلی جنبش مشروطه‌خواهی، به شکل کامل محقق نگردد. برخی از این حوادث عبارت بود از:

(الف) تدوین متمم قانون اساسی و شدت گرفتن اختلاف‌ها: تنظیم شتابان قانون اساسی توسط نمایندگان موجب

بروز کاستی‌هایی در آن شد. این کاستی‌ها، آیت‌الله شیخ فضل‌الله نوری و جمعی زیادی از علما و دلسوزان را واداشت تا خواستار افزودن برخی متمم‌ها به قانون اساسی شوند. باتلاش‌ها و مجاهدت‌های جدی آیت‌الله شیخ فضل‌الله نوری، بخش‌هایی در متمم قانون اساسی تصویب شد که بنابر آن، باید چند نفر از مجتهدان و فقیهان اسلام که با شرایط و زمان خود آشنا بودند، در مجلس شورا شرکت می‌کردند تا قانون‌های مصوب، مخالف قواعد اسلامی نباشد.

(ب) تعطیلی مجلس: مظفرالدین شاه مدت کوتاهی پس از صدور فرمان مشروطه درگذشت. محمدعلی‌شاه، جانشین او، پادشاهی مستبد بود. او با پشتیبانی دولت روسیه و حمایت طرفداران حکومت استبدادی، تصمیم گرفت حکومت نوپای مشروطه را نابود سازد. پس از چند ماه اختلاف و درگیری موافقان و مخالفان مشروطه و حوادثی مانند قتل صدراعظم شاه و سوءقصد به جان شاه، به دستور محمدعلی‌شاه، مجلس به توپ بسته شد و منحل گردید. با تعطیلی مجلس، گروهی از مشروطه‌خواهان به اروپا رفتند. اما مردم و علما در داخل



محمدعلی شاه

کشور به مقاومت پرداختند. مقاومت اصلی از سوی تبریز و به سردمداری ستارخان و باقرخان و با حمایت مراجع نجف شکل گرفت. در این زمان، طرفداران مشروطه در گیلان و اصفهان، در پی انتشار خبر مقاومت مردم تبریز، راهی تهران شدند و آن را تصرف کردند. پس از فتح تهران و تشکیل مجلسی فوق‌العاده، شاه برکنار شد و پسر نوجوانش، احمد شاه، جانشین او شد.



ستارخان و باقرخان در میان گروهی از مجاهدان مشروطه خواه



پ) شهادت شیخ فضل الله نوری: با پیروزی دوباره مشروطه خواهان، انتظار می‌رفت که دشمنان واقعی نهضت، مجازات شوند. اما آنها رها شده و محمدعلی شاه نیز بدون محاکمه به خارج کشور منتقل شد. همچنین، در اولین روزها، جمعی از علما دستگیر شدند و شیخ فضل الله نوری نیز پس از یک محاکمه نمایشی، به شکلی دردآور اعدام شد.

شهادت مظلومانه بزرگ‌ترین عالم تهران در جریان نهضت مشروطه که قبل از آن در نهضت تنباکو نیز نقش مؤثری داشت، نشانه‌ای از انحراف در مسیر مشروطه بود که از مدت‌ها قبل، شروع شده بود. شیخ فضل الله نوری با مشروطه منطبق بر ارزش‌های غربی مخالف بود و طرفدار مشروطه شرعی بر پایه ارزش‌های اسلامی بود.

سفارت روسیه که دارای منافع متضادی با انگلستان در جریان مشروطیت بود، به شیخ فضل الله پیشنهاد کمک و پناهنده شدن به سفارت روسیه را داد، اما او نپذیرفت و گفت: «من راضی هستم صدمرتبه زنده شوم و کشته شوم، اما پناهنده بیگانگان نشوم و بر خلاف امر خداوند، رفتاری نکرده باشم».

فعالیت

۳- چه حوادث مهمی در فاصله فرمان مشروطیت تا آغاز جنگ جهانی اول رخ داد؟

۴- مهم‌ترین موانع و مشکلات داخلی نظام مشروطه را توضیح دهید.

(ت) افزایش دخالت‌های خارجی : هم‌زمان با وقوع انقلاب مشروطیت در ایران، آلمان و متحدانش، یعنی ایتالیا، اتریش و مجارستان، به یک قدرت بزرگ اروپایی تبدیل شده و در صدد دست‌اندازی بر مستعمرات دیگر کشورها بودند. انگلستان و روسیه برای مقابله با قدرت روزافزون آلمان و متحدانش، تصمیم گرفتند به جای رقابت، با یکدیگر همکاری کنند. به همین دلیل، این دو کشور طی قرارداد ۱۹۰۷ ایران را میان خود تقسیم کردند. پس از آن، روسیه با خیالی آسوده در امور داخلی ایران مداخله می‌کرد و اجازه نمی‌داد که دولت و مجلس اوضاع آشفته کشور را سرسامان دهند. علاوه بر این، نیروهای روسیه وارد خاک ایران شدند. آنها در تبریز تعدادی از مشروطه‌خواهان را کشتند و در مشهد نیز حرم امام رضا (ع) را به گلوله بستند.



نقشه تقسیم ایران در قرارداد ۱۹۰۷

۵- پس از مطالعه متن، به نقشه دقت کنید و بگویید: الف) روسیه و انگلستان در قرارداد ۱۹۰۷ تقریباً کدام نواحی ایران را تحت نفوذ خود گرفتند؟

ب) هدف انگلستان و روسیه از امضای قرارداد ۱۹۰۷ چه بود؟ پ) قرارداد ۱۹۰۷ چه نتایجی برای ایران داشت؟



نظامیان اشغالگر انگلیسی مستقر در ایران در دوران جنگ جهانی اول



تندیس رئیسعلی دلواری در بندر دلواری (استان بوشهر)



مردم ایران برای جنگی که خود نقشی در ایجاد آن نداشتند، بهای سنگینی پرداختند. یکی از عوامل مؤثر بر کشته شدن چند میلیون نفر ایرانی در این زمان، دخالت انگلیس در بازار ایران و ایجاد مانع برای تأمین آذوقه مورد نیاز مردم و ایجاد قحطی بود.

ث) وقوع جنگ جهانی اول: جنگ جهانی اول

در سال ۱۹۱۴م/۱۲۹۳ش آغاز شد. در یک سوی این جنگ، کشورهای قرار داشتند که به متحدین معروف بودند و در سوی دیگر آن، کشورهای که به متفقین مشهور شدند؛ جنگ جهانی اول پس از چهار سال با پیروزی متفقین به پایان رسید. بر اثر این جنگ، میلیون‌ها نفر کشته، زخمی و آواره شدند و خسارت‌ها و ویرانی‌های زیادی به بار آمد.

جنگ جهانی اول

متحدین	آلمان، ایتالیا، اتریش، مجارستان، عثمانی
متفقین	انگلستان، روسیه، فرانسه، در اواخر جنگ (آمریکا)

دولت ایران در ابتدای جنگ جهانی اول بی‌طرفی کامل خود را اعلام کرد اما انگلستان، روسیه و عثمانی این بی‌طرفی را نادیده گرفتند و نیروهای خود را وارد ایران کردند. پس از آن، برخی مناطق ایران صحنه نبرد نیروهای روسیه و انگلستان با قوای عثمانی شد. در برخی از نواحی ایران مانند بوشهر، فارس و خوزستان، نیروهای مردمی از جمله عشایر غیور به مقابله با قوای اشغالگر انگلیسی برخاستند. از جمله دلیرمردان تنگستانی به فرماندهی رئیسعلی دلواری با ایثار جان خویش ضربه سنگینی به اشغالگران وارد آوردند.

جنگ جهانی اول موجب بی‌ثباتی و آشفتگی بیشتر اوضاع ایران شد. به دلیل حضور نیروهای اشغالگر و درگیری‌های نظامی، دولت مرکزی به نهایت ضعف رسید و تسلط خود را بر امور کشور از دست داد. نافرمانی و سرپیچی از فرمان دولت مرکزی گسترش یافت و امنیت و آسایش مردم از بین رفت. در آن سال‌ها، ایرانیان دچار مصیبت‌های بزرگی مانند قحطی، فقر، گرسنگی و شیوع بیماری‌های واگیردار شدند و چند میلیون نفر جان خود را از دست دادند.

فعالیت

۶- آثار و پیامدهای سیاسی و اجتماعی جنگ جهانی اول در ایران را از متن درس استخراج و فهرست کنید.

ایران در دوران حکومت پهلوی

درس ۱۴

هنگامی که جنگ جهانی اول پایان یافت، کشور ما درگیر انبوهی از مشکلات سیاسی، اقتصادی و اجتماعی بود. این مشکلات به علاوه برنامه‌ها و سیاست‌های مزدورانه انگلستان در ایران، زمینه را برای انتقال حکومت از قاجاریه به پهلوی فراهم آورد.

زمینه‌های تغییر حکومت از قاجاریه به پهلوی

قرارداد ۱۹۱۹: در اواخر جنگ جهانی اول، حکومت تزاری روسیه بر اثر وقوع انقلابی عظیم سرنگون شد. پس از آن، نام این کشور به *اتحاد جماهیر شوروی* تغییر یافت. دولت جدید شوروی نیروهایش را از ایران فرا خواند و سرگرم مسائل داخلی خود شد. انگلستان با استفاده از این موقعیت، کوشید نفوذ و سلطه خود را در کشور ما تثبیت کند. از این رو، با وثوق‌الدوله، نخست‌وزیر ایران، قراردادی بست که به «قرارداد ۱۹۱۹» معروف شد. بر اساس این قرارداد، اداره امور نظامی و مالی ایران در اختیار کارشناسان (مستشاران) نظامی و مالی انگلستان قرار می‌گرفت. این قرارداد در ایران با مخالفت گسترده‌ای روبه‌رو شد و بسیاری از شخصیت‌های مبارز و آزادی‌خواه مانند آیت‌الله مدرس و شیخ محمد خیابانی با آن به مخالفت برخاستند و احمد شاه قاجار نیز از تأیید آن خودداری کرد.

فعالیت

۱- دلیل مخالفت گسترده آزادی‌خواهان با قرارداد ۱۹۱۹ چه بود؟

کودتای * ۱۲۹۹: انگلستان پس از ناکامی در اجرای قرارداد

۱۹۱۹، در صدد برآمد که از طریق کودتا اهداف استعماری خود را در ایران پیگیری کند. انگلیسی‌ها یکی از فرماندهان نیروی قزاق به نام *رضاخان* (رضا میرینج) را به عنوان مهره نظامی و سیدضیاءالدین طباطبایی را به عنوان مهره سیاسی کودتا برگزیدند. طباطبایی از سیاستمداران طرفدار انگلستان بود. در سوم اسفند ۱۲۹۹ نیروهای تحت فرمان رضاخان مراکز مهم پایتخت را اشغال کردند و احمدشاه مجبور شد سیدضیاء را به نخست‌وزیری و رضاخان را به فرماندهی کل قوا منصوب کند. رضاخان دارای روحیه استبدادی بود و این ویژگی، به او برای به ثمر نشاندن اهداف انگلیسی‌ها کمک می‌کرد.



احمد شاه، رضاخان و تعدادی از مقام‌های حکومتی



رضاخان در میان گروهی از فرماندهان نظامی

انتقال حکومت از قاجاریه به پهلوی : کودتای ۱۲۹۹

توسط انگلیس مقدمه‌ای برای تغییر حکومت در ایران بود. رضاخان پس از کودتا با سرسختی برای گسترش و تثبیت قدرت خود به تکاپو افتاد. او و نیروهای نظامی‌اش با خشونت تمام، در بین مردم رعب و وحشت ایجاد کرد و فضای حکومت نظامی را بر جامعه حاکم کرد و نظم و آرامش ظاهری به وجود آورد. از این رو، طرفدارانش با تبلیغات فراوان او را شایسته‌تر از احمدشاه قاجار برای حکومت معرفی می‌کردند. رضاخان در آن زمان برای جلب نظر مردم، خود را فردی مذهبی و پایبند به احکام و ارزش‌های دینی نشان می‌داد. به همین دلیل، در مراسم و مجالس مذهبی حضور می‌یافت و با علما دیدار و مشورت می‌کرد. او با استفاده از موقعیت خود به عنوان

وزیر جنگ و نخست‌وزیر، طرفداران خود را وارد مجلس شورای ملی کرد. در سال ۱۳۰۴ ش مجلس شورای ملی با وجود مخالفت جدی تعدادی از نمایندگان، مانند آیت‌الله مدرس، احمدشاه قاجار را از قدرت برکنار کرد و حکومت موقت را به رضاخان سپرد. سپس، مجلس مؤسسان* به طور رسمی حکومت را به رضاخان و خانواده او واگذار کرد.

فعالیت

۲- الف) علت کودتای ۱۲۹۹ چه بود؟

ب) کدام شرایط و عوامل داخلی و خارجی، به رضاخان در دستیابی به قدرت کمک کرد؟

شیوه حکومت و اقدامات رضاشاه

● **استبداد** : رضاشاه از ابتدای حکومت به استبداد (دیکتاتوری*) روی آورد. در دوران حکومت او، هیئت وزیران و نمایندگان مجلس شورای ملی اختیار و استقلال چندانی نداشتند و تابع دستورات شاه بودند.

● **سرکوب آزادی خواهان** : حکومت رضاشاه به احزاب و روزنامه‌های مستقل اجازه فعالیت نمی‌داد و با زور و خشونت، فضای خفقان، ترس و سرکوب را بر جامعه حاکم کرد. در چنین شرایطی، مخالفان سرنوشتی جز تبعید، زندان، شکنجه و اعدام نداشتند. آیت‌الله سیدحسن مدرس یکی از مخالفان سرسخت شیوه حکومت رضاشاه بود که به دست مأموران این حکومت به شهادت رسید.

همچنین رضاخان به بهانه برقراری امنیت، برخی از قیام‌های آزادی خواهانه و استقلال طلبانه، مانند نهضت جنگل، به رهبری میرزا کوچک خان جنگلی را با خشونت زیاد، سرکوب کرد.



میرزا کوچک خان جنگلی و دو تن از هم‌زمانش



«آن یک رأی خودم، چه شد؟»



آیت‌الله سید حسن مدرس از جمله عالمان مبارزی بود که در مجلس همواره از حقوق ملت دفاع و با استبداد داخلی و نفوذ و سلطه بیگانگان مبارزه می‌کرد. او یکی از مخالفان سرسخت رضاخان بود. آیت‌الله مدرس در انتخابات ششمین دوره مجلس به عنوان نماینده اول تهران به مجلس راه یافت اما در انتخابات دوره هفتم، که در زمان حکومت رضاشاه برگزار شد، اعلام کردند که مدرس حتی یک رأی هم نداشته است. وی در پاسخ این ادعا، در جمله‌ای تاریخی و طنزآمیز گفت:

«دست‌کم آن یک رأی که بنده به خودم دادم، چه شد؟» مدرس به مبارزه خود با رضاشاه ادامه داد و به همین دلیل دستگیر و تبعید شد. او پس از تحمل سال‌ها تبعید و زندان، در سال ۱۳۱۶ در کاشمر به جرم آزاداندیشی و مخالفت با رضاخان به شهادت رسید.

● **ایجاد ارتش منظم:** به وجود آوردن ارتش منظم در ایران از جمله برنامه‌های اساسی انگلیسی‌ها و اهداف استعماری آنها بود. این ارتش ضمن اینکه تمرکز قدرت سیاسی را در کشور ممکن می‌ساخت، قیام‌های مردمی را سرکوب می‌کرد و در مواقع ضروری، به عنوان تأمین‌کننده اهداف نظامی انگلستان مورد استفاده قرار می‌گرفت. رضاشاه نیروهای سه‌گانه ارتش را با هدایت انگلیسی‌ها به وجود آورد و در سال ۱۳۰۴ش قانون نظام وظیفه عمومی را به تصویب رساند. ارتش رضاشاه، ناکارآمد و فاقد قدرت کافی بود و در تهاجم متفقین در زمان جنگ جهانی دوم، به سرعت شکست خورد.

● **احداث خط آهن سراسری:** احداث این راه با تبلیغات فراوان انجام گرفت و به جای آنکه با اهداف اقتصادی و به نفع مردم کشور طراحی شود، هدف آن ایجاد راهی سراسری برای انتقال سریع نیروهای انگلیسی از جنوب به شمال بود. در صورت پیشروی روس‌ها، انگلیسی‌ها با استفاده از این راه می‌توانستند نیروهای خود را به سرعت به شمال بفرستند و مانع نفوذ آنها به هندوستان شوند. در جنگ جهانی دوم همین راه به مهم‌ترین عامل ارتباطی نیروهای متفقین مبدل شد.

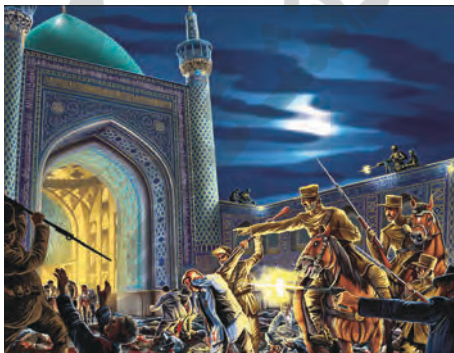

واقعه مسجد گوهرشاد

● **تضعیف هویت اسلامی و تخریب فرهنگ ایرانی:** حکومت رضاشاه به بهانه پیشرفت و نوسازی فرهنگی و اجتماعی، کارهایی انجام داد که نتیجه آنها تضعیف ارزش‌های دینی و رواج فرهنگ غیرایرانی بود. یکی از این کارها، مجبور کردن مردم به این بود که لباس یکسانی به تن کنند و کلاه لبه‌داری (مشهور به کلاه پهلوی) بر سر بگذارند.

پس از آن، محدودیت‌هایی برای برگزاری مراسم مذهبی از جمله عزاداری امام حسین (علیه السلام) به وجود آمد و زمزمه برداشتن (کشف) حجاب مطرح شد. مردم مشهد در اعتراض به این کارها در مسجد گوهرشاد گرد هم آمدند. نیروهای نظامی مردم را در

کنار حرم حضرت امام رضا (علیه السلام) به گلوله بستند و عده زیادی را شهید و مجروح کردند. حکومت رضاشاه که بسیار شیفته ظاهر فرهنگ اروپایی بود، اندکی پس از سرکوب قیام گوهرشاد، دستور داد حجاب را با زور و خشونت از سر زنان و دختران ایرانی بردارند.

در دوران حکومت رضاشاه، باستان‌گرایی با هدف تضعیف و به حاشیه راندن اسلام، شدت گرفت. در این دوران، ارتباط میان علایق دینی و ملی مردم ایران که سبب اقتدار و تقویت هویت ملی است، نادیده گرفته می‌شد و تلاش گسترده‌ای برای از بین بردن هویت قومی و ارزش‌های برخی از اقوام انجام شد.

آثار جنگ جهانی دوم (۱۹۴۵-۱۹۳۹م/۱۳۲۴-۱۳۱۸ش) بر ایران



رژه نظامیان انگلیسی در خیابان‌های تهران (جنگ جهانی دوم)



نظامیان شوروی در خیابان‌های تبریز (جنگ جهانی دوم)

جنگ جهانی دوم با حمله ناگهانی آلمان به لهستان آغاز شد. ایتالیا و ژاپن به آلمان پیوستند و دولت‌های محور را تشکیل دادند. در جبهه مقابل، انگلستان، فرانسه، شوروی و آمریکا قرار داشتند که متفقین خوانده می‌شدند.

در جنگ جهانی دوم، دولت ایران اعلام بی‌طرفی کرد، اما در شهریور ۱۳۲۰، متفقین به بهانه حضور تعدادی از کارشناسان آلمانی، کشور ما را به اشغال خود درآوردند. هدف اصلی آنها از این اقدام، استفاده از موقعیت و منابع و امکانات ایران به سود خویش بود. متفقین پس از اشغال ایران، رضاشاه را مجبور کردند که از قدرت کناره‌گیری کند و سپس او را از ایران تبعید کردند.

پس از رضاشاه پسرش محمدرضا، شاه ایران شد. وی نیز همانند پدرش، چون منتخب مردم نبود و دست‌نشانده بیگانه بود، مطیع برنامه‌ها و اهداف افرادی بود که بقای خود در حکومت را وابسته به آنها می‌دانست.

در جنگ جهانی دوم، متفقین با شکست دادن آلمان و بمباران اتمی ژاپن (توسط آمریکا)، پیروز شدند.

کشور ما تا پایان جنگ جهانی دوم در اشغال بیگانگان بود. جنگ جهانی دوم نیز همچون جنگ جهانی اول، به اقتصاد و جامعه ایران خسارت‌ها و آسیب‌های زیادی وارد کرد و موجب عقب‌ماندگی کشور شد. مردم ایران طی آن سال‌ها با کمبود و گرانی شدید مواد غذایی، مخصوصاً نان، روبه‌رو بودند و عده زیادی بر اثر گرسنگی و سوءتغذیه جان سپردند.



استایل (از شوروی)، روزولت (از آمریکا) و چرچیل (از انگلیس)

سران متفقین در مقطعی از جنگ جهانی دوم، جهت تصمیم‌گیری برای آینده جنگ و نحوه تقسیم جهان بین خود، به تهران آمدند. رؤسای کشورهای آمریکا، انگلیس و شوروی بدون اینکه به محمدرضا شاه چیزی بگویند و حتی او را از سفر خود مطلع کنند از ۹ تا ۱۳ آذر ۱۳۲۲ در سفارت شوروی در تهران به سر بردند و بعد از برپایی جلسه و اتخاذ برخی تصمیمات، بدون اندکی اعتنا به شاه ایران به کشورهای خود بازگشتند.

۳- الف) کشور مادر دو جنگ جهانی اول و دوم «بل پیروزی متفقین» لقب گرفت. باراهنمایی دبیر خود و با همفکری یکدیگر، بگویند چرا این لقب به ایران داده شد. ب) آثار و پیامدهای سیاسی، اقتصادی و اجتماعی جنگ جهانی دوم بر ایران چه بود؟

نهیضت ملی شدن نفت



آیت الله کاشانی و مصدق

محمدرضا شاه در سال‌های نخست سلطنت خود این امکان را نداشت که همچون پدرش با استبداد (دیکتاتوری) حکومت کند. بنابراین، برای نمایندگان مجلس شورای ملی و هیئت وزیران فرصتی به وجود آمد که در اداره امور کشور نقش مؤثری داشته باشند. همچنین در این دوره احزاب سیاسی و مطبوعات فعالیت خود را دوباره آغاز کردند. البته رقابت‌های انگلستان، شوروی و آمریکا برای کسب نفوذ سیاسی و اقتصادی هرچه بیشتر در کشور ما به ثبات و آرامش سیاسی کشور آسیب می‌رساند. در چنین شرایطی بود که زمینه برای نهیضت ملی شدن نفت به وجود آمد.



تصویری از یکی از راه‌پیمایی‌های مردم در حمایت از نهیضت ملی شدن نفت

این نهیضت یکی از رویدادهای مهم تاریخ معاصر ایران است. امتیاز بهره‌برداری از منابع نفت ایران در زمان مظفردالدین شاه به انگلیسی‌ها واگذار شده بود. رضاشاه امتیاز مذکور را لغو کرد اما خیلی زود طی قرارداد دیگری، دوباره منابع نفت ایران را به انگلستان واگذار کرد. در سال‌های بعد از جنگ جهانی دوم، مردم ایران خواهان لغو آن قرارداد و ملی شدن صنعت نفت بودند. آیت الله کاشانی و دکتر محمد مصدق رهبری نهیضت ملی شدن صنعت نفت را به عهده گرفتند. مجلس شورای ملی نیز با مشاهده اتحاد و یکدلی مردم، قانون ملی شدن نفت را در اسفند ۱۳۲۹ تصویب کرد. پس از آن، دکتر مصدق نخست وزیر شد تا آن قانون را به اجرا درآورد و دست بیگانگان را از منابع و صنعت نفت کوتاه کند. دولت انگلیس برای جلوگیری از اجرای قانون ملی شدن صنعت نفت، کارشکنی‌های مختلفی کرد اما به دلیل وحدت ملت و همدلی رهبران نهیضت، ناکام ماند.



شهید نواب صفوی، روحانی‌ای شجاع، با اخلاص و صریح بود که همراه با جوانانی مؤمن و استوار، جمعیتی با عنوان «فدائیان اسلام» را تشکیل داده بودند. آنها از مبارزان جدی با رژیم پهلوی بودند و در مقابل استعمار بیگانه و ظلم و فساد رژیم پهلوی، فعالیت‌ها و مبارزات مختلف نظامی، سیاسی و فرهنگی را انجام می‌دادند. فدائیان اسلام در نهیضت ملی شدن نفت و روی کار آمدن دولت دکتر مصدق نیز، نقش مهمی ایفا کردند. سرانجام نواب صفوی و برخی یاران باوفایش، در دی ماه ۱۳۳۴، توسط رژیم شاه تیرباران شده و به شهادت رسیدند.

کودتای ۲۸ مرداد ۱۳۳۲ و بازگشت استبداد (دیکتاتوری)



گروهی از افسران کودتاجی در جریان کودتای ۲۸ مرداد



محمدرضا شاه هنگام دیدار با هویدا نخست وزیر و اعضای دولت او

پس از مدتی، میان رهبران و گروه‌های سیاسی پشتیبان نهضت ملی شدن نفت اختلاف بروز کرد و اتحاد و همدلی به تفرقه و دشمنی تبدیل شد. این وضعیت، ملت را دلسرد و دشمنان نهضت را امیدوار کرد. دولت‌های انگلستان و آمریکا از این شرایط برای سرنگونی دولت دکتر مصدق از طریق کودتا استفاده کردند. طبق برنامه‌ای که این دو کشور طراحی کردند، در روز ۲۸ مرداد ۱۳۳۲ واحدهایی از ارتش به فرماندهی سرلشکر فضل‌الله زاهدی به خیابان‌ها ریختند و با اشغال مراکز مهم پایتخت، دولت دکتر مصدق را سرنگون کردند.

پس از موفقیت کودتای ۲۸ مرداد، منابع نفت ایران دوباره در اختیار بیگانگان قرار گرفت و نفوذ و سلطه آمریکا بر کشور ما به تدریج افزایش یافت.

چند ماه پس از کودتای ۲۸ مرداد، حکومت پهلوی با نادیده گرفتن قانون ملی شدن صنعت نفت، امور اکتشاف، استخراج و فروش نفت را طی قراردادی به چندین شرکت نفتی انگلیسی، آمریکایی، هلندی و فرانسوی واگذار کرد. این شرکت‌ها متعهد شدند ۵۰ درصد درآمد فروش نفت را به ایران بپردازند.

محمدرضا شاه که پس از کودتا سلطنت دوباره خود را مدیون انگلیس و آمریکا می‌دید، به شاهی مستبدتر و ستمگر تبدیل شد و اصول قانون اساسی را آشکارا نادیده می‌گرفت. او همچنین با تأسیس سازمان اطلاعات و امنیت کشور (ساواک) به کمک آمریکایی‌ها، به سرکوب شدید مخالفان پرداخت و دوباره فضای ترس و خفقان بر ایران حاکم شد.

فعالیت

۴- همفکری کنید و بگویید به نظر شما، چه شباهت‌ها و تفاوت‌هایی در اهداف نهضت تنباکو و نهضت ملی شدن نفت وجود دارد؟

۵- الف) مهم‌ترین دلیل موفقیت کودتای ۲۸ مرداد چه بود؟

ب) کودتای ۲۸ مرداد ۱۳۳۲ چه تفاوت و شباهتی با کودتای ۱۲۹۹ داشت؟



بست نشستن: پناه بردن به مکان‌های مقدس یا خانه بزرگان به منظور حفظ جان یا دادخواهی؛ در دوره قاجار و حتی پیش از آن رسم بود که اشخاص برای اعتراض یا دادخواهی به مکان‌هایی مانند زیارتگاه‌ها، خانه علمای و دیگر بزرگان پناه می‌بردند و تا خواسته‌هایشان برآورده نمی‌شد، آنجا را ترک نمی‌کردند. در این مدت، کسی حق نداشت پناهندگان را از پناهگاهشان بیرون کند. به این رسم، بست‌نشینی یا تحصن می‌گفتند.

کودتا: برانداختن دولت یا حکومت موجود و به دست گرفتن قدرت با استفاده از قوای نظامی.

مجلس مؤسسان: مجلسی شامل نمایندگان انتخابی مردم که برای تغییر یا اصلاح موادی از قانون اساسی تشکیل می‌شد.

استبدادی (دیکتاتوری): خودرأیی و استبداد؛ فرمانروایی یک فرد یا گروه بر یک کشور با زور و از طریق تحمیل افکار و عقاید خود بر جامعه و سرکوب منتقدان و مخالفان.

به کار بندیم

۱- به چند گروه تقسیم شوید و هر گروه درباره زندگی و اقدامات یکی از این شخصیت‌ها تحقیق کند: میرزا کوچک خان جنگلی، آیت‌الله سید ابوالقاسم کاشانی، دکتر محمد مصدق، شهید سید مجتبی نواب صفوی.

۲- با توجه به دانسته‌های خود، یک مورد از عملکردهای شاهان زیر را که نشان بدهد آنها به قانون اساسی مشروطه پایبند بوده یا نبوده‌اند، بنویسید.

محمد علی شاه ←

احمد شاه ←

رضاشاه ←

محمد رضا شاه ←

سقوط حکومت شاهنشاهی و شکل‌گیری نظام جمهوری اسلامی

فصل

تلاش‌ها و جان‌فشانی‌های ایرانیان برای رهایی از استبداد داخلی و سلطه خارجی در انقلاب مشروطیت و نهضت ملی شدن نفت به نتیجه مطلوب نرسید. مردم مسلمان ایران که خواهان احیای ارزش‌های اسلامی و به‌ویژه برقراری عدالت و آزادی بودند، در برابر استبداد، ستمگری و فساد حکومت پهلوی به پا خاستند. این بار، رهبری نهضت اسلامی ایران را عالمی شجاع و مبارز به نام امام خمینی به‌عهده گرفت. امام با تکیه بر باورها و ارزش‌های دینی، مردم را به ایستادگی در برابر ظلم و سلطه بیگانگان بر کشور فراخواند. سرانجام، مبارزه ملت برای استقلال، آزادی و جمهوری اسلامی با تقدیم هزاران شهید در ۲۲ بهمن ۱۳۵۷ انقلاب اسلامی به نتیجه رسید و رژیم مستبد و وابسته پهلوی سرنگون شد. پس از آن، نظام جمهوری اسلامی با پشتیبانی و مشارکت مؤثر مردم در کشور مستقر شد و با وجود توطئه‌ها و اقدام‌های گسترده دشمنان انقلاب به مسیر خود ادامه داد.

شما با مطالعه این فصل و انجام دادن فعالیت‌های آن به پاسخ پرسش‌های زیر پی می‌برید:

- ۱- نهضت اسلامی مردم ایران به رهبری امام خمینی علیه السلام چرا و چگونه آغاز شد؟
- ۲- علل وقوع انقلاب اسلامی چه بود و چه عواملی در پیروزی آن نقش داشت؟
- ۳- نظام جمهوری اسلامی چگونه برقرار شد؟
- ۴- دلایل و پیامدهای دشمنی و توطئه‌های ضد انقلاب داخلی و خارجی چه بود؟



انقلاب اسلامی ایران

نهضت اسلامی به رهبری امام خمینی

پس از کودتای ۲۸ مرداد و بازگشت محمدرضا شاه به سلطنت، فصل جدیدی از نفوذ و سلطه آمریکا بر ایران آغاز شد. در آن زمان، مردم ایران از شکست نهضت ملی شدن نفت و تسلط دوباره بیگانگان بر کشورشان ناراحت بودند. آمریکایی‌ها برای جلوگیری از وقوع قیام‌های مردمی و حفظ حکومت پهلوی، به شاه توصیه کردند که در امور مختلف اجتماعی و اقتصادی کشور تغییراتی ایجاد کند. برخی از این تغییرات عبارت بودند از:



الف) تصویب نامه* انجمن‌های ایالتی و ولایتی: حکومت

پهلوی در سال ۱۳۴۱ ش، قانون انجمن‌های ایالتی و ولایتی (شوراهای استان و شهرستان) را تغییر داد. از جمله این تغییرات این بود که شرط مسلمان بودن برای انتخاب‌کنندگان و انتخاب‌شوندگان لغو گردید و دیگر آنکه شرط سوگند به قرآن یاد کردن انتخاب‌شوندگان به سوگند به کتاب آسمانی تبدیل شد.

حکومت پهلوی به ظاهر وانمود می‌کرد که با این تغییرات قانونی قصد دارد مردم را در فعالیت‌های اجتماعی مشارکت بدهد. اما در واقع هدف او تضعیف هویت اسلامی جامعه ایران بود. به همین دلیل، علما با این تغییر قانون مخالفت کردند. برجسته‌ترین مخالفان، عالمی شجاع به نام آیت‌الله سید روح‌الله خمینی بود که در قم اقامت داشت. امام خمینی می‌دانست که هدف حکومت از این تغییرات، مخالفت با اسلام و تخریب ارزش‌های اسلامی است. سرانجام در نتیجه مخالفت جدی امام و سایر علما، دولت مجبور شد این تصویب‌نامه را لغو کند.

ب) اصول شش‌گانه* محمدرضا شاه پیروی از سیاست‌های آمریکا را برای حفظ حکومت خود ضروری می‌دانست. به همین دلیل، مدت کوتاهی پس از لغو تصویب‌نامه انجمن‌های ایالتی و ولایتی، اعلام کرد که اصول شش‌گانه‌ای را با عنوان «انقلاب سفید» به همه‌پرسی (رفراندوم) خواهد گذاشت.

اصول شش‌گانه در ظاهر برای کشور خوب و لازم به نظر می‌رسید، اما امام خمینی و سایر علمای مبارز از اهداف و پیامدهای واقعی این اصول آگاه بودند و یقین داشتند که اجرای این اصول، موجب افزایش سلطه آمریکا بر ایران و وابستگی بیشتر سیاسی و اقتصادی کشور ما به بیگانگان می‌شود. به همین دلیل، امام ضمن غیرقانونی شمردن همه‌پرسی اصول شش‌گانه، از مردم خواست که در آن شرکت نکنند. در برخی از شهرها مانند تهران و قم، مردم تظاهرات کردند و مخالفت خود را با اصول شش‌گانه و همه‌پرسی آن نشان دادند. اما همه‌پرسی اصول شش‌گانه با وجود اعتراض‌های مردمی، در بهمن ۱۳۴۱ برگزار شد و حکومت پهلوی نیز اعلام کرد که بیشتر مردم با اصول شش‌گانه موافق‌اند.

فعالیت

- ۱- هدف آمریکا از ایجاد تغییرات در امور اجتماعی و اقتصادی ایران چه بود؟
- ۲- به نظر شما هدف شاه از برگزاری همه‌پرسی اصول شش‌گانه چه بود؟

پ) قیام ۱۵ خرداد ۱۳۴۲: با فرا رسیدن ماه محرم، که مقارن با خرداد ۱۳۴۲ بود، امام خمینی به مداحان و سخنرانان مذهبی یادآوری کرد که سکوت در برابر حکومت ستمگر، کمک به دشمنان اسلام است و از آنان خواست که خطر اسرائیل را به مردم گوشزد کنند. در آن زمان، حکومت پهلوی با اسرائیل رابطه برقرار کرده بود. رژیم پهلوی ۷۰ درصد از نفت اسرائیل را تأمین می‌کرد و هیچ‌گاه موضع‌گیری‌ای علیه تجاوز و اشغالگری‌های اسرائیل نمی‌کرد.

امام خمینی، خود نیز در عصر عاشورا (۱۳ خرداد) در سخنانی تاریخی در مدرسه فیضیه قم، شاه را به دلیل ستمگری، همکاری با اسرائیل و وابستگی به آمریکا به شدت محکوم کرد. دو روز بعد، مأموران رژیم شاه شبانه به خانه امام ریختند و ایشان را دستگیر و پس از انتقال به تهران، در یکی از پادگان‌های نظامی زندانی کردند. دستگیری امام، موجب خشم و اعتراض گسترده مردم مسلمان ایران در شهرهای مختلف شد. شدیدترین اعتراض‌ها در شهرهای قم، تهران و ورامین صورت گرفت. رژیم شاه که از حرکت سریع و فراگیر مردم به وحشت افتاده بود، به مأموران خود دستور داد که تظاهرکنندگان را به گلوله ببنند و قیام را سرکوب کنند. قیام ۱۵ خرداد اگرچه به زور اسلحه و با خشونت مأموران رژیم سرکوب شد، بر خشم و نفرت مردم انقلابی نسبت به شاه و عوامل حکومت او افزود و انگیزه آنان را برای مبارزه تا سرنگونی حکومت پهلوی تقویت کرد.



تهران، ۱۵ خرداد ۱۳۴۲



امام خمینی علیه السلام در مدرسه فیضیه قم، ۱۳۴۲



محمدرضا شاه در ملاقات با نیکسون، رئیس‌جمهور آمریکا

ت) مخالفت امام خمینی با لایحه کاپیتولاسیون (قضاوت‌سپاری):*

امام خمینی پس از تحمل چند ماه بازداشت، در فروردین ۱۳۴۳ اجازه یافت که به قم بازگردد. مدتی بعد، آمریکا دولت ایران را مجبور کرد که به مأموران نظامی آمریکا علاوه بر تأمین هزینه‌های آنها مصونیت قضایی یا حق کاپیتولاسیون (قضاوت‌سپاری) نیز بدهد. بر اساس این مصونیت، اگر آمریکایی‌ها در ایران مرتکب هر جرمی می‌شدند، دادگاه‌های ایران حق رسیدگی به جرم آنها را نداشتند.^۲

امام خمینی در یک سخنرانی مهم، دادن مصونیت قضایی به آمریکاییان را اقدامی ذلت‌بار و خلاف استقلال کشور شمرد و شاه را به سبب وابستگی به آمریکا به شدت سرزنش کرد.

به این ترتیب، حکومت پهلوی دریافت که امام اهل سازش و سکوت نیست. بنابراین، در ۱۳ آبان ۱۳۴۳ ایشان را به ترکیه تبعید کرد. حدود یک سال بعد، تبعیدگاه امام از ترکیه به عراق تغییر یافت و تا مهر ۱۳۵۷ امام در شهر نجف ساکن بود. امام خمینی در تبعید نیز به مبارزه ادامه داد و با صدور اعلامیه و فرستادن پیام، مردم و گروه‌های سیاسی را به مبارزه با حکومت پهلوی دعوت می‌کرد.

کاپیتولاسیون در ژاپن و کره جنوبی :

در انتهای جنگ جهانی دوم درحالی که ژاپن در حال مذاکره با متفقین برای پذیرش شکست با برخی از شروط بود، آمریکا دوبار اقدام به بمباران اتمی شهرهای هیروشیما و ناگازاکی کرد و ژاپن مجبور به تسلیم بی قید و شرط شد. پس از آن مقرر شد آمریکا نیروهای نظامی خود را در ژاپن مستقر کرده و از حق کاپیتولاسیون در این کشور برخوردار شود. لذا قراردادی باعنوان «سوفاف» بین ژاپن و آمریکا منعقد شد که مبتنی بر آن زمانی که یکی از نیروهای نظامی یا غیرنظامی آمریکا مرتکب تخلف یا جرمی شود، دولت ژاپن اجازه اقدام علیه او نداشته و فقط ارتش آمریکا می‌تواند وی را محاکمه کند. هم‌زمان این قرارداد با کشور کره جنوبی نیز منعقد شد. کاپیتولاسیون با اندکی تغییر همچنان در حال اجرا هستند.

فَعَالِیْت

۳- الف) کاربرگه شماره (۱۱) را انجام دهید.

ب) با مطالعه دقیق درس، اقدامات امام خمینی را در مبارزه با حکومت پهلوی به ترتیب روی نمودار بنویسید.

مخالفت با تصویب نامه
انجمن‌های ایالتی و ولایتی

ادامه مبارزه در دوران تبعید



سخنرانی آیت الله خامنه‌ای برای جوانان و مردم

ادامه مبارزه ملت پس از تبعید امام خمینی : قشرهای مختلف مردم به

ویژه روحانیان، فرهنگیان، دانشجویان و بازاریان پس از تبعید رهبر نهضت، به مبارزه ادامه دادند. آنها به پیروی از امام، مبارزه را وظیفه‌ای دینی و شرعی می‌دانستند. علاوه بر یاران و پیروان امام خمینی، گروه‌های دیگری نیز با عقاید سیاسی متفاوت در مبارزه با حکومت پهلوی شرکت داشتند.

برخی از عالمان و اندیشمندان مانند استاد شهید آیت الله مطهری، مرحوم آیت الله طالقانی و دکتر علی شریعتی می‌کوشیدند با سخنرانی، نوشتن کتاب و مقاله و برگزاری کلاس‌های تفسیر قرآن و نهج البلاغه در مساجد، حسینیه‌ها و دانشگاه‌ها، اسلام انقلابی را به جوانان معرفی کنند.



استاد شهید آیت الله مرتضی مطهری، سخنرانی در مرحوم آیت الله سید محمود طالقانی، عالم مبارزی مرحوم دکتر علی شریعتی حسینیه ارشاد که مدت های طولانی در زندان های شاه، شدیدترین شکنجه ها را تحمل کرد و سال ها در تبعید به سر برد.

وضع ایران در آستانه انقلاب اسلامی

در سال ۱۳۵۶، چنین به نظر می رسید که حکومت پهلوی در اوج قدرت است. در آن زمان، شاه اکثر مخالفان خود را سرکوب کرده بود. آمریکا و بسیاری از کشورهای قدرتمند نیز از حکومت او پشتیبانی می کردند. با این حال، مردم ایران به دلیل مسائل و مشکلات مختلف فرهنگی، سیاسی و اقتصادی از شاه و سیاست های او ناراضی بودند:

- حکومت پهلوی به فرهنگ و ارزش های اسلامی توجهی نداشت و برنامه های رادیو و تلویزیون و سینما در جهت بی بندوباری و تخریب ارزش های اسلامی بود.

- حکومت پهلوی به بیگانگان وابسته بود و نفوذ دخالت کشورهای خارجی به ویژه آمریکا در امور ایران، بر نارضایتی مردم افزوده بود.

- استبداد و سرکوب عامل دیگری بود که خشم و نفرت ایرانیان را علیه حکومت شاه برمی انگیزت. رژیم پهلوی حقوق ملت و اصول قانون

اساسی مشروطه را نادیده می گرفت. نمایندگان مجلس شورای ملی و هیئت وزیران در برابر شاه هیچ اختیاری نداشتند و کاملاً مطیع او بودند.

- روزنامه ها نیز آزادی نداشتند و نمی توانستند از شاه و مقام های حکومتی انتقاد کنند. ساواک و مأموران نظامی با انواع شکنجه ها، مخالفان را سرکوب می کردند و عده زیادی از مخالفان به اعدام، زندان و تبعید محکوم شده بودند.

- حیف و میل و غارت ثروت و سرمایه های ملی کشور توسط خاندان پهلوی و مقام های حکومتی از جمله موارد دیگری بود که به گوش مردم می رسید و آنان را خشمگین تر می کرد. این در حالی بود که بیشتر مردم، به ویژه در روستاها و شهرهای کوچک، در فقر و محرومیت و بی سوادی به سر می بردند و درجه اول نگرانی آنها را مسئله «ادامه زندگی و بقا» تشکیل می داد^۱. طبق اسناد لانه جاسوسی آمریکا^۲، بسیاری از اعضای خانواده سلطنتی، دارای رفتارهای غیر اخلاقی بودند و علاقه ای نسبت به ایران و مردم ایران، نداشتند.



زندان کمیته مشترک ضد خراب کاری که هم اکنون به موزه عبرت تبدیل شده است. در دوران محمدرضا پهلوی در این زندان، آویزان کردن از سقف، دستبند قبانی، آویزان کردن صلیبی، شوک الکتریکی، سوزاندن نقاط حساس بدن با فندک و شعله شمع و شلاق با کابل برقی از رایج ترین شکنجه های مأموران ساواک بود.

۱- اسناد لانه جاسوسی آمریکا، ۱۳۸۶، ج ۶، ص ۶۸۵

۲- اسناد لانه جاسوسی آمریکا، ۱۳۸۶، ج ۱، ص ۲۷۵

فعّالیت



مرضیه حدیدچی (دباغ) از زنان مبارز و انقلابی که در دوره حکومت پهلوی، زندانی و شکنجه شد.

۴- جدولی با سه ستون رسم کنید. دلایل سیاسی، فرهنگی، اجتماعی و اقتصادی نارضایتی مردم از حکومت شاه را به تفکیک در آن بنویسید.

۵- با توجه به آنچه در کتاب «آمادگی دفاعی» خوانده‌اید درباره زندگی یکی از شخصیت‌هایی که با حکومت پهلوی مبارزه نمود، تحقیق کنید و اهداف وی را در کلاس توضیح دهید.

- سیاست‌های محمدرضا شاه برای تبدیل شدن به برترین نیروی نظامی منطقه، از علل عمده وابستگی اقتصادی حکومت وی به آمریکا بود. در فاصله سال‌های ۱۳۵۱ تا ۱۳۵۶، نزدیک به ۱۵ میلیارد دلار جنگ افزار آمریکایی به ایران فروخته شده بود. درآمد نفتی ایران در سال‌های آخر حکومت محمدرضا حدود ۲۰ میلیارد دلار در سال بود که البته نیمی از آن سهم شرکت‌های انگلیسی، آمریکایی و فرانسوی بود.
- هنگامی که تظاهرات در کشور اوج گرفت و شاه تصمیم به ترک کشور گرفت، دستور داده شد تا تمام جواهرات، عتیقه‌ها و اشیای قیمتی شامل چند هزار قطعه الماس، مروارید، طلا و ... در چند صد چمدان و صندوق گذاشته و به خارج از کشور منتقل شوند. برخی تخمین می‌زنند که محمدرضا شاه حدود ۳۵ میلیارد دلار را که معادل هزینه چند سال اداره کشور بود، با خود از کشور خارج کرد و به کشورهای غربی برد.

انقلاب اسلامی از آغاز تا پیروزی



در سال ۱۳۵۶ حاج آقا مصطفی خمینی فرزند بزرگ امام (آبان ۱۳۵۶) به طرز مشکوکی درگذشت. مجالس ختم حاج آقا مصطفی در برخی شهرها برگزار شد و مردم ضمن ابراز ارادت و احترام به امام خمینی رضی الله عنه، خشم خود را نسبت به حکومت شاه نشان دادند.

شاه و درباریان که از اقدام ملت در گرامیداشت یاد و نام امام و فرزندش خشمگین شده بودند، مقاله توهین آمیزی نسبت به ایشان در روزنامه اطلاعات منتشر کردند. این مقاله همچون کبریتی بر انبار باروت انقلاب بود. اعتراضات مردم پس از چاپ مقاله، نشانه اعتقاد مردم به اسلام و روحانیت و همچنین پذیرش فکر و نگرش امام خمینی در دل‌های مردم بود.

قیام ۱۹ دی قم: مردم قم در ۱۹ دی ۱۳۵۶ در اعتراض به انتشار مقاله توهین آمیز نسبت به امام روزنامه اطلاعات، به تظاهرات پرداختند. مأموران حکومت این تظاهرات را به خاک و خون کشیدند.

قیام ۲۹ بهمن تبریز : مردم تبریز به مناسبت چهارم شهدای ۱۹ دی قم، در روز ۲۹ بهمن قیام کردند و تعداد زیادی از آنها

شهید و زخمی شدند.

گسترش تظاهرات و اعتصاب‌ها در کشور : اعتراض‌های خیابانی مردم در سال ۱۳۵۷، ادامه یافت و شهرهای

مختلف ایران صحنه راه‌پیمایی علیه حکومت شد. هرچه زمان می‌گذشت، افراد بیشتری در تظاهرات حضور می‌یافتند و خواستار نابودی حکومت شاه می‌شدند. همچنین در این دوره کارکنان و کارگران شرکت نفت دست به اعتصاب زدند و کارکنان کارخانه‌های دیگر و مراکز آموزشی، رادیو، تلویزیون، روزنامه‌ها و ... دست از کار کشیدند.

یکی از خونین‌ترین رویدادهای دوران انقلاب اسلامی در روز ۱۷ شهریور ۱۳۵۷ در تهران به وقوع پیوست. در آن روز که به جمعه سیاه معروف شد، مأموران رژیم به طرز بی‌رحمانه‌ای تظاهرات مردم را در میدان ژاله (شهدای کنونی) به خاک و خون کشیدند و عده زیادی را شهید و زخمی کردند.



راه‌پیمایی عظیم مردم تهران در روز عاشورا سال ۱۳۵۷

عکس‌العمل شاه در برابر اعتراض و تظاهرات ملت، متفاوت بود؛ از یک‌سو برای فریب ملت، بی‌دری نخست‌وزیران خود را عوض می‌کرد و مدعی آن بود که پیام انقلاب آنان را شنیده است و به خواسته‌هایشان توجه خواهد کرد. از سوی دیگر، به مأموران خود دستور می‌داد که تظاهرکنندگان را سرکوب کنند. امام خمینی رهبر انقلاب، رهبر انقلاب، با هوشیاری اقدامات شاه و حامیان خارجی او را خنثی کرد و مانع توقف و یا انحراف انقلاب از مسیر خود شد.



امام خمینی رهبر انقلاب در پاریس

هجرت امام از نجف به پاریس :

پس از آنکه قیام ملت علیه حکومت پهلوی، گسترش یافت، دولت عراق امام را وادار کرد که آن کشور را ترک کند. امام ناچار به فرانسه رفت و در محله «نوفل لوشاتو» در حومه شهر پاریس اقامت گزید. با حضور امام در پاریس، بسیاری از مبارزان توانستند با ایشان ملاقات و گفت‌وگو کنند. همچنین این امکان برای خبرنگاران سراسر جهان فراهم آمد تا پیام امام را به گوش مردم ایران و جهان برسانند.



سرنگونی نظام شاهنشاهی در ایران

سخنرانی امام خمینی رضی الله عنه پس از بازگشت به ایران در بهشت زهرای تهران و غیرقانونی اعلام کردن دولت بختیار، ۱۲ بهمن ۱۳۵۷ (عکاس: علی کاوه)

بازگشت امام رضی الله عنه به ایران و پیروزی انقلاب: سرانجام، در نتیجه مبارزه مردم ایران، شاه در روز ۲۶ دی ماه مجبور به

فرار از کشور شد و رهبر انقلاب اسلامی در ۱۲ بهمن ۱۳۵۷ با استقبال بی نظیر و باشکوه مردم به میهن عزیز بازگشت.

انقلاب اسلامی در ۲۲ بهمن ۱۳۵۷ به پیروزی رسید و عصر جدیدی در تاریخ ایران آغاز شد.

انقلاب اسلامی ایران، با شعار اصلی «استقلال، آزادی، جمهوری اسلامی» به پیروزی رسید و هدف آن از بین بردن وابستگی

کشور به بیگانگان و تأمین حقوق ملت در چارچوب قوانین و ارزش‌های اسلامی بود.

«ایمان به اسلام»، «وحدت ملت» و «رهبری قاطع امام خمینی رضی الله عنه» سه عامل مؤثر در موفقیت انقلاب اسلامی بودند.

مهم‌ترین رویدادهای انقلاب در سال ۱۳۵۷ را در جدول زیر مرور کنید.



شهریور	۵: دولت شریف‌امامی به منظور آرام کردن ملت با شعار «آشتی ملی» روی کار آمد؛ اما مردم با هدایت امام فریب این شعار را نخوردند و در مقابل شعار دادند: «ما می‌گیم شاه نمی‌خوایم، نخست‌وزیر عوض می‌شه» ۱۳: تظاهرات صدها هزار نفری مردم تهران پس از نماز عید فطر در قیطریه ۱۷: جمعه سیاه و کشتار تظاهرکنندگان در میدان زاله (شهادی) تهران
مهر	۱۳: مهاجرت امام از نجف به باریس به سبب مشکلات و محدودیت‌هایی که دولت عراق برای ایشان ایجاد کرد.
آبان	۱۳: کشتار دانش‌آموزان در مقابل دانشگاه تهران توسط مأموران نظامی حکومت؛ از این رو پس از پیروزی انقلاب اسلامی، ۱۳ آبان «روز دانش‌آموز» نام‌گذاری شد. ۱۵: روی کار آمدن دولت نظامی اظهاری برای ترساندن مردم و جلوگیری از ادامه تظاهرات
آذر	۱۹ و ۲۰: راه‌پیمایی آرام و میلیونی مردم تهران در تاسوعا و عاشورا؛ این راه‌پیمایی به جهانیان ثابت کرد که شاه رفتنی است.
دی	۱۵: روی کار آمدن دولت بختیار برای فریب مردم و جلوگیری از سقوط حکومت شاه ۲۲: تشکیل شورای انقلاب به فرمان امام؛ در این شورا تعدادی از شخصیت‌های مبارز حضور داشتند. ۲۶: فرار شاه به مصر
بهمن	۱۲: بازگشت امام خمینی <small>رضی الله عنه</small> به میهن پس از ۱۴ سال تبعید در میان استقبال گرم مردم؛ آغاز دهه فجر انقلاب اسلامی ۱۵: معرفی مهندس مهدی بازرگان از سوی امام به عنوان نخست‌وزیر دولت موقت ۲۲: پیروزی انقلاب اسلامی و سقوط حکومت پهلوی پس از تصرف پادگان‌ها و سایر مراکز دولتی توسط مردم

ایران در دوران پس از پیروزی انقلاب اسلامی



همه‌پرسی تعیین نظام سیاسی ایران در فروردین ۱۳۵۸

از فردای پیروزی انقلاب اسلامی، تلاش برای تحقق شعار «استقلال، آزادی، جمهوری اسلامی» که خواسته اصلی و اساسی ملت در جریان انقلاب اسلامی بود، آغاز شد.



تدوین و تصویب قانون اساسی

در مرداد ۱۳۵۸، مردم، نمایندگان مجلس خبرگان قانون اساسی را انتخاب کردند. این مجلس که از ۷۵ نماینده از سراسر کشور تشکیل شده بود، قانون اساسی جدید را تدوین و تصویب کرد. با تأکید امام خمینی رهبر، قانون اساسی جدید در آذر ماه ۱۳۵۸ به همه‌پرسی گذاشته شد و ۹۹/۵ درصد ملت آن را تأیید کرد.

برپایی نظام جمهوری اسلامی

همه‌پرسی تعیین نظام سیاسی: امام خمینی رهبر به دولت

موقت انقلاب مأموریت داد که ضمن اداره امور کشور، اقدامات لازم را برای تأسیس نظام سیاسی جدید انجام دهد. مقدمات برگزاری همه‌پرسی برای تعیین نظام سیاسی خیلی زود فراهم شد. مردم ایران در روزهای ۱۰ و ۱۱ فروردین ۱۳۵۸ برای تعیین سرنوشت سیاسی خود به پای صندوق‌های رأی رفتند تا از میان دو گزینه «جمهوری اسلامی: آری یا خیر» یکی را برگزینند. در این همه‌پرسی، ۹۸/۲ درصد مردم به جمهوری اسلامی رأی

مثبت دادند. نتیجه همه‌پرسی در ۱۲ فروردین اعلام گردید و پس از آن، این روز به عنوان روز جمهوری اسلامی نام‌گذاری شد.

تدوین و تصویب قانون اساسی جدید: بلافاصله پس از همه‌پرسی تعیین نظام سیاسی، مقدمات تدوین قانون اساسی

جمهوری اسلامی فراهم آمد.

انتخابات ریاست جمهوری و مجلس شورای اسلامی: پس از تصویب قانون اساسی، انتخابات اولین دوره ریاست جمهوری (بهمن

۱۳۵۸) و سپس اولین دوره مجلس شورای اسلامی (اسفند ۱۳۵۸) برگزار شد. پس از انتخاب رئیس‌جمهوری و تشکیل مجلس شورای

شکل‌گیری نهادهای انقلابی : پس از پیروزی انقلاب اسلامی به فرمان امام خمینی، برخی نهادهای انقلابی بر اساس ضرورت و نیازهای کشور به وجود آمدند. از جمله مهم‌ترین این نهادها، سپاه پاسداران انقلاب اسلامی و بسیج مستضعفان با هدف دفاع از آرمان‌های انقلاب اسلامی و مرز و بوم کشور شکل گرفتند. نام و وظیفه سایر نهادهای انقلابی را در جدول زیر مطالعه کنید.



جهد سازندگی در سال ۱۳۵۸ ایجاد شد. دانشجویان و سایر اقشار مردم به طور داوطلبانه به مناطق محروم و دورافتاده و به ویژه روستاها می‌رفتند و برای عمران و آبادانی این نواحی و تأمین آب، جاده، امکانات بهداشتی و نظایر آن فعالیت می‌کردند.



مسئولیت و وظایف	نهادهای انقلابی
برقراری نظم و امنیت؛ (بعدها با شهرداری و ژاندارمری ادغام شدند و نیروی انتظامی را تشکیل دادند.)	کمیته انقلاب اسلامی
عمران و آبادانی روستاها و مناطق محروم؛ (جهد سازندگی بعدها با وزارت کشاورزی ادغام شد.)	جهد سازندگی
حمایت از قشرهای محروم جامعه	کمیته امداد امام خمینی (ره)
گسترش سواد و کاهش بی‌سوادی در کشور	نهضت سوادآموزی
تبلیغ و ترویج فرهنگ و ارزش‌های اسلامی در کشور	سازمان تبلیغات اسلامی

فعالیت

۱- با مطالعه متن :

الف) نمودار روند تأسیس حکومت جمهوری اسلامی را تکمیل کنید.

همه‌پرسی تعیین نظام سیاسی				تعیین هیئت دولت
---------------------------	--	--	--	-----------------

ب) با توجه به نمودار، نقش مردم را در تأسیس نظام جمهوری اسلامی توضیح دهید.

توطئه‌ها و دسیسه‌های دشمنان

به دنبال پیروزی انقلاب اسلامی، رژیم وابسته پهلوی سقوط کرد و حکومت جمهوری اسلامی تأسیس شد. نظام جمهوری اسلامی ایران از همان ابتدای شکل‌گیری به حمایت از نهضت‌های آزادی‌بخش در سراسر جهان برخاست. به همین دلیل، روابط خود را با رژیم اشغالگر قدس قطع کرد و از قیام مردم فلسطین برای آزادی سرزمین خود پشتیبانی نمود. از این رو، دولت‌های سلطه‌گر و زورگو، که در رأس آنها آمریکا بود، فعالیت‌های گسترده‌ای را برای انحراف و نابودی نظام نوپای اسلامی آغاز کردند.

(الف) ایجاد شورش و ناامنی: در سال‌های نخست پیروزی انقلاب اسلامی، گروه‌های ضد انقلاب داخلی با حمایت دشمنان خارجی انقلاب اسلامی در بخش‌هایی از کشور، به ویژه در مناطق مرزی، به ایجاد ناامنی و اغتشاش پرداختند. این گروه‌ها قصد داشتند با به راه انداختن جنگ داخلی، اقوام ایرانی را در مقابل هم قرار دهند. آنها حتی به اموال عمومی و دارایی‌های مردم نیز خسارت‌های فراوانی وارد کردند.

(ب) ترور شخصیت‌ها و مردم انقلابی: یکی از اقدام‌های جنایت‌کارانه گروه‌های ضد انقلاب مانند فرقه مجاهدین خلق (منافقین) که با حمایت دشمنان خارجی انجام گرفت، ترور گسترده شخصیت‌های انقلابی، مسئولان سیاسی و فرهنگی بود. در نتیجه این اقدام‌های تروریستی، تعداد زیادی از شخصیت‌های نظام جمهوری اسلامی و یاران نزدیک امام به شهادت رسیدند. منافقین حتی به مردم عادی هم رحم نمی‌کردند و چندین هزار نفر از زن و مرد و پیر و خردسال را به قتل رساندند.

آیت‌الله سیدعلی خامنه‌ای نیز از جمله شخصیت‌هایی بودند که بر اثر اقدام‌های تروریستی (وحشت‌افکنی) ضدانقلاب به شدت مجروح شدند.



محمدعلی رجایی، دومین رئیس‌جمهور اسلامی ایران، و حجت‌الاسلام دکتر محمد جواد باهنر، نخست‌وزیر، در ۸ شهریور ۱۳۶۰ بر اثر انفجار دفتر نخست‌وزیری توسط منافقین (گروه مجاهدین خلق) به شهادت رسیدند.

آیت‌الله دکتر بهشتی و ۷۲ تن از یارانش بر اثر انفجار دفتر مرکزی حزب جمهوری اسلامی توسط منافقین (گروه مجاهدین خلق) در ۷ تیر ۱۳۶۰ به شهادت رسیدند.

استاد آیت‌الله مرتضی مطهری، رئیس شورای انقلاب، که در ۱۲ اردیبهشت ۱۳۵۸ توسط گروه‌های ضدانقلاب به شهادت رسید.





بقایای هواپیما و بالگردهای آمریکا در طیس (۵ اردیبهشت ۱۳۵۹)

پ) اقدامات نظامی : در ابتدای پیروزی انقلاب، سفارت آمریکا

در ایران به مرکزی برای حمایت از گروه‌های ضد انقلاب و جاسوسی و نفوذ در برخی جریان‌ها و شخصیت‌های سیاسی و مذهبی، تبدیل شده بود. به همین دلیل، در ۱۳ آبان ۱۳۵۸ دانشجویان پیرو خط امام آنجا را تسخیر کردند و تعدادی از مأموران دولت آمریکا را به گروگان گرفتند. دانشجویان اعلام کردند که چنانچه آمریکا شاه را تحویل دهد و متعهد شود که در امور داخلی ایران دخالت نکند، گروگان‌ها را آزاد خواهند کرد. آمریکا برای رهایی گروگان‌ها اقدام به حمله نظامی کرد، اما هواپیما و بالگردهای آن کشور در صحرای طیس دچار طوفان شن شدند و نیروهای آمریکایی با تحمل تلفات و خسارت گریختند. سرانجام با میانجیگری دولت الجزایر، دانشجویان پس از یک سال و چند ماه گروگان‌های آمریکایی را آزاد کردند.

جنگ تحمیلی : در همان زمانی که کشور ما درگیر آشوب‌های وسیع ضدانقلاب داخلی بود، دشمنان خارجی انقلاب اسلامی،

جنگی خانمان‌سوز را به ملت ایران تحمیل کردند.



رزمندگان در جبهه‌های جنگ تحمیلی

در سال ششم خواندید که در ۳۱ شهریور ۱۳۵۹، صدام، رئیس حکومت بعثی عراق با پشتیبانی برخی قدرت‌های استکباری، با فرمان حمله به خرمشهر جنگ علیه ایران را آغاز کرد و بخش‌هایی از خاک میهن ما را به اشغال خود درآورد. در طول جنگ تحمیلی، کشورهای مختلفی مانند آمریکا، شوروی، انگلستان، فرانسه، آلمان و ... به رژیم بعث عراق انواع کمک‌های تجهیزاتی و اطلاعاتی را می‌رساندند.

جنگ تحمیلی سرانجام پس از هشت سال پایداری ملت و ایثار رزمندگان به پایان رسید. این در حالی بود که صدام به هیچ یک از هدف‌های خود نرسید و حتی نتوانست یک وجب از خاک کشور عزیز ما را جدا کند.

دو سال بعد از اعلام آتش‌بس، ایران و رژیم بعث عراق برای تبادل اسرا به توافق رسیدند. پس از آن آزادگان (رزمندگان دربند) ایرانی از اسارت رژیم بعث عراق آزاد شدند و در میان استقبال گرم و باشکوه مردم به میهن اسلامی بازگشتند.



احداث پل وحدت در منطقه کردستان از اقدامات جهاد سازندگی در دوران دفاع مقدس



کمک و همبستگی همه مردم در طول جنگ تحمیلی



بازگشت آزادگان به میهن



کمک‌های تسلیحات شیمیایی برخی کشورهای اروپایی مانند آلمان به صدام، برای بمباران شیمیایی برخی شهرهای ایران مانند سردشت



حمله آمریکا به سکوها نفتی در سال‌های آخر جنگ تحمیلی



حمله آمریکا به هواپیمای مسافربری ایران و کشته شدن ۲۹۰ نفر انسان بی‌گناه

فعالیت

- ۲- با راهنمایی دبیر خود، همفکری کنید و بگویید که انقلاب اسلامی با وجود ترور گسترده شخصیت‌های نظام جمهوری اسلامی، چرا و چگونه به حرکت خود ادامه داده است؟
- ۳- با مطالعه متن و مراجعه به دانسته‌های قبلی خود، درباره حمایت گسترده مردم از انقلاب اسلامی در سال‌های پس از پیروزی چند دلیل بیاورید.

تحریم اقتصادی و جنگ نرم علیه جمهوری اسلامی ایران

یکی دیگر از اقدامات دشمنان انقلاب اسلامی جهت فشار بیشتر بر مردم و جمهوری اسلامی ایران، تحریم‌های اقتصادی علیه کشور ما بود. برای اولین بار و به سرعت پس از پیروزی انقلاب، آمریکا اقدام به تحریم اقتصادی ایران نمود و بسیاری از پول‌های ایران در بانک‌های خارجی یا اموال کشور در خارج را مصادره کرد. پس از آن تاکنون، هر بار به بهانه‌های مختلف به این فشارها و تحریم‌ها افزوده است، به صورتی که حتی مردم ایران را از داشتن برخی از داروهای حیاتی محروم کرد.

همچنین قدرت‌های مستکبر و زورگویی همچون آمریکا، انگلیس و هم‌پیمانان آنها، پس از آنکه متوجه شدند امکان پیروزی در جنگ نظامی علیه جمهوری اسلامی ایران را نداشته و نخواهند داشت، کم‌کم وارد جنگ نرم علیه کشور عزیز ما شدند که تا امروز نیز ادامه دارد.

هدف دشمن در جنگ نرم، تغییر ذهن و اراده مردم است تا آنها، چیزی را بخواهند که دشمن می خواهد. به همین دلیل، اگر دشمن بر یک فرد یا افرادی غلبه کند، آن فرد یا افراد کشته نمی شوند، بلکه تبدیل به یک نیروی جدید برای دشمن می شوند. راه پیروزی در نبرد نرم، شناخت ارزش های انسانی، تقویت هویت اسلامی - ایرانی، تفکر صحیح و افزایش معنویت و دین داری در دل هاست.

رحلت امام خمینی و انتخاب حضرت آیت الله خامنه ای به رهبری

امام خمینی پس از عمری مجاهدت علمی و مبارزه برای تعالی اسلام و سربلندی ایران اسلامی، سرانجام در شامگاه ۱۳ خرداد ۱۳۶۸ در تهران درگذشت. پیکر او را میلیون ها عزادار پس از یک تشییع بی نظیر تاریخی در نزدیکی بهشت زهراى تهران به خاک سپردند.



وداع تاریخی مردم با امام خمینی علیه السلام



عظیم ترین ثمره زندگی ایشان، رهبری انقلابی بزرگ بود. همچنان که آیت الله خامنه ای در این باره فرمود: «این انقلاب در هیچ کجای جهان بی نام او شناخته نیست».

یک روز پس از ارتحال امام، مجلس خبرگان رهبری، آیت الله خامنه ای را با توجه به ویژگی های بیان شده برای رهبر در قانون اساسی، به رهبری انقلاب برگزید. آیت الله خامنه ای همواره بر حفظ و تداوم آرمان های انقلاب اسلامی و راه امام خمینی تأکید داشته و در این زمینه گام های مؤثری برداشته اند.

بخشی از پیام رهبر انقلاب حضرت آیت‌الله خامنه‌ای که در سالگرد چهل سالگی پیروزی انقلاب صادر کردند :

...

مدیریت جهادی و اعتقاد به اصل «ما می‌توانیم»، عامل عزت و پیشرفت ایران در همه عرصه‌ها

به رغم همه مشکلات طاقت‌فرسا، جمهوری اسلامی روز به روز گام‌های بلندتر و استوارتری به جلو برداشت. این چهل سال، شاهد جهادهای بزرگ و افتخارات درخشان و پیشرفت‌های شگفت‌آور در ایران اسلامی است. عظمت پیشرفت‌های چهل ساله ملت ایران آنگاه به درستی دیده می‌شود که این مدت، با مدت‌های مشابه در انقلاب‌های بزرگی همچون انقلاب فرانسه و انقلاب اکتبر شوروی و انقلاب هند مقایسه شود. مدیریت‌های جهادی الهام گرفته از ایمان اسلامی و اعتقاد به اصل «ما می‌توانیم» که امام بزرگوار به همه ما آموخت، ایران را به عزت و پیشرفت در همه عرصه‌ها رسانید.

...

جوانان، محور تحقق نظام پیشرفته اسلامی

... اما راه طی شده فقط قطعه‌ای از مسیر افتخارآمیز به سوی آرمان‌های بلند نظام جمهوری اسلامی است. دنباله این مسیر که به گمان زیاد، به دشواری گذشته‌ها نیست، باید با همت و هشیاری و سرعت عمل و ابتکار شما جوانان طی شود. مدیران جوان، کارگزاران جوان، اندیشمندان جوان، فعالان جوان، در همه میدان‌های سیاسی و اقتصادی و فرهنگی و بین‌المللی و نیز در عرصه‌های دین و اخلاق و معنویت و عدالت، باید شانه‌های خود را به زیر بار مسئولیت دهند، از تجربه‌ها و عبرت‌های گذشته بهره‌گیرند، نگاه انقلابی و روحیه انقلابی و عمل جهادی را به کار بندند و ایران عزیز را الگوی کامل نظام پیشرفته اسلامی بسازند.

فعالیت

۴- کشور عزیز ما پس از پیروزی انقلاب اسلامی در زمینه‌های متعددی دارای دستاوردها و پیشرفت‌های چشمگیری بوده است. در کلاس به چند گروه تقسیم شوید و هر گروه درباره دستاوردها و پیشرفت‌های ایران در یکی از زمینه‌ها (مانند: صنعت، کشاورزی، مهندسی و رباتیک، ساخت تجهیزات پزشکی و دارویی، ورزش، المپیادهای علمی جهانی، فناوری‌های زیستی، فناوری‌های فضایی، فناوری‌های نانو، صنایع نظامی یا غیر از اینها) گزارشی تهیه و آن را در کلاس ارائه دهد.





تصویب‌نامه: قوانینی که هیئت دولت آنها را تصویب می‌کند.

اصول شش‌گانه: ۱- اصلاحات ارضی و الغای رژیم ارباب رعیتی؛ ۲- تصویب لایحه قانون ملی کردن جنگل‌ها؛ ۳- فروش سهام کارخانه‌های دولتی به عنوان پشتوانه اصلاحات ارضی؛ ۴- سهم کردن کارگران در سود کارخانه‌ها؛ ۵- اصلاح قانون انتخابات؛ ۶- ایجاد سپاه دانش.

کاپیتولاسیون: به معنای قضاوت‌سپاری؛ به موافقت‌نامه‌ای گفته می‌شود که طبق آن، دولت حق رسیدگی قضایی به جرایم اتباع خارجی یک کشور در خاک خود را به نماینده حقوقی آن کشور واگذار می‌کند. به همین دلیل به آن «حق قضاوت کنسولی» می‌گویند.

تاریخ شفاهی: یکی از شیوه‌های پژوهش در تاریخ که در آن رویدادهای تاریخی را با استفاده از دیدگاه‌ها و سخنان و عملکرد کسانی که شاهد و ناظر آن رویدادها بوده‌اند، شناسایی می‌کنند.

به کار بندیم

به دو گروه الف و ب تقسیم شوید و مجله‌ای به ترتیب زیر طراحی و تولید کنید.

۱- اعضای گروه الف با پدر، مادر، پدربزرگ، مادربزرگ و یا یکی از بستگان خود که در تظاهرات دوران انقلاب یا یکی از نهادهای مردمی و انقلابی مانند نهضت سوادآموزی و جهادسازندگی و... حضور داشته‌اند، گفت‌وگو کنند و خاطرات آنان را از روزهای انقلاب و فعالیت مردمی نهادها پس از پیروزی بنویسند.

۲- اعضای گروه ب با یکی از بستگان یا آشنایان خود که در جبهه‌های جنگ تحمیلی حضور داشته‌اند، گفت‌وگو کنند و گزارش آن را به صورت کتبی ارائه دهند.

مطالب گردآوری شده را در قالب مجله تاریخ شفاهی* ارائه کنید و پس از همفکری، عنوانی برای آن انتخاب نمایید.

فرهنگ و هویت

فصل ۹

همان‌طور که هر فردی، شناسنامه و ویژگی‌هایی دارد که «هویت» یا «کیستی» او را نشان می‌دهند، هر کشوری نیز هویتی دارد.

هویت هر کشور که آن را از کشورهای دیگر متمایز می‌کند، فرهنگ آن است. موجودیت یک کشور با فرهنگ آن شناخته می‌شود. فرهنگ یک جامعه را مردم آن جامعه به‌وجود می‌آورند. فرهنگ، همه بخش‌های زندگی یک جامعه را دربرمی‌گیرد. به همین دلیل، در دنیای امروز موضوع فرهنگ و هویت به یکی از مهم‌ترین موضوعات اجتماعی تبدیل شده است.



شما با مطالعه این فصل و انجام دادن فعالیت‌های آن به پاسخ پرسش‌های زیری می‌برید :

- ۱- فرهنگ چیست و لایه‌ها و اجزای مختلف آن کدام‌اند و چگونه با هم ارتباط دارند؟
- ۲- ابعاد مختلف هویت فردی و اجتماعی کدام‌اند و چه تأثیری بر هم دارند؟
- ۳- منظور از هویت ملی چیست؟
- ۴- ویژگی‌های هویت ایرانی کدام‌اند؟

فعالیت

۱- فرهنگ چیست؟ شما چه برداشتی از واژه فرهنگ دارید؟
برداشت خود را از واژه فرهنگ بنویسید و به نوبت در کلاس بخوانید. معلم نکات مشترک را روی تخته بنویسد.
پس از پایان درس، یکبار دیگر نوشته خودتان و نکات روی تخته را مرور کنید و بگویید برای تکمیل توضیح فرهنگ، چه نکات دیگری را اضافه می‌کنید.

فرهنگ، شیوه زندگی

به طور کلی، فرهنگ یک جامعه* شیوه زندگی آن جامعه است. آیا تاکنون به شیوه زندگی جوامع مختلف دقت کرده‌اید؟ افراد یک جامعه برای زندگی در کنار هم از شیوه‌های مشترکی استفاده می‌کنند. آنها در چگونگی برقراری ارتباط با یکدیگر، آداب و رسوم و پوشاک و تغذیه، باورها و اعتقادات، قوانین و مقررات، نحوه استفاده از محیط طبیعی و ... اشتراکاتی با هم دارند. جامعه بدون فرهنگ وجود ندارد و فرهنگ هم بدون جامعه به وجود نمی‌آید.



فقد سبیدن در مراسم ازدواج، ایران



جشن برنج، زاین



بازار شناور، تایلند



آیین پذیرایی مردمی از زائران اربعین حسینی (ع)، عراق



مراسم افطاری جمعی، هند

فعالیت

- ۲- اگر اعضای خانواده‌تان برای زیارت یا سیاحت به کشورهای همسایه یا سایر کشورها سفر کرده‌اند، بگویید در هنگام گفت‌وگو از خاطرات سفر به چه نکاتی دربارهٔ شیوهٔ زندگی مردم آن کشورها اشاره می‌کنند؟
- ۳- اگر دربارهٔ شیوهٔ زندگی یک جامعه در سایر مناطق جهان کتابی خوانده‌اید یا فیلمی دیده‌اید، نکته‌هایی از آن را برای هم‌کلاسی‌هایتان توضیح دهید.

فرهنگ آموختنی است



فرهنگ پدیده‌ای آموختنی است؛ یعنی از طریق ژن به ارث نمی‌رسد بلکه از راه آموزش و تربیت از نسلی به نسل دیگر منتقل می‌شود. به همین دلیل، فرهنگ را آگاهی و اندیشهٔ مشترک اعضای یک جامعه نیز می‌گویند.

مورچه‌ها و زنبورها نیز با هم زندگی می‌کنند اما فرهنگ ندارند؛ چرا؟
فرهنگ در جریان (فرایند) اجتماعی شدن آموخته می‌شود.

اجتماعی شدن یا جامعه‌پذیری: اجتماعی شدن فرایندی طولانی مدت از تولد تا آخر عمر است که افراد از طریق آن، زندگی در جامعه را می‌آموزند و خود را با آن منطبق می‌کنند. اجتماعی شدن فرایندی بسیار مهم در زندگی است؛ زیرا بدون آن، افراد نمی‌توانند به زندگی در جامعه ادامه دهند.

در یک جامعه، هر فرد عقاید و باورها، رسوم، قوانین و حتی شیوهٔ ابراز احساسات و هیجانات را از دیگران می‌آموزد و به افراد دیگر یاد می‌دهد. اجتماعی شدن علاوه بر اینکه نیازمند است، سبب تداوم حیات جامعه نیز می‌گردد.

فرایند اجتماعی شدن، نخست در خانواده رخ می‌دهد. خانواده اولین و مهم‌ترین کانون اجتماعی شدن فرد است. پدر و مادر به کودک



یاد می‌دهند که چه چیزهایی خوب و چه چیزهایی بد هستند. به‌عنوان مثال، کودک در خانواده یاد می‌گیرد: چطور صحبت کند، چگونه غذا بخورد و در نشست و برخاست چه آداب را رعایت کند، چگونه به مهمان‌ها سلام و تعارف کند، یا پاهایش را جلوی افراد بزرگ‌تر دراز نکند. همچنین یاد می‌گیرد چگونه عبادت و دعا کند و در مراسم مختلف، مثل جشن‌ها یا عزاداری‌ها چگونه رفتار کند.

بازرگ تر شدن فرد، علاوه بر خانواده، رسانه‌های جمعی، دوستان و گروه همسالان و برنامه‌های آموزشی و تربیتی مدرسه نیز چگونگی زندگی در جامعه و سازگاری با آن را به تدریج به او می‌آموزند. این فرایند بعدها با رفتن به دانشگاه، خدمت سربازی، محل کار و... ادامه پیدا می‌کند. در فرایند اجتماعی شدن، اجزا یا لایه‌های فرهنگ یعنی نمادها، هنجارها، ارزش‌ها و عقاید آموخته می‌شوند و به افراد دیگر انتقال می‌یابند.

لایه‌های فرهنگ

جنبه‌های مختلف یک فرهنگ را می‌توان به لایه‌های یک پیاز تشبیه کرد. برخی از این لایه‌ها خارجی یا بیرونی هستند؛ مانند نمادها و هنجارها. معمولاً وقتی با جامعه‌ای روبه‌رو می‌شویم، نخست آشکال ظاهری فرهنگ آن را درمی‌یابیم، اما اگر زندگی مردم آن جامعه را بیشتر و دقیق‌تر بررسی کنیم، به جنبه‌های عمیق‌تری از فرهنگ آنها پی می‌بریم. ارزش‌ها و عقاید، لایه‌های عمیق‌تر فرهنگ هستند.

نمادها

نماد، نشانه یا نماینده یک چیز دیگر است به طوری که با دیدن نماد، به یاد آن چیز می‌افتیم. برای مثال، علامت «؟» نماد پرسش و علامت «!» نماد تعجب است. هر جامعه‌ای برای انتقال مقصود و معانی مورد نظر خود، از انواع معینی از نمادها استفاده می‌کند.

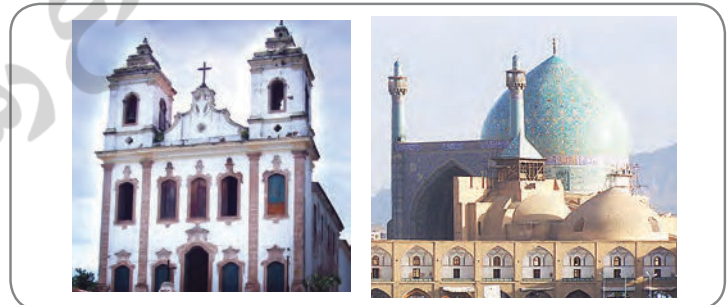

زبان گفتاری و نوشتاری، تصاویر، بناها، نوع پوشاک و همه اشیاء و دست ساخته‌های انسان و همچنین برخی رفتارها نقش نمادین دارند.



فعالیت

- ۴- فرض کنید کودکی از هر نوع ارتباط با آدم‌های دیگر محروم باشد و فقط نیازهای طبیعی‌اش برطرف شود تا زنده بماند. به نظر شما این کودک چه ویژگی‌هایی خواهد داشت؟
- ۵- با توجه به تصاویر این دو صفحه، معنای هر یک از نمادها و رفتارهای نمادین را بیان کنید.

هنجارها

هنجارها، رفتارهای معینی هستند که در یک گروه یا جامعه پذیرفته شده و متداول اند. به عبارت دیگر، به قواعد و شیوه‌های مورد قبول یک جامعه برای انجام دادن کارهای مختلف، هنجار می‌گویند. هنجارها در واقع همهٔ عادت‌ها، آداب و رسوم اجتماعی، مناسک مذهبی، قواعد، قوانین و مقررات (قوانین ازدواج، قوانین خرید و فروش، قوانین عبور و مرور و ...) را در برمی‌گیرد. در هر جامعه مجموعه‌ای از هنجارها وجود دارند که عموم افراد از آنها پیروی می‌کنند. مهم‌ترین دلایل پیروی از هنجارها، اعتقاد به آنها یا حفظ آبرو و احترام یا ترس از مجازات است. اگر افراد از هنجارها یا شیوه‌های مورد قبول گروه یا جامعه پیروی نکنند، مجازات می‌شوند. این مجازات ممکن است به صورت سرزنش خود یا دیگران، پوزخند، تمسخر، طرد کردن و محروم نمودن یا مجازات‌های رسمی و قانونی باشد.

برای مثال، فرض کنید در کشور ما فردی در مجلس عزا لباس قرمز بپوشد و بخواهد لطفیه بگوید یا در یک مهمانی، یک نفر پیش از ورود سایر مهمان‌ها و میزبان سر سفره یا میز بنشیند و با عجله شروع به غذا خوردن کند یا دانش‌آموزی هر وقت بخواهد وارد مدرسه شود و از آنجا بیرون برود یا فردی در ایام ماه مبارک رمضان تظاهر به روزه‌خواری کند یا فردی اتومبیل خود را در پیاده‌رو پارک کند. به نظر شما، در هر یک از این موارد، برخورد جامعه با فرد چگونه است و چگونه او را متوجه رفتار خطای خود می‌کند؟

فعالیت

- ۶- دربارهٔ نمادها و هنجارهای مربوط به سلام و احوالپرسی و تعارفات در چند منطقه کشور متفاوت پرس‌وجو کنید و نتیجه را در کلاس بیان کنید.

ارزش‌ها و عقاید

نمونه‌هایی از ارزش‌ها



ارزش‌های افراد با هم تفاوت دارند.

● ارزش یعنی اینکه اموری را خوب، مطلوب و مثبت تلقی کنیم. هر فرد یا اعضای هر گروه و جامعه، اموری را با ارزش می‌دانند و امور دیگری را ناپسند تلقی می‌کنند.

به نمونه‌هایی از ارزش‌ها در جدول روبه‌رو توجه کنید. افراد بر اساس ارزش‌هایی که به آنها معتقدند رفتار و عمل می‌کنند. برای مثال فردی که حفظ محیط زیست برایش یک ارزش است، تلاش می‌کند به حفظ محیط زیست کمک کند. چنین فردی در مصرف منابع آب و برق صرفه‌جویی می‌کند، زباله‌ها را از هم تفکیک می‌کند، در هنگام سفر به همراهانش تأکید می‌کند از پخش کردن زباله و پلاستیک در طبیعت خودداری کنند و حتی ممکن است با گروهی – که آنها نیز حفظ محیط زیست را ارزش می‌دانند – به جمع‌آوری زباله‌ها در طبیعت بپردازد.

ارزش‌های دینی، انسانی و اجتماعی آن دسته از ارزش‌ها هستند که همه انسان‌ها یا اغلب افراد یک جامعه آن را خوب و مطلوب می‌دانند مانند شجاعت، صداقت، کمک به دیگران، حمایت از مظلوم، احترام به سالمندان و دفاع از وطن.

● یکی از عوامل مهمی که در شکل‌گیری ارزش‌ها مؤثر است، عقاید دینی است. برای مثال صدقه دادن و انفاق برای فرد مسلمان یک ارزش است و این ارزش ناشی از اعتقادی است که ما به جلب خشنودی خداوند و اطاعت از او داریم. برای ما که مسلمان هستیم، اعتقادات اسلامی ملاکی است که با آن هنجارها و ارزش‌ها را می‌سنجیم و هر کدام را که با این اصول اعتقادی سازگاری دارند، می‌پذیریم.

فعالیت

گفت‌وگو کنید

- ۷- هر یک از هنجارهای زیر مبتنی بر کدام ارزش‌ها و عقاید اسلامی است؟ توضیح دهید.
 - الف) برخی نانو‌ها، شب‌های جمعه یک یا چند تنور نان خود را به صورت رایگان و صلواتی به مردم می‌دهند.
 - ب) مردها در هنگام ورود به خانه دیگران با صدای بلند «یا الله» می‌گویند.
 - پ) افراد در موقع دیدن کودک، «ماشاءالله» می‌گویند.
 - ت) رزمندگان اسلام هنگام پیروزی در نبرد «الله اکبر» می‌گویند.

۸- همهٔ هنجارها، مفید و خوب نیستند. برای مثال، ممکن است در یک گروه دوستان، یک مدل نامناسب لباس به هنجار تبدیل شود یا در بین عده‌ای، فال‌گیری رواج پیدا کند یا یک گروه عادت کنند تیم ورزشی رقیب را با نام‌های زشت خطاب کنند یا در بعضی خانواده‌ها خودنمایی و خرید اسباب و اثاثیهٔ گران قیمت متداول شود. آیا پیروی کورکورانه از همهٔ هنجارها درست است؟ ملاک تشخیص درست و مفید بودن هنجارها چیست؟

۹- عوامل مختلفی می‌توانند نمادها، ارزش‌ها و هنجارهای یک جامعه را تغییر دهند و در فرهنگ آن جامعه تغییر و دگرگونی پدید آورند. دربارهٔ این عوامل و چگونگی تأثیر آنها بر فرهنگ گفت‌وگو کنید و مثال‌هایی بیاورید.

عوامل	مصادق	تغییر در نمادها، ارزش‌ها و هنجارها
پیشرفت‌های صنعتی و فناوری	زندگی کاشانه‌نشینی (آپارتمان‌نشینی)	خانه‌های چند طبقه، فضای کمتر برای بازی بچه‌ها و ...
رسانه‌های جمعی	بیشرفت وسایل حمل و نقل و افزایش مسافرت	
نفوذ فرهنگی بیگانگان و کشورهای سلطه‌گر		

۱۰- کاربرگهٔ شمارهٔ (۱۳) را انجام دهید.

خرده فرهنگ

فرهنگ عمومی هر جامعه، خرده‌فرهنگ‌هایی را در دل خود جا داده است. هریک از این خرده‌فرهنگ‌ها، نمادها و هنجارهای خاص خود را دارد.



موزه لباس محلی، خراسان جنوبی



مراسم سنتی عروسی در یک روستا، گیلان



بازی‌های سنتی، کهگیلویه و بویراحمد



مراسم سینه‌زنی سنتی، بوشهر

هویت

منظور از هویت چیست؟

فعالیت

۱- داوطلبانه جلوی کلاس بایستید و خودتان را با صفات و ویژگی‌هایی که دارید معرفی کنید. شما می‌توانید مشخصات شناسنامه‌ای و خانوادگی، ویژگی‌های ظاهری، خصوصیات اخلاقی، سلیقه‌ها و علایق و مانند آنها را بیان کنید.

افراد در موقعیت‌های گوناگون با پرسش از «کیستی» یا «هویت» خود مواجه می‌شوند. برای مثال، وقتی به جایی تلفن می‌کنند، در یک مؤسسه آموزشی یا ورزشی ثبت نام می‌کنند، برای استخدام شدن به مؤسسه‌ای می‌روند یا در مراسم خواستگاری از آنها خواسته می‌شود به این پرسش پاسخ دهند. آنها نیز با توجه به شرایط و موقعیت، برخی ویژگی‌های خود را بیان می‌کنند.



موضوع هویت در واقع همان پاسخ به پرسش «کیستی» است. هویت عبارت است از احساس و آگاهی و شناخت از خود. آگاهی انسان از وجود و شخصیت و ویژگی‌های خود، از جمله تفاوت‌های انسان با سایر موجودات زنده است و خداوند این امتیاز را به انسان عطا کرده است.

ابعاد فردی و اجتماعی هویت

اکنون که فعالیت شماره ۱ را انجام دادید، آیا می‌توانید ویژگی‌های خود را دسته‌بندی کنید؟

برای مثال، ممکن است گفته باشید: من ۱۵ سال دارم و فردی بلندقد، گندمگون و با چشمان قهوه‌ای هستم، در تیم والیبال مسجد محلّه‌مان عضو هستم و به‌عنوان حافظ محیط‌زیست فعالیت‌هایی در این زمینه انجام می‌دهم.

در اینجا شما به برخی از ویژگی‌های فردی و اجتماعی خود اشاره کرده‌اید. پس ما دارای هویت فردی و هویت اجتماعی هستیم.



هویت فردی: هویت فردی شامل ویژگی‌های جسمانی و ویژگی‌های روانی است.

ویژگی‌هایی مانند جنسیت، قد، وزن، سن و گروه خونی هویت جسمانی را تشکیل می‌دهند. این ویژگی‌ها مربوط به بدن و خلقت خدادادی ما هستند.

ویژگی‌های اخلاقی و روانی همان ویژگی‌های غیر جسمانی هستند؛ مانند صبور بودن، زودرنج بودن، داشتن پشتکار و اراده، امیدوار بودن، لجوج بودن و به هنر علاقه داشتن.

● ویژگی‌های جسمانی افراد بر خصوصیات روانی آنها اثر می‌گذارد. برای مثال، بیماری‌ها یا اختلالات جسمی تأثیرات نامطلوبی بر سلامتی روانی انسان دارند. حتماً در درس علوم خوانده‌اید که مثلاً ترشح زیاد یا کم برخی غده‌ها در بدن، مانند تیروئید، بر خلق و خوی افراد تأثیر می‌گذارد.

● از سوی دیگر، ویژگی‌های اخلاقی و روانی نیز می‌توانند بر جسم ما تأثیر بگذارند. برای مثال، افراد خوش‌بین و امیدوار و پرتلاش نسبت به آدم‌های بدبین و منفی‌باف یا تنبل، سلامت جسمانی بیشتری دارند.

هویت اجتماعی: افراد با عضویت در گروه‌های مختلف

اجتماعی و آشناسدن با ارزش‌ها و عقاید جامعه، هویت اجتماعی خویش را به دست می‌آورند.

ما با عضویت در خانواده، فرزند به حساب می‌آییم، با عضویت در مدرسه دانش‌آموز هستیم و عضویت در جامعه ایران، ایرانی محسوب می‌شویم. به عبارت دیگر، هویت اجتماعی ما از طریق ارتباط با جامعه و نقشی که در هر گروه برعهده می‌گیریم شکل می‌گیرد.



فعالیت

۲- در درس‌های قبل، با موضوع مهاجرت آشنا شدید. به نظر شما مهاجرت از جامعه‌ای به جامعه دیگر، در تغییر هویت اجتماعی افراد چه تأثیری می‌تواند داشته باشد؟

آیا ویژگی‌های هویتی ما تغییر می‌کنند؟

برخی از ویژگی‌های هویتی تغییر نمی‌کنند و همیشه ثابت‌اند؛ برای مثال، ما نمی‌توانیم سن و تاریخ تولد یا مکان تولد خود را تغییر بدهیم اما برخی از ویژگی‌های هویتی همواره در حال تغییرند. برای مثال، یک فرد فقیر ممکن است به فردی پر درآمد، و یک فرد بی‌سواد به آدمی باسواد و تحصیل کرده مبدل شود یا فردی که چندان به اخلاق دینی پایبند نیست با تلاش و کوشش به فردی باتقوا تبدیل گردد. ما نسبت به ویژگی‌هایی که قابل تغییرند و می‌توانیم در انتخاب آنها نقش داشته باشیم، مسئول هستیم.

فعالیت

گفت و گو کنید

- ۳- چرا شناخت هویت خود و ویژگی‌های آن اهمیت دارد؟
- ۴- به نظر شما ما چه مسئولیتی نسبت به ویژگی‌های هویتی قابل تغییر و انتخاب شدنی خود داریم؟ چگونه می‌توانیم به بهترین شکل از عهده این مسئولیت برآیم؟

هویت ملی

یکی از مراتب هویت اجتماعی، هویت ملی* است که به یک ملت مربوط می‌شود.

ملت جمعیتی است که در قلمرو یک سرزمین مشخص مستقر شده و دارای اشتراکات تاریخی، زبانی، مذهبی، اقتصادی و آرمان‌های مشترک است. فرهنگ، تاریخ (زمان) و سرزمین (مکان) عمده‌ترین عناصر هویت یک ملت هستند.

هویت ایرانی

اگر از ما بپرسند «کیستی؟»، ویژگی‌های فردی و اجتماعی خود را بیان می‌کنیم. حال اگر از هویت ملی ما سؤال کنند، مهم‌ترین ویژگی‌های مشترک جامعه ایرانی را که با آنها شناخته می‌شویم، برمی‌شماریم.

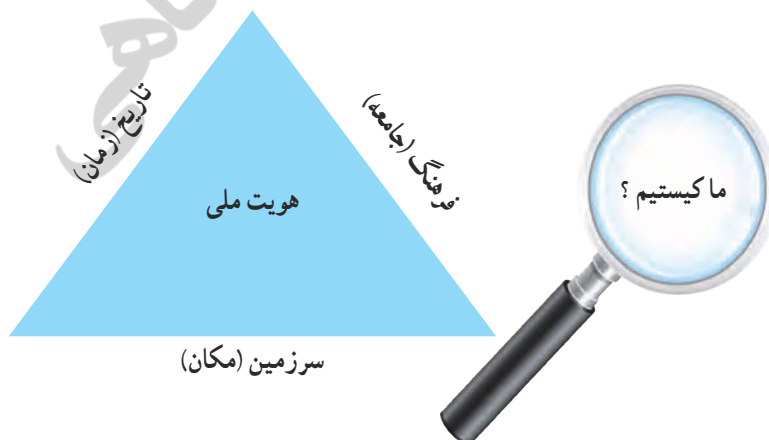

این ویژگی‌ها عبارت‌اند از :

۱- ما در سرزمین ایران زندگی می‌کنیم



سرزمین از مهم‌ترین عناصر شکل‌دهندهٔ هویت ملی است. برای مردمی که در یک سرزمین زندگی می‌کنند سرزمین یا وطن ارزشی متفاوت با سایر مکان‌ها دارد و احساس خاصی در آنها به وجود می‌آورد؛ به گونه‌ای که وظیفهٔ خود می‌دانند از آن تا پای جان دفاع کنند.

مردم ایران از گذشته‌های دور در سرزمینی که فلات ایران نامیده می‌شود و ایران امروزی قسمت عمده آن است، ساکن شده‌اند و ملت ایران را شکل داده‌اند. در متون کهن ایران باستان، از سرزمین ما به «ایران شهر» و «ایران زمین» یاد شده است. براساس آثار تاریخی، برای مردمی که در سرزمین ایران زندگی می‌کرده‌اند، همواره حفظ مرزها و محدودهٔ جغرافیایی اهمیت داشته و این موضوع را در آثار ادبی و هنری بسیاری نیز می‌توان یافت.

نیست کونده زین قیاس نخل
دل ز تن به بود، یقین باشد
«نظامی گنجوی»

همه عالم تن است و ایران دل
چون که ایران دل زمین باشد

۲- ما مسلمانیم

دین از ارکان مهم هویت است. بیش از ۹۸ درصد مردم ایران مسلمان‌اند. فرهنگ مردم ما براساس دین اسلام است و عقاید و ارزش‌ها و حتی نظام سیاسی و قوانین امروز ما از دین اسلام نشئت می‌گیرد. زندگی ما ایرانیان با دین اسلام عجین شده است. دین اسلام همچنین موجب پیوند ما با جهان اسلام یعنی مسلمانانی است که در سایر نقاط جهان زندگی می‌کنند.

البته اقلیت‌های دینی زردشتی، مسیحی و کلیمی هم در کشور ما ضمن پیروی از دین خود، هویت و فرهنگ ایرانی را حفظ نموده و همواره از سرزمین ایران در برابر هجوم بیگانگان دفاع کرده‌اند.



۳- ما تاریخ کهن و میراث فرهنگی غنی داریم



تاریخ و سرنوشت مشترک از دیگر عناصر مهم هویت ملی است. ایران جایگاه تمدن‌های ریشه‌دار تاریخی بوده است و بیش از چند هزار سال قدمت دارد. پس از ورود اسلام به ایران، عقاید و ارزش‌های اسلامی سبب دگرگونی بزرگی در فرهنگ ایرانیان شد. البته دسته‌ای از رسوم و آیین‌های ایرانیان مانند جشن نوروز که مغایرتی با تعالیم اسلام نداشتند، برجامانند و با تأثیرپذیری از هویت دینی مسلمانان ادامه یافتند.

پذیرش اسلام، ایران را به جهان اسلام پیوند زد و ایرانیان با بهره‌گیری از تعالیم اسلام در شکوفایی و گسترش تمدن اسلامی نقش مهمی ایفا کردند. به قول استاد شهید مرتضی مطهری، «ایرانیان از دین اسلام نیرو و حیات گرفتند و هم نیرو و حیات خود را صرف خدمت به آن کردند.»

در دوره‌هایی از تاریخ که اقوام مهاجم چون مغول‌ها و تیموریان به ایران هجوم آوردند، ایرانیان توانستند آنها را تحت تأثیر فرهنگ اسلامی و ایرانی خود قرار دهند.

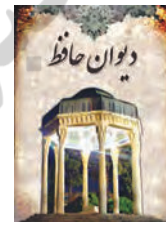

۴- زبان مشترک ما فارسی است



عنصر مهم دیگری که در تکوین هویت ملی نقش دارد، زبان و خط مشترک است که میراث فرهنگی با آن آموخته می‌شود و انتقال می‌یابد. زبان فارسی ریشه در تمدن ایران باستان دارد اما در دوران پس از اسلام نیز تداوم یافت و به عنوان زبان آموزشی و اداری به کار رفت. دانشمندان و بزرگان دوره اسلامی صدها اثر علمی و ادبی و هنری به این زبان پدید آورده‌اند؛ تا جایی که می‌توان زبان فارسی را زبان دوم جهان اسلام دانست. زبان فارسی همچنین همواره عامل وحدت اقوام ایرانی بوده است و آنها ضمن استفاده از زبان محلی خود، ده‌ها اثر ادبی و علمی و فرهنگی به زبان فارسی پدید آورده‌اند.

۵- انقلاب اسلامی نمایانگر آرمان‌های والای جامعه ماست

امسال با مطالعه تاریخ معاصر ایران پی بردید که در دوست سال اخیر، کشور ما علاوه بر استبداد داخلی با سیاست‌های دولت‌های استعمارگر غربی (اروپا و آمریکا) روبه‌رو بوده است. در این مدت طولانی، مردم ایران با ظلم و ستم داخلی و خارجی به مبارزه پرداختند که سرانجام به انقلاب اسلامی منجر شد.

در این انقلاب، مردم ایران به جای دنباله‌روی از فرهنگ بیگانگان به فرهنگ و هویت اسلامی خود بازگشتند و با بهره‌گیری از ارزش‌های دینی خود، خواستار استقلال، آزادی و جامعه‌ای اسلامی شدند. امروزه آرمان‌های انقلاب اسلامی الهام‌بخش مسلمانان جهان قرار گرفته است.

فعالیت

- ۵- با نوشتن نامه به یک دوست فرضی خارجی یا طراحی یک پوستر، ویژگی‌های هویت ایرانی را به مردم کشورهای دیگر معرفی کنید.
- ۶- فکر می‌کنید که یک فرد باید دارای چه ویژگی‌هایی باشد تا هویتی انقلابی داشته باشد؟ می‌توانید به بیانات امام خمینی علیه السلام یا رهبر انقلاب مراجعه کنید و چند ویژگی را که ایشان برای «فرد انقلابی» بیان کرده‌اند، بیابید.

امت و هویت اسلامی

امت اسلامی جمعیت بزرگی است که میان آنها با مرزهای جغرافیایی و سیاسی، فاصله نمی‌افتد. افراد یک امت، با انسجام، اتحاد، همدلی و همکاری، یک پیکره واحد را تشکیل می‌دهند. این پیکره واحد، هدف و ارزش‌های واحدی داشته و در تاریخ، سرنوشت و آینده یکدیگر، شریک هستند. یکی از اهداف پیامبر اسلام صلی الله علیه و آله پس از بعثت، تشکیل امت واحد اسلامی بود؛ امتی که باید با تلاش و مجاهدت دائمی، بر قدرت، پیشرفت و عظمت خود بیفزاید تا در عصر جدید، «تمدن نوین اسلامی» را برپا کنند.

امت اسلامی در کشورهای مختلف، باید در مواجهه با دشمن مشترکشان، یعنی استکبار جهانی، رقابت‌ها و اختلافات را کنار گذارد و با یکدیگر متحد باشند.





جامعه: گروهی از افراد که با یکدیگر زندگی می‌کنند و با هم روابط و تعامل اجتماعی نسبتاً پایدار دارند.

هویت ملی: احساس تعلق یک ملت به مجموعه‌ای از نمادها، هنجارها، ارزش‌ها، عقاید و ... است که در سرزمینی مشخص و طی نسل‌های متوالی پدید آمده‌اند. بنابراین، هویت ملی ریشه در فرهنگ و تاریخ یک ملت دارد.

به کار بندیم

- ۱- چند مورد از هنجارها و باورهایی را که در محل زندگی شما وجود دارد و فکر می‌کنید با عقاید و آموزه‌های اسلامی سازگاری ندارد، شناسایی و بیان کنید و برای تغییر آنها پیشنهادی بدهید.
- ۲- شاید تاکنون به منطقه‌ای از ایران سفر کرده و متوجه شده باشید که نوع گویش، پوشش، تغذیه، آداب و رسوم، تعارفات، ساختمان‌ها، وسایل و ... مردم آن منطقه با محل زندگی شما تفاوت دارد. خاطرات خود را از یکی از این سفرها با تأکید بر نمادها و هنجارهایی که در آن منطقه مشاهده کرده‌اید، بنویسید و در کلاس بخوانید.

خانواده و جامعه

فصل

شما با مطالعه این فصل و انجام دادن فعالیت‌های آن به پاسخ پرسش‌های زیر پی می‌برید:

- ۱- وظایف و کارکردهای خانواده کدام‌اند؟
- ۲- خانواده چه نقش و اهمیتی در جامعه دارد؟
- ۳- برای جلوگیری از آسیب رسیدن به کانون خانواده چه کارهایی می‌توان انجام داد؟

خانواده که ارزشمندترین بنیان الهی به شمار می‌رود، کوچک‌ترین و مهم‌ترین نهاد* اجتماعی است و کارکرد* آن برای جامعه، اهمیت زیادی دارد.

خانواده، افراد را برای قبول مسئولیت در جامعه آماده می‌کند و به افکار، عواطف، اراده و فعالیت‌های آنان شکل می‌دهد. خانواده به کودک می‌آموزد که چگونه خود را با ارزش‌های دینی و هنجارهای اجتماعی منطبق کند و او را اجتماعی می‌سازد.

نقش خانواده در تربیت اخلاقی، دینی و اجتماعی فرد آن قدر مهم است که آن را از عوامل حفظ قدرت ملی به حساب می‌آورند و می‌گویند سستی و تباهی خانواده، موجب انحطاط یک ملت می‌شود.



ارزش‌ها و کارکردهای خانواده

تشکیل خانواده

نقطه شروع بنیان خانواده، ازدواج است. ازدواج (نکاح) پیمانی الهی است که به موجب آن یک زن و مرد در زندگی با هم شریک و متحد می‌شوند و خانواده‌ای را تشکیل می‌دهند. تمایل به تشکیل خانواده و داشتن فرزند در نهاد انسان گذاشته شده و تشکیل زندگی خانوادگی، امری طبیعی و فطری و براساس نظام خلقت است.

ارزش‌ها و کارکردهای خانواده

الف) رشد کمالات انسانی

خانواده واحد بنیادین جامعه و کانون رشد و تعالی انسان است. زن و مرد، همچون دو بخش از یک تصویر زیبا هستند که با ازدواج، یکدیگر را تکمیل می‌کنند. زندگی مشترک با تمام فراز و نشیب‌های مختلف آن، می‌تواند سبب تقویت معنویت و اخلاق پسندیده زن و مرد، مانند صبر، گذشت، تلاش برای کسب روزی حلال، تربیت خود و فرزندان، مدیریت نیازهای خانواده و همچنین ایجاد آرامش در محیط زندگی شود.

ب) فرزندآوری و تجدید نسل

یکی از مهم‌ترین کارکردهای خانواده در طول تاریخ، فرزندآوری بوده است. فرزندآوری علاوه بر تقویت بنیان خانواده موجب می‌شود که نسل انسان باقی بماند و تداوم پیدا کند.

با تولد فرزندان، خانواده توسعه می‌یابد و مستحکم می‌شود. به دنیا آمدن فرزندان، موجب نشاط و سرزندگی اعضای خانواده و دلگرمی پدر و مادر می‌شود. تولد فرزند، برای اعضای خانواده و خویشاوندان برکت‌ها و فواید زیادی دارد.

اولین شرط بقای هر جامعه‌ای، جمعیت آن است و بدون وجود جمعیت کافی در یک جامعه، فعالیت‌های آن دچار اختلال می‌شود. در صورتی که جمعیت یک جامعه منقرض گردد، آن جامعه نابود می‌شود و از بین می‌رود.

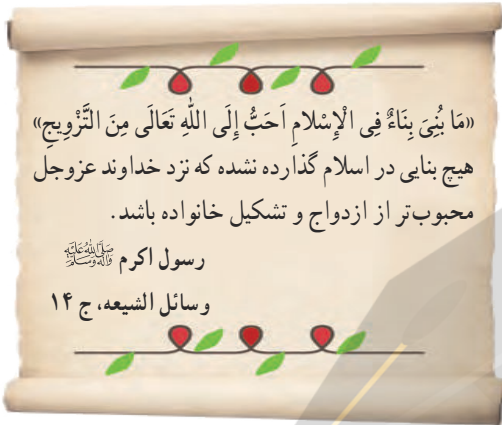



فعالیت

۱- در شهر یا روستای شما برای تولد نوزاد، چه آداب و رسومی اجرا می‌شود؟ پرس و جو کنید و این آداب و رسوم را با ذکر ارزش‌ها و عقایدی که برای انجام هر یک از آنها وجود دارد، توضیح دهید.

پ) حمایت و مراقبت

* محبت

نیاز به مهر و محبت یا نیاز عاطفی از نیازهای اساسی انسان است. خانواده مهم‌ترین کانون حمایت و مراقبت عاطفی از افراد است. مهر و محبت والدین به یکدیگر و به فرزندان موجب آرامش در کانون خانواده می‌شود.

کودکان از سال‌های نخستین زندگی خود در آغوش گرم پدر و مادر با مهربانی و محبت آشنا می‌شوند و با پرورش یافتن در دامن آنها، مهربانی و از خودگذشتگی و نیکوکاری را می‌آموزند.

* مراقبت

اعضای خانواده از یکدیگر مراقبت می‌کنند. نوزاد انسان در آغاز زندگی توانایی برطرف کردن نیازهای زیستی و بدنی خود را ندارد و تا مدت زیادی پس از تولد همچنان ناتوان است. بنابراین، کودک برای ادامه زندگی خود به مراقبت نیاز دارد. از سوی دیگر، انسان‌ها در دوره سالمندی نیز دچار ضعف و ناتوانی می‌شوند و بدون مراقبت، قادر نیستند خود را به خوبی اداره کنند. علاوه بر دوره کودکی و سالمندی، در میانه این دو دوره نیز اعضای خانواده در شرایط مختلف مانند بیماری یا حوادث به مراقبت مهربانانه و بی‌منت از یکدیگر، نیاز پیدا می‌کنند.

* رفع نیازهای مادی

اعضای خانواده به خوراک، پوشاک، مسکن و وسایل زندگی نیاز دارند. یکی از کارکردهای مهم خانواده، حمایت اقتصادی یا رفع نیازهای مادی اعضای خانواده است. رفع نیازهای مادی و اقتصادی خانواده برعهده سرپرست خانواده، یعنی پدر، است.

زنان نیز از روزگاران گذشته تاکنون، با فعالیت‌های خود در خانه یا خارج از آن، یاری‌رسان اقتصاد خانواده بوده‌اند.

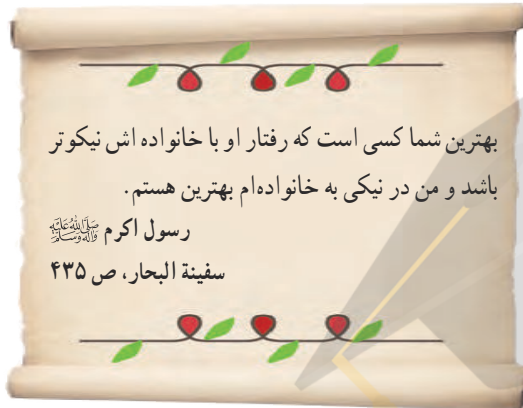

زادِ مهر بر آید

«ادب» به زندگی محبت می بخشد



ت) تربیت اعضای خانواده

هر فرد در جامعه براساس فطرت پاک و الهی متولد می‌شود و برای آنکه بتواند در جامعه رشد و زندگی کند، باید با عقاید، ارزش‌ها و هنجارهای صحیح آشنا شده و به عبارت دیگر، شیوه زندگی کردن در جامعه را بیاموزد.

خانواده یکی از مهم‌ترین بسترهای تربیت انسان است و والدین وظیفه مهم تربیت اخلاقی، معنوی و دینی فرزندان را بر عهده دارند. یک خانواده سالم می‌تواند در دامان خود فرزندان مؤمن، عالم و پایبند به آداب و اصول اخلاقی تربیت کند. پدر و مادر نیز در جریان زندگی و فراز و نشیب‌های آن، تربیت و تعالی می‌یابند.

حق فرزند این است که بدانی خوبی و بدی او به تو ارتباط دارد. در تربیت و ادب آموزی و خدانشناسی او مسئولیت داری، باید او را در محبت و اطاعت خدا کمک کنی و وسایل ایمان و پاکی او را فراهم سازی ...

رسالة حقوق امام سجاد علیه السلام



فعالیت

گفت‌وگو کنید

۲- امروزه مؤسساتی چون مهدکودک‌ها و خانه‌های سالمندان، مراقبت از بعضی از اعضای خانواده را در دوره‌هایی از زندگی به عهده گرفته‌اند. به نظر شما مزایا و معایب مهدکودک‌ها و خانه‌های سالمندان چیست؟ چه دلایلی برای نظر خود دارید؟

۳- طبق آیات ۱۷ تا ۱۹ سوره لقمان، لقمان حکیم برای تربیت فرزند خود، چه سفارش‌هایی به او می‌کند؟

۴- شما چند خواهر و برادر دارید؟ وظایف خواهر یا برادر بزرگ‌تر نسبت به بقیه اعضای خانواده چیست؟ خواهر و برادر کوچک‌تر چگونه؟ راجع به آنها در کلاس گفت‌وگو کنید.

آرامش در خانواده

در درس گذشته با وظایف و ارزش‌های خانواده آشنا شدید. اگر خانواده‌ای بتواند وظایف خود را به خوبی انجام دهد، می‌توان از آن به عنوان خانواده‌ای مطلوب یاد کرد. به عکس، وقتی خانواده نتواند وظایف خود را به خوبی انجام دهد، دچار آسیب شده است. در چنین حالتی، رابطه خانواده با دیگر نهادهای جامعه نیز دچار مشکل می‌شود و در نهایت، آسیب به همه جامعه سرایت می‌کند. اولین گام در راه تشکیل یک خانواده سالم، دقت در انتخاب همسر است.

شروع زندگی مشترک

یکی از عواملی که موجب سازگاری و آرامش در خانواده می‌شود، انتخاب صحیح همسر است. اگر افراد در انتخاب همسر بر معیارهای نادرستی تکیه کنند، مثلاً فقط زیبایی ظاهری یا ثروت همسر خود را در نظر بگیرند، احتمال اینکه در زندگی خانوادگی با شکست روبه‌رو شوند افزایش می‌یابد. برای زندگی خوب و با سعادت، افراد باید در انتخاب همسر به تناسب و همگونی خود با طرف مقابل توجه کنند. هر چه افراد از نظر اعتقادات دینی، فرهنگ، اخلاق، روحیات و وضعیت خانوادگی با همدیگر هماهنگی داشته باشند، زندگی‌شان با دوام‌تر است. از دیدگاه اسلام، مهم‌ترین عاملی که باید در همسرگزینی به آن توجه کرد، ایمان و اعتقادات دینی افراد است. اسلام همچنین بر اصالت خانواده تأکید کرده است؛ یعنی، فردی که به عنوان همسر انتخاب می‌شود، در خانواده‌ای صالح و اهل ایمان و تقوا پرورش یافته باشد.

اگر جوانان همسر خود را با همفکری و حمایت خانواده‌ها انتخاب و از تجربه‌های آنان استفاده کنند، از بروز بسیاری از ناسازگاری‌ها جلوگیری می‌شود.

سازگاری زن و شوهر در خانواده

یکی از مهم‌ترین اهداف ازدواج، برقراری آرامش و محبت بین زن و شوهر است. پس از ازدواج، زن و شوهر یاور هم بوده و سعی می‌کنند با همدلی و کمک به یکدیگر، محبت و آرامش را در خانواده برقرار کنند. یک همسر خوب، باید وظایف و مسئولیت‌های خود را به خوبی شناخته و علاوه بر انجام دقیق آنها، شریک زندگی خود را نیز در انجام مسئولیت‌هایش، یاری کند.

روزی پیامبر ﷺ به خانه ما آمد. همسرم فاطمه ع مشغول آشپزی بود و من هم مشغول کمک در کارهای خانه بودم. پیامبر فرمود: هر مردی که در کارهای خانه به همسرش کمک کند، مانند فردی است که شب را مشغول عبادت بوده است.

امام علی ع

جامع‌الآخبار، ص ۱۰۲

هر زنی که به زندگی خود برسد و آن را سر و سامان دهد، خداوند او را مورد لطف و رحمت خودش قرار می‌دهد.

پیامبر ﷺ

امالی شیخ طوسی، ص ۶۱۸



فرزندان، گرمابخش خانواده

یکی از عواملی که موجب امنیت و ثبات خانواده و گرمی و نشاط آن می‌شود، وجود فرزندان است. برخی روان‌شناسان معتقدند که خانواده‌هایی که چند فرزند دارند، تجربه اجتماعی شدن و رشد اجتماعی کودکان افزایش می‌یابد. در این خانواده‌ها، کودکان هم‌بازی دارند و رقابت‌ها و بازی‌ها و دعوای کودکان و همچنین الگو برداری از رفتارهای خواهر و برادر شکل می‌گیرد. همچنین، افرادی که برادر و خواهر دارند، در آینده از لذت ارتباطات وسیع‌تر خانوادگی و حمایت و محبت برادر و خواهر محروم نمی‌شوند و فرزندان نیز از داشتن عمو و خاله و دایی و عمه، برخوردار خواهند بود.

در فصل چهارم با پیامدهای کاهش رشد جمعیت و سیاست‌های جمعیتی* که برخی کشورهای جهان برای افزایش فرزندآوری اتخاذ کرده‌اند، آشنا شدید. در دو دهه اخیر، در کشور ما نرخ باروری کل* همواره سیر نزولی داشته است و این کاهش، تهدیدی برای کشور محسوب می‌شود؛ زیرا کشور با خطر پیری و جایگزین نشدن جمعیت روبه‌رو خواهد شد.

حقوق و تکالیف والدین و فرزندان

همان‌طور که با تشکیل خانواده، حقوق و تکالیفی بر روابط زن و شوهر حاکم می‌شود، با تولد فرزندان نیز حقوق و تکالیف متقابلی بین والدین و فرزندان به وجود می‌آید.

... و به پدر و مادر نیکی کنید. اگر یکی از آن دو یا هر دو آنان به سالخوردگی رسیدند و این در حالی است که نزد تو هستند، (کوچک‌ترین) سخنی که نشانگر ناراحتی و رنجش است به آنان مگو و با پرخاشگری آنان را از خود مران و زیبا و شایسته با آن دو سخن بگو. از سر عطوفت و دلسوزی با آنان مهربان و فروتن باش و بگو پروردگارا همان‌طور که آنها مرا در کودکی پرورش دادند (و با من مهربان بودند) به آن دو رحم کن.

سوره اسراء، آیات ۲۳ و ۲۴

قرآن کریم

به فرزندان احترام بگذارید و با آداب و روش پسندیده با آنها معاشرت کنید.

رسول خدا ﷺ

بحار الانوار، ج ۲۳، ص ۱۱۴

پدر و مادر مکلف‌اند سرپرستی کودک را به عهده بگیرند و نیازهای مادی و معنوی او را رفع کنند. فرزندان نیز نسبت به پدر و مادرشان وظایفی دارند و باید در هر حال، به آنها احترام بگذارند. فرزندى که پدر و مادر از او راضى نباشند، از رحمت خدا دور مى‌شود. اطاعت از والدین، رعایت اخلاق خوش و خودداری از بی‌احترامی به آنها در هر شرایطی واجب است. اطاعت از والدین تنها در صورتی جایز نیست که به گناه و نافرمانی از خدا دستور دهند.

چگونه می‌توانیم ارتباط بهتری با اعضای خانواده داشته باشیم؟

وجود اختلاف در نظر و سلیقه فرزندان با یکدیگر یا با والدین، تا حدی طبیعی است. این اختلاف نظر یا ناسازگاری، به دلیل آشنا شدن فرزندان با محیط و گروه‌های مختلف در جامعه است که ممکن است دارای هنجارها و ارزش‌هایی متفاوت با خانواده باشند. اما همین اختلاف نظرها اگر به خوبی مدیریت شود، می‌تواند به رشد فکری و انسجام بیشتر اعضای خانواده کمک کند. یکی از عواملی که می‌تواند ناسازگاری‌ها را کاهش دهد، ایجاد رابطه صحیح و مناسب اعضای خانواده با یکدیگر است. فرض کنید که برای شما مشکلی در خانواده پیش آمده است. به منظور ایجاد یک ارتباط خوب با دیگر اعضای خانواده و شروع یک گفت‌وگوی صمیمی تا حل شدن مشکل میان شما و پدر و مادر عزیزتان یا خواهر و برادر مهربانتان، موارد زیر می‌تواند شما را کمک کند:

- ۱- هنگام ایجاد مشکل در خانواده، باور داشته باشیم که بسیاری از مشکل‌ها با ارتباط و گفت‌وگوی صحیح قابل حل شدن هستند. حتی هنگامی که مشکل خاصی نیز میان ما و اعضای خانواده وجود ندارد، سعی کنیم وقتی را برای صحبت با آنها و شنیدن حرف‌هایشان اختصاص دهیم، مخصوصاً والدینمان که ما عزیزترین افراد برای آنها هستیم.
- ۲- در هنگام صحبت مخصوصاً با پدر و مادر، حتماً احترام آنها را حفظ کنیم.
- ۳- برای ارتباط صحیح با دیگران، پیام‌هایمان را به شکل کامل منتقل کنیم. یعنی مشکلمان را دقیق و کامل بیان کنیم و احساس خودمان را نیز نسبت به آن، مطرح کنیم.
- ۴- شرایط شنونده را در نظر بگیریم؛ مثلاً وقتی که فرد مقابل خسته است یا الان وقت کافی ندارد یا ذهن او به شدت به مسئله دیگری مشغول است، مشکل خودمان را مطرح نکنیم.
- ۵- هنگامی که عصبانی یا شدیداً ناراحت هستیم، صبر کنیم تا کمی آرام شویم، سپس با اعضای خانواده صحبت کنیم.
- ۶- هنگام ارتباط، از مسخره کردن، تحقیر و طعنه زدن اجتناب کنیم. این امر سبب می‌شود تا شنونده ناراحت شده و دیگر به خوبی و دقت به حرف‌های ما گوش نکند.
- ۷- سعی کنیم قبل از مطرح کردن مشکل، به راه حل‌های متفاوت فکر کنیم و آنها را پس از طرح مشکلمان، پیشنهاد دهیم.
- ۸- در مسائل و مشکلات جدی، از فرد بزرگ‌تر خانواده، مانند والدین یا برادر یا خواهر بزرگ‌تر، کمک بگیریم.
- ۹- مشکلات و مسائل خانواده خودمان را، تا جای ممکن در خانه حل کنیم و از بازگو کردن آنها به دیگران خودداری کنیم.
- ۱۰- در موارد نیاز و حل نشدن مشکل میان اعضای خانواده، حتماً از صاحبان تجربه و بزرگ‌ترهای فامیل و یا مشاوران متعهد و متخصص نیز استفاده کنیم.

- ۱۱- صبر و توکل به خدا، یاری رسان ما در تمام مسائل و مشکلات احتمالی ما در زندگی است.
- ۱۲- باور داشته باشیم که خانواده مان، دلسوزترین و گرم‌ترین کانونی است که در آن بوده و خواهیم بود و همیشه همه اعضای خانواده را مانند اعضای یک پیکر و یاری‌رسان هم، بدانیم.



گفت‌وگوی مشاور مدرسه با دانش‌آموزان درباره حقوق و تکالیف والدین و فرزندان

فعالیت

- ۱- کاربرگه شماره (۱۵) را انجام دهید.
- ۲- در کلاس، به گروه‌های دو یا سه نفره تقسیم شوید. سپس با نظارت و راهنمایی معلم خود، هر گروه یک مشکل فرضی را تصور کند. در هر گروه، یک نفر نقش مادر یا پدر و دیگری، نقش فرزند یا فرزندان را بر عهده بگیرند. با توجه به توصیه‌های بیان شده در این درس برای ایجاد یک گفت و گوی صحیح، سعی کنید مشکل را با گفت و گو حل کنید. پس از اجرای هر گروه در کلاس، دیگر دانش‌آموزان پیشنهادات خودشان را درباره آن اجرا و به اشتراک بگذارند.
- ۳- به نظر صاحب نظران، تک‌فرزندی چه پیامدهای نامطلوب فردی و اجتماعی دارد؟
- ۴- کاهش نرخ باروری در کشور ما در آینده چه پیامدهای نامطلوبی در اقتصاد یا جامعه خواهد داشت؟ دست‌کم به سه مورد اشاره کنید.

مدیریت مشکلات و حوادث غیرمنتظره در خانواده

زندگی خانوادگی، یک دوره طولانی از ازدواج تا پایان عمر را دربرمی‌گیرد که علاوه بر شیرینی‌ها و خاطرات ماندگار خود، ممکن است همراه با مشکلات گوناگون از قبیل بیکاری، فقر، بیماری شدید و طولانی، فوت یکی از اعضای خانواده یا معلولیت کودک باشد و شرایط دشواری را برای خانواده به وجود بیاورد و حتی ارکان خانواده را دچار تزلزل کند.

در چنین مواقعی، اعضای خانواده باید با توکل به خدا، صمیمیت و همکاری بین خود را بیشتر کنند و با درپیش گرفتن صبر و شکیبایی و دعوت یکدیگر به صبر، این مشکلات و حوادث را مدیریت کنند و نگذارند که خانواده دچار بحران شود و آسیب ببیند.

موقعیت‌های ۱ و ۲ و ۳ را بخوانید. در هر یک از آنها خانواده‌ها برای مقابله با مشکلات چه تدبیرهایی اندیشیده‌اند؟

۲



... دو سال پیش، پدر بزرگ من فوت کرد و مادر بزرگم تنها ماند. به دلیل پیری و بیماری، او دیگر نمی‌توانست در خانه تنها بماند و کارهایش را خودش انجام بدهد. پدر و عموهایم با همفکری برای حل این مشکل برنامه‌ریزی کردند. آنها قرار گذاشتند که در هفته به نوبت به مادر بزرگ سر بزنند و خریدهای او را انجام دهند. هر شب نیز یک نفر در خانه او بخوابد. پدرم همیشه می‌گوید: «ما هم روزی پیر می‌شویم و به کمک نیاز داریم.» ما سعی می‌کنیم با محبت کردن و احترام گذاشتن به مادر بزرگم او را خوشحال کنیم. مادر بزرگ هم، همیشه دعای خیرش را بدرقه راه ما می‌کند.

۱



... پسردایی من نادر، دچار معلولیت است و برای انجام دادن کارهای روزانه مشکلاتی دارد. دایی من و دیگر اعضای خانواده او این موضوع را پذیرفته‌اند و می‌دانند که برای مقابله با این مشکل، باید بیشتر تلاش و همکاری کنند. آنها با صبوری در انجام کارهای روزانه به نادر کمک می‌کنند. در تفریح‌ها و سرگرمی‌هایشان او را مشارکت می‌دهند و نمی‌گذارند اعتماد به نفسش ضعیف شود. من روحیه عالی آنها را تحسین می‌کنم و از صبوری‌شان درس می‌گیرم.





۳

خانواده‌ای را در نظر بگیرید که در آن پدر بنا به دلایلی دچار مشکلات اقتصادی شده است و با وجود تلاشی که می‌کند، درآمد کافی ندارد و نمی‌تواند هزینه‌های زندگی را به خوبی تأمین کند. به نظر شما در این شرایط وظیفه اعضای خانواده چیست؟ اعضای خانواده باید چه تغییری در سطح توقعات و خواسته‌های خود به وجود آورند؟



صِلَةُ أَرْحَامٍ

در دین اسلام به صِلَةُ أَرْحَامٍ سفارش و امر شده است. واژه «صِلَة» از وصل گرفته شده و به معنای اتحاد و پیوستگی است و «أَرْحَامٍ» یعنی خویشان و نزدیکان. صِلَةُ أَرْحَامٍ از آن دسته واجباتی است که فواید زیادی در آن نهفته است. در اسلام، کمک کردن به ارحام و خویشاوندان نسبت به دیگران اولویت دارد. منظور از صِلَةُ أَرْحَامٍ این است که افراد به دیدار خویشاوندان خود بروند و از یکدیگر خبر بگیرند. البته صِلَةُ أَرْحَامٍ تنها به دید و بازدید خلاصه نمی‌شود و این دید و بازدیدها باید با مهر و محبت توأم باشند. باید دقت کنیم که وسایل ارتباطی مانند تلفن یا پیامک یا ... ما را از دیدار حضوری فامیل‌هایمان، محروم نکند. کمک مالی به خویشاوندان نیز جزء صِلَةُ أَرْحَامٍ محسوب می‌شود. در مواردی که افراد نذری دارند یا می‌خواهند زکات یا صدقه و ... بدهند، اگر در بین خویشاوندان آنها نیامندی وجود داشته باشد، باید او را بر دیگران مقدم بدانند.

فَعَالِيَت

- ۵- اگر مواردی از مدیریت درست مشکلات و حوادث در خانواده خود یا خویشان و آشنایان سراغ دارید، در کلاس بیان کنید.
- ۶- فواید صِلَةُ أَرْحَامٍ برای خانواده‌ها چیست؟
- ۷- اصل دهم قانون اساسی در انتهای درس ۲۲ را بخوانید. چرا چنین اصلی را در قانون اساسی کشور ما قرار داده‌اند؟
- ۸- چگونه بیمه شدن اعضای خانواده در امور مختلف می‌تواند به رفع مشکلات و آرامش بیشتر خانواده‌ها کمک کند؟ با راهنمایی معلم چند نمونه بیان کنید.

واژه‌ها



نهاد اجتماعی: نهاد اجتماعی عبارت است از نظام سازمان یافته‌ای از روابط اجتماعی که ارزش‌ها و هنجارهای معینی را در برمی‌گیرد و به منظور برطرف کردن یکی از نیازهای اساسی افراد و جامعه به وجود می‌آید. خانواده، حکومت، تعلیم و تربیت و اقتصاد مهم‌ترین نهادهای اجتماعی هستند.

کارکرد: در لغت به معنای انجام یک وظیفه، خدمت و کار است و در اصطلاح، به اثر و فایده‌ای می‌گویند که یک پدیده در زندگی افراد و جامعه دارد.

سیاست‌های جمعیتی: مجموعه‌ی تصمیماتی است که حکومت‌ها برای افزایش یا کاهش جمعیت در کشور خود اتخاذ می‌کنند.

نرخ باروری کل: میانگین تعداد فرزندان که یک زن در دوره‌ی باروری به دنیا می‌آورد. این شاخص به ازای هر هزار زن محاسبه می‌شود.

به کار بیندیم

- ۱- برای قدردانی از یک یا چند نفر از اعضای خانواده خود (پدر، مادر، برادر و خواهر) طرحی تهیه کنید. درباره‌ی زمان مناسب و شیوه‌ی قدردانی فکر کنید و ابتکاری به خرج دهید. طرح خود را بنویسید و به معلم بدهید. سپس آن را به اجرا در آورید.
- ۲- با راهنمایی و کمک معلم و مسئولان مدرسه و دعوت از کارشناس خبره، جلسه‌ای با حضور اولیا و دانش‌آموزان داوطلب تشکیل دهید و در آن، علل ناسازگاری‌های اجتماعی برخی فرزندان با والدین و راهکارهای مربوط به آن را به بحث و گفت‌وگو بگذارید. قبل از تشکیل جلسه فکر کنید و مواردی را که موجب ناسازگاری والدین و فرزندان می‌شود، بنویسید.
- ۳- با اعضای خانواده خود در روزهای تعطیل آخر هفته به دیدن یکی از سالمندان خانواده بروید و از وی قدردانی کنید.

حکومت و مردم

فصل

اگر به زندگی روزانه خود و افراد جامعه دقت کنید، پی می‌برید که بسیاری از اموری که با آنها سرو کار داریم، از رفع نیازهای اقتصادی گرفته تا آموزش و بهداشت و قوانین و امنیت و فرهنگ، همه چیز با سیاست‌ها و برنامه‌های حکومت پیوند خورده است.

پیوند و رابطه مردم و حکومت را می‌توان به کشتی و کشتی‌بان یا ناخدا تشبیه کرد. مسافران کشتی به سوی مقصدی حرکت می‌کنند و در مسیر، عواملی چون امواج طوفان و دزدان دریایی کشتی را تهدید می‌کند.

در بخش‌های مختلف کشتی، ناخدا، سکان‌دار، ملوان‌ها، کارگران موتورخانه، آشپزها و خدمتکاران هر یک نقش و وظایفی برای خدمت‌رسانی به مسافران بر عهده گرفته‌اند.

در صورتی که ناخدا بتواند کشتی را خوب هدایت کند و هماهنگی لازم را میان بخش‌ها به وجود بیاورد و هر بخش وظیفه خود را به درستی انجام دهد، کشتی مسیرش را به سلامت طی می‌کند و مسافران را سالم به مقصد می‌رساند.

موضوع این فصل رابطه متقابل حکومت و مردم است.



شما با مطالعه این فصل و انجام دادن فعالیت‌های آن به پاسخ پرسش‌های زیر پی می‌برید:

- ۱- چرا به حکومت نیاز داریم؟
- ۲- دیدگاه اسلام درباره حکومت چیست؟
- ۳- کشور ما چه نوع حکومتی دارد و ارکان آن کدام‌اند؟
- ۴- حقوق و تکالیف شهروندی ما کدام‌اند؟

نهاد حکومت

نیاز به حکومت

شما پیش از این در درس تاریخ با حکومت‌ها و سلسله‌های مختلف آشنا شده‌اید. آیا تاکنون فکر کرده‌اید که چرا حکومت‌ها پدید آمده‌اند و آیا جامعه‌ای می‌تواند بدون نهاد حکومت به حیات خود ادامه دهد؟ همان‌طور که زندگی اجتماعی یک ضرورت است و انسان‌ها نمی‌توانند به تنهایی زندگی کنند و نیازهای مادی و معنوی خود را برطرف کنند، داشتن حکومت نیز برای یک جامعه یک ضرورت است و هیچ جامعه‌ای نمی‌تواند بدون وجود حکومت باقی بماند؛ زیرا در زندگی اجتماعی نیازهای مشترکی وجود دارد و افراد برای تنظیم امور خود به قوانین و مقرراتی نیاز پیدا می‌کنند. آنها همچنین برای اجرای قوانین و حل اختلافات، برقراری امنیت و نظم، ایجاد هماهنگی میان فعالیت‌های مختلف جامعه و دفاع از هجوم دشمنان ناگزیرند حکومتی تشکیل دهند و اداره امور جامعه را به افرادی بسپارند. بنابراین بدون نهاد حکومت، جامعه دچار اختلال و هرج و مرج می‌شود.

وظایف حکومت

اگرچه نهاد حکومت در همه کشورهای وجود دارد و حکومت‌ها تقریباً وظایف مشابهی را به عهده دارند؛ ولی تفاوت‌های مهم و اساسی نیز میان آنها وجود دارد. نهاد حکومت، مهم‌ترین ویژگی‌های ارزشی و فرهنگی یک کشور را نمایان می‌سازد. به همین دلیل در معرفی کشورها و بیان هویت آنها، از نوع حکومت آنها نیز یاد می‌شود. برخی از مهم‌ترین وظایف حکومت‌ها عبارت‌اند از:

- وضع قوانین و مقررات لازم در امور مختلف
- اجرای قوانین
- برقراری نظم و امنیت
- رسیدگی به اختلافات و شکایت‌ها
- تعلیم و تربیت
- حفظ میراث فرهنگی
- سیاست‌گذاری فرهنگی
- عمران و آبادانی کشور
- ایجاد وسایل و امکانات لازم برای رفع نیازهای معیشتی، اجتماعی و اقتصادی مردم
- ایجاد هماهنگی بین فعالیت‌های مختلف اقتصادی و اجتماعی
- دفاع از کشور و حفظ تمامیت ارضی*
- مدیریت منابع طبیعی و ثروت‌هایی که به عموم مردم تعلق دارند؛
- حمایت از گروه‌های خاص و نیازمند مانند کودکان بی‌سرپرست، معلولان و ازکارافتادگان.

فعّالیت

۱- با توجه به آنچه در سال های قبل درباره قوه مقننه، قضائیه و مجریه خوانده اید، چند مورد از مهم ترین وظایف حکومت را که در صفحه قبل نوشته شده، انتخاب کنید و بگویید از وظایف کدام قوه است.

اسلام و حکومت

اسلام وجود حکومت را برای جامعه ضروری می داند. زیرا بسیاری از احکام الهی (مانند عدالت) جز با تشکیل یک جامعه و حکومت الهی، محقق نمی گردد. پیامبر اکرم صلی الله علیه و آله نیز پس از هجرت از مکه به مدینه، حکومت اسلامی تشکیل داد. مبدأ قوانین و مقررات برای برپایی حکومت از دیدگاه اسلام، حکمت و اراده خداوند است و عقل و وحی الهی، دو وسیله اصلی برای شناخت ارزش های الهی، قوانین و مقررات اجتماعی هستند.

عدالت و ایجاد شرایط مناسب برای رشد و تعالی مردم، آزادی انسان ها از همه بندها و موانع سعادت آنها، استقلال و نفی سلطه بیگانگان، ظلم نکردن، مسئولیت در قبال مظلومان، تأمین اجتماعی و تلاش برای عمران و آبادی زمین، برخی از قوانین و ارزش های اجتماعی اسلام هستند.

قانون الهی ضامن عدالت است و مجریان قوانین عادلانه باید دو ویژگی داشته باشند: عدالت را بشناسند و به عدالت رفتار کنند. به همین دلیل، برای حکومت و اداره امور جامعه، فقط آن گروه از مردم شایستگی دارند که هم از قوانین و ارزش های الهی آگاهی داشته باشند و هم از نظر تقوا و عدالت از دیگر مردم بالاتر باشند. در رأس این گروه، پیامبران الهی و سپس جانشینان آنها یعنی امامان معصوم علیهم السلام قرار دارند. در غیاب آنان نیز، افراد باتقوا و عادلانی که آگاهی لازم را به دستورات اسلام داشته و بر اساس تجربه، حکمت و سیاست صحیح، می توانند دستورات اسلام را به درستی بر شرایط و زمان های مختلف تطبیق دهند، ادامه دهنده راه آنها هستند.

امت اسلامی باید از پذیرش طاغوت و حکومت های غیر الهی خودداری کند و برای شکل گیری امامت و ولایت الهی بر اساس موازین و ارزش های اسلامی از هیچ تلاش و مجاهدتی دریغ نرزد.

ای کسانی که ایمان آوردید، فرمان برید از خدا و فرمان برید از رسول و اولیای امور از خودتان و اگر در چیزی ستیزه کردید به خدا و رسولش باز گردید.

سوره نساء، آیه ۵۹

خداوند، ولی و سرپرست کسانی است که ایمان آورده اند. آنها را از ظلمت ها، به سوی نور بیرون می برد. (اما) کسانی که کافر شدند، اولیای آنها طاغوت ها هستند که آنها را از نور، به سوی ظلمت ها بیرون می برند. آنها اهل آتش اند و همیشه در آن خواهند ماند.

سوره بقره، آیه ۲۵۷

○ فعالیت

- ۲- چرا مبدأ اصلی قوانین برای برپایی حکومت از دیدگاه اسلام، حکمت و اراده خداوند است؟
 ۳- با مطالعه آیات قرآن کریم در صفحه قبل، دیدگاه اسلام را درباره ماهیت حکومت بیان کنید.

حکومت در کشور ما

همان‌طور که در فصل هشتم خواندید. پس از پیروزی انقلاب اسلامی، حکومت جمهوری* اسلامی در ایران تأسیس و جانشین حکومت شاهنشاهی شد. بنیان‌گذار این نوع حکومت امام خمینی ره است. کلمه «جمهوری» نشان می‌دهد که شکل این حکومت، جمهوری است و در آن حق انتخاب و مشارکت مردم در حکومت به رسمیت شناخته می‌شود. کلمه «اسلامی» نیز یعنی محتوای این حکومت اسلامی است و کشور با اصول و قوانین اسلامی اداره می‌شود. زمامداران آن نیز باید مؤمن و معتقد به اسلام و متعهد به اجرای آن باشند.



○ فعالیت

- ۴- تحقیق کنید پس از انقلاب اسلامی تاکنون، چه انتخابات‌هایی و با چه تعداد، در کشور برگزار شده است؟



ارکان حکومت در جمهوری اسلامی ایران

بر طبق قانون اساسی، مهم‌ترین رکن حکومت جمهوری اسلامی رهبری آن است و سه قوه مقننه، قضائیه و مجریه تحت نظارت رهبری به اداره امور کشور می‌پردازند. رهبری در جمهوری اسلامی ایران بر پایه «ولایت فقیه» است.

ولایت به معنای سرپرستی است. گفتیم که از دیدگاه اسلام پیامبران و امامان معصوم علیهم‌السلام از طرف خداوند نمایندگی دارند که مردم را سرپرستی کنند. بر طبق اصل پنجم قانون اساسی، در زمان غیبت امام زمان عجل‌الله‌تعالی و تحریک‌الشریفات سرپرستی جامعه اسلامی برعهده فقیه عادل و باتقوا، آگاه به زمان، شجاع، مدیر و مدبر است.

رهبری (ولی فقیه)

قوه مجریه

رئیس‌جمهوری، معاونان
و وزارت‌خانه‌ها

قوه قضائیه

رئیس قوه قضائیه، قضات، دیوان عالی
کشور، دادگاه‌ها، دادرها و ...

قوه مقننه

نمایندگان مجلس شورای اسلامی،
اعضای شورای نگهبان



اختیارات و وظایف رهبر

رهبر، مدیریت کلان و ارزشی کشور را برعهده دارد. به این معنا که مراقب حرکت کلی کشور است تا از اهداف و ارزش‌های انقلاب اسلامی، منحرف نشود.



بر طبق قانون اساسی (اصل ۱۱۰)، برخی از مهم‌ترین وظایف و اختیارات رهبر جمهوری اسلامی عبارت‌اند از:

* تعیین سیاست‌های کلی نظام و نظارت بر حسن اجرای آنها

* فرماندهی کل نیروهای مسلح

* نصب و عزل و قبول استعفای فقهای شورای نگهبان، رئیس قوه قضائیه، رئیس سازمان صداوسیما

جمهوری اسلامی ایران و فرماندهان نیروهای نظامی، انتظامی و سپاه پاسداران انقلاب اسلامی ...

* عفو یا تخفیف مجازات محکومان در حدود موازین اسلامی ...



برخی از سیاست‌های کلی نظام که تاکنون تهیه شده و ابلاغ شده‌اند



عنوان	تاریخ	
ابلاغ سیاست‌های کلی نظام در امور «پدافند غیرعامل»	۱۳۸۹/۱۱/۲۹	۱
ابلاغ سیاست‌های کلی نظام در امور «امنیت فضای تولید و تبادل اطلاعات و ارتباطات»	۱۳۸۹/۱۱/۲۹	۲
ابلاغ سیاست‌های کلی اشتغال	۱۳۹۰/۰۴/۲۸	۳
ابلاغ سیاست‌های کلی ایجاد تحول در نظام آموزش و پرورش	۱۳۹۲/۰۲/۱۰	۴
ابلاغ سیاست‌های کلی «اقتصاد مقاومتی»	۱۳۹۲/۱۱/۲۹	۵
ابلاغ سیاست‌های کلی «سلامت»	۱۳۹۳/۰۱/۱۸	۶
ابلاغ سیاست‌های کلی «جمعیت»	۱۳۹۳/۰۲/۳۰	۷
ابلاغ سیاست‌های کلی «علم و فناوری»	۱۳۹۳/۰۶/۲۹	۸
ابلاغ سیاست‌های کلی «محیط زیست»	۱۳۹۴/۰۸/۲۶	۹
ابلاغ سیاست‌های کلی «خانواده»	۱۳۹۵/۰۶/۱۳	۱۰

در نظام جمهوری اسلامی علاوه بر رهبری و قوای سه گانه، نهادهای ویژه دیگری در اعمال حاکمیت مشارکت دارند. از جمله این نهادها می‌توان به مجلس خبرگان رهبری، شورای نگهبان، مجمع تشخیص مصلحت نظام، شورای عالی امنیت ملی و شورای عالی انقلاب فرهنگی اشاره کرد.

فعالیت

۵- حکومت جمهوری اسلامی چه ویژگی‌هایی دارد؟ ویژگی‌های رهبر در حکومت جمهوری اسلامی کدام‌اند؟ توضیح دهید.

۶- در روزنامه‌ها یا مجلات، یک یا چند مورد از توصیه‌های رهبر جمهوری اسلامی ایران به کارگزاران حکومتی را دربارهٔ امور مختلف کشور جست‌وجو کنید و بنویسید. در صورتی که به اینترنت دسترسی دارید، می‌توانید به پایگاه اطلاع‌رسانی دفتر مقام معظم رهبری یا پایگاه اطلاع‌رسانی حفظ و نشر آثار حضرت آیت‌الله خامنه‌ای به نشانی «farsi.khamenei.ir» و «www.leader.ir» مراجعه کنید.

پس از جمع‌آوری گزیدهٔ سخنان مقام معظم رهبری، آنها را روی یک تابلو نمایش دهید.

۷- دربارهٔ یکی از نهادهایی که در اعمال حاکمیت (غیر از رهبری و قوای سه‌گانه) نقش دارند، تحقیق کنید و برخی از مهم‌ترین وظایف آنها را در کلاس بیان کنید.

• شوراهای اسلامی شهر و روستا

از آنجا که نوع حکومت در کشور ما جمهوری است و مردم باید در همهٔ شئون حکومت نقش و مشارکت داشته باشند، در قانون اساسی تشکیل شوراهای اسلامی روستا، شهر، شهرستان و استان مورد توجه قرار گرفته است. اعضای این شوراها را مردم منطقه یا محل انتخاب می‌کنند.

شوراهای اسلامی با هدف همکاری مردم برای پیشبرد برنامه‌های اجتماعی، فرهنگی، اقتصادی و عمرانی با توجه به شرایط و مقتضیات هر منطقه از کشور تشکیل می‌شوند.



شورای اسلامی شهر تهران

فعالیت

۸- دربارهٔ فعالیت‌های اخیر شورای اسلامی شهر یا روستای خود تحقیق کنید و مهم‌ترین اقدام‌هایی را که شورا برای پیشرفت منطقهٔ شما انجام داده است، در کلاس و با راهنمایی معلم خود، به بحث بگذارید.

حقوق و تکالیف شهروندی

شهروندی

دانستید که هر جامعه برای اداره امور عمومی و مشترک خود به نهاد حکومت نیاز دارد. وقتی نهاد حکومت در یک جامعه شکل می‌گیرد، روابط متقابلی بین مردم و حکومت پدید می‌آید. واژه «شهروندی» به همین روابط متقابل مردم و حکومت اشاره دارد. شهروندی ارتباطی است که افراد را به یک حکومت مشخص پیوند می‌دهد و در نتیجه برای فرد و حکومت، حقوق و تکالیفی ایجاد می‌شود. در روابط مردم با حکومت، شهروندان از حقوقی برخوردارند. حکومت مکلف است به آن حقوق احترام بگذارد و آنها را رعایت کند. وقتی از حقوق شهروندان سخن می‌گوییم، در واقع وظایف و تکالیف حکومت را نسبت به مردم بیان می‌کنیم. از سوی دیگر، حکومت نیز حقی دارد و شهروندان موظف‌اند تکالیف خود را نسبت به کشور و حکومتی که تحت نظارت آن زندگی می‌کنند، ادا نمایند. قوانین هر کشور به ویژه قانون اساسی آن، حقوق و تکالیف شهروندی را معین می‌کند. بنابراین حقوق و تکالیف شهروندی متناسب با قوانین بوده و از کشوری به کشور دیگر فرق می‌کند. هرچند امروزه شباهت‌های زیادی نیز در حقوق و تکالیف شهروندی در جوامع مختلف مشاهده می‌شود.

حقوق شهروندی

حقوق شهروندی طیف وسیعی از انواع حقوق سیاسی، اجتماعی، فرهنگی، اقتصادی و... را شامل می‌شود. در این بخش با برخی از انواع حقوق شهروندی بر پایه قانون اساسی جمهوری اسلامی ایران آشنا می‌شوید.

• حق برخورداری از عدالت قانونی

عدالت قانونی یعنی اینکه حکومت در وضع قوانین، اجرای قوانین و نظارت بر اجرای قوانین بین شهروندان تبعیض قائل نشود.

...امت‌های پیشین گرفتار و نابود شدند؛ زیرا وقتی اشراف آنها جرمی مرتکب می‌شدند آنها را از مجازات معاف می‌کردند، اما وقتی زبردستان آنها همان جرم را مرتکب می‌شدند آنها را به شدت مجازات می‌کردند.

پیامبر اکرم صلی الله علیه و آله
صحیح بخاری، ج ۵



• حق برخورداری از عدالت قضایی

شهروندان حق دادخواهی دارند و هرکس می‌تواند متناسب با نوع دادخواست خود به دادگاه مراجعه کند. شهروندان حق دارند در همه دادگاه‌ها برای خود وکیل مدافع انتخاب کنند.

• حق برخورداری از رفاه و تأمین اجتماعی*

کلیه شهروندان حق دریافت خدمات عمومی به صورت برابر و عادلانه و در کوتاه‌ترین زمان ممکن را دارند. شهروندان حق دارند در مواردی مانند بیکاری، معلولیت، پیری، بازنشستگی، بی‌سرپرستی، از کار افتادگی و حوادث از تأمین اجتماعی بهره‌مند شوند. هر شهروند حق دارد به آموزش و پرورش، مراکز فرهنگی و ورزشی، آتش‌نشانی، پلیس و نظایر آن دسترسی آسان داشته باشد. شهروندان حق دارند در محیطی پاک و سالم و بدون آلودگی زندگی کنند و از خدمات و امکانات بهداشتی و درمانی مناسب، به بهترین وجه برخوردار شوند.

حکومت باید با برنامه‌ریزی مناسب، زمینه را برای رفع فقر و محرومیت و ایجاد رفاه عمومی و شرایط مناسب زندگی فراهم کند.



• حق مشارکت سیاسی

مشارکت سیاسی یعنی اینکه هر شهروند بتواند در امور سیاسی جامعه دخالت کند و در سرنوشت کشور خود نقش داشته باشد. مشارکت سیاسی مردم ممکن است از راه‌های مختلفی چون شرکت در انتخابات، عضویت و همکاری در احزاب و انجمن‌های سیاسی، شرکت در راه‌پیمایی‌ها و تظاهرات صورت بگیرد.



در انتخابات، مردم ممکن است انتخاب کننده باشند و به منظور انتخاب کارگزاران سیاسی در انتخابات شرکت کنند و یا خود داوطلب نمایندگی و به دست گرفتن امور حکومت باشند که در این حالت مردم باید به آنها رأی دهند.

براساس قانون اساسی جمهوری اسلامی، مردم برای انتخاب برخی از کارگزاران مانند رئیس‌جمهور (رئیس قوه مجریه)، نمایندگان مجلس شورای اسلامی و یا اعضای شوراهای شهر و روستا به‌طور مستقیم به افراد مورد نظر خود رأی می‌دهند.

• در برخی موارد نیز انتخاب به صورت غیرمستقیم و با واسطه صورت می‌گیرد. برای مثال، در انتخاب رهبری، مردم اعضای مجلس خبرگان رهبری را انتخاب می‌کنند و به آنها رأی می‌دهند. سپس اعضای مجلس خبرگان که نمایندگان مردم هستند، رهبر را انتخاب می‌کنند.

• حقوق فرهنگی

برخی از حقوق فرهنگی که در قانون اساسی مورد تأکید قرار گرفته، عبارت‌اند از: حمایت از تشکیل خانواده و پاسداری از روابط خانوادگی، حمایت از تعلیم و تربیت شایسته، آزاد بودن استفاده از زبان‌های قومی و محلی در مطبوعات و رسانه‌های گروهی و تدریس ادبیات آنها در مدارس، در کنار زبان فارسی.

• تجاوز نکردن به منافع عمومی و حقوق دیگران

براساس اصل چهارم قانون اساسی شهروندان مجاز نیستند برای استفاده از حقوق خود به منافع عمومی زیان برسانند و حقوق دیگران را ضایع کنند.

مثال:

* همه افراد حق انتخاب شغل دلخواه و کسب درآمد دارند اما فرض کنید فردی بخواهد در شهر و در حیاط خانه خود دامداری ایجاد کند و دام پرورش دهد. از آنجا که این کار موجب آلودگی و ضرر رسیدن به بهداشت و سلامت ساکنان محله می‌شود، قانون چنین اجازه‌ای را به وی نمی‌دهد.

* همه افراد، مالک اتومبیل خود هستند و حق دارند در جاده‌ها رانندگی کنند اما نباید با سرعت غیر مجاز حرکت کنند؛ زیرا این کار به جان دیگران آسیب می‌رساند.

فعالیت

۱- به کمک دبیر، قانون اساسی را به کلاس بیاورید.
 الف) با استفاده از قانون اساسی، توضیح اصول ۷ و ۲۰ را که در صفحات بعد نوشته نشده است، بنویسید.
 ب) در مقابل هریک از حقوق شهروندی که در این درس نوشته شده است، یک یا چند اصل قانون اساسی را که به آن مربوط می شود پیدا کنید و شماره آن را در کنار مطلب مربوط بنویسید.
 پ) در اصل ۲۱ قانون اساسی، دولت موظف شده است تا حقوق زنان را در تمام جهات، با رعایت موازین اسلامی تضمین کند. به این اصل مراجعه و برخی موارد آن را در کلاس مطرح کنید.
 (توجه: برخی از اصول قانون اساسی ممکن است دو یا چند مورد از حقوق شهروندی را پوشش دهند و برخی از حقوق نیز ممکن است چند اصل را شامل شوند.)

تکالیف شهروندی

هر شهروند در قبال حقوق شهروندی، تکالیف و تعهداتی نیز دارد که برخی از مهم ترین آنها عبارتند از:

● رعایت قانون و مقررات

یکی از تکالیف مهم شهروندان، احترام به قانون و رعایت آن است. نادیده گرفتن قانون یا سرپیچی و تخلف از آن موجب اختلال و هرج و مرج در جامعه می شود.
 البته قانون وقتی جایگاه واقعی خود را در جامعه پیدا می کند که همه افراد، اعم از کارگزاران و مسئولان و مردم، آن را رعایت کنند و به آن پایبند باشند.

● همکاری با دولت

برنامه ها و اقدامات عمرانی، اقتصادی و اجتماعی حکومت ها زمانی ثمر می دهد و به هدف می رسد که شهروندان نسبت به پیشرفت کشور دلسوز و حساس باشند و با دولت مشارکت و همکاری کنند.

... دولت کارگزار ملت است و ملت کارفرمای دولت است.

هرچه بین ملت و دولت صمیمیت بیشتر و همدلی بیشتری باشد، کارها بهتر پیش خواهد رفت. ..

من این شعار را برای امسال انتخاب کردم:

دولت و ملت، همدلی و هم‌زبانی

از فرمایشات مقام معظم رهبری در پیام نوروزی

سال ۱۳۹۴



• پرداخت مالیات و عوارض

سال گذشته خواندید که دولت برای انجام دادن کارهای عمرانی و خدمت رسانی به مردم، به درآمد نیاز دارد. بخشی از درآمدهای دولت از راه مالیات و عوارض تأمین می‌شود.

مالیات مبلغی است که شهروندان بر اساس قانون و به صورت بلاعوض به دولت پرداخت می‌کنند تا صرف هزینه‌های عمومی کشور شود. عوارض مبلغی است که شهروندان در مقابل دریافت خدمتی از دستگاه‌های اداری و دولتی، به آنها می‌پردازند؛ برای مثال، پولی که بابت امتیاز شمارگر (کنترل) آب و برق، صدور گواهی نامه رانندگی، عبور از بزرگراه‌ها یا وارد کردن کالا به کشور و مانند آن پرداخت می‌شود.

• حفظ و تقویت اقتدار کشور



خداوند در قرآن کریم می‌فرماید: «وَاعِدُوا لَهُمْ مَا اسْتَطَعْتُمْ مِنْ قُوَّةٍ»؛ یعنی هر چه می‌توانید در مقابل دشمنان قوی شوید. وقتی عناصر قدرت در کشور وجود نداشته باشد، قدرت‌های مستکبر جهان، ما را وادار به اطاعت می‌کنند و به راحتی می‌توانند بر سرنوشت و آینده کشور عزیزمان مسلط شوند. اقتدار این است که علم، اقتصاد، سازندگی، پیشرفت، عزت و اعتبار بین‌المللی و همچنین توان دفاعی کشور، به وسیله نیروهای داخلی و از درون یک ملت، جوشیده و تقویت شود. حفظ و تقویت این عناصر اقتدار، یک تکلیف ضروری بر همه مردم ایران اسلامی است.



علاوه بر وظیفه عمومی مردم در حفظ قدرت کشور، نیروهای نظامی و انتظامی نیز، به شکل خاص وظیفه تأمین امنیت کشور و حراست از مرزهای کشور را برعهده دارند. عضویت در بسیج و انجام خدمت سربازی توسط پسران، در راستای همین وظیفه انجام می‌گیرد.

• امر به معروف و نهی از منکر

اصل ۸ قانون اساسی می‌گوید: در جمهوری اسلامی ایران دعوت به خیر، امر به معروف و نهی از منکر وظیفه‌ای است همگانی و متقابل بر عهده مردم نسبت به یکدیگر، دولت نسبت به مردم و مردم نسبت به دولت. شرایط و حدود و کیفیت آن را قانون معین می‌کند.

○ فعالیت

۲- گفت و گو کنید: با توجه به آنچه در درس تاریخ امسال خواندید، چند مورد از حقوق شهروندی را که در قانون اساسی جمهوری اسلامی ایران به رسمیت شناخته شده است، با حقوق مردم در دوره قاجاریه و پهلوی مقایسه کنید. از این مقایسه چه نتیجه‌ای می‌گیرید؟ مردم برای به دست آوردن حقوق شهروندی خود چه تلاش‌هایی کرده‌اند؟

۳- کار برگه شماره (۱۶) را کامل کنید.

۴- الف) منظور از حق برخورداری از تأمین اجتماعی چیست؟ توضیح دهید. ب) کدام اصل قانون اساسی کشور ما مربوط به حق تأمین اجتماعی است؟



گزیده اصول قانون اساسی

اصل ۶:

در جمهوری اسلامی ایران امور کشور باید به اتکای آرای عمومی اداره شود؛ از راه انتخابات: انتخاب رئیس جمهور، نمایندگان مجلس شورای اسلامی، اعضای شوراهای و نظایر اینها، یا از راه همه پرسی در مواردی که در اصول دیگر این قانون معین می‌گردد.

اصل ۳۴:

دادخواهی حق مسلم هر فرد است و هر کس می‌تواند به منظور دادخواهی به دادگاه‌های صالح رجوع نماید. همه افراد ملت حق دارند این گونه دادگاه‌ها را در دسترس داشته باشند و هیچ کس را نمی‌توان از دادگاهی که به موجب قانون حق مراجعه به آن را دارد منع کرد.

اصل ۲۰:

اصل ۷۶:

مجلس شورای اسلامی حق تحقیق و تفحص در تمام امور کشور را دارد.

اصل ۸۱:

دادن امتیاز تشکیل شرکت‌ها و مؤسسات در امور تجاری، صنعتی، کشاورزی، معادن و خدمات، به خارجیان مطلقاً ممنوع است.

اصل ۲۹:

برخورداری از تأمین اجتماعی از نظر بازنشستگی، بیکاری، پیری، از کار افتادگی، بی‌سپرستی، در راه ماندگی، حوادث و سوانح، نیاز به خدمات بهداشتی و درمانی و مراقبت‌های پزشکی به صورت بیمه و غیره حقی است همگانی. دولت موظف است طبق قوانین از محل درآمدهای عمومی و مشارکت مردم، خدمات و حمایت‌های مالی فوق را برای یکپارچه کردن افراد کشور تأمین کند.

اصل ۷:

اصل ۱۰:

از آنجا که خانواده واحد بنیادی جامعه اسلامی است، همه قوانین و مقررات و برنامه‌ریزی‌های مربوط باید در جهت آسان کردن تشکیل خانواده، پاسداری از قداست آن و استواری روابط خانوادگی بر پایه حقوق و اخلاق اسلامی باشد.

اصل ۲۸:

هر کس حق دارد شغلی را که بدان مایل است و مخالف اسلام و مصالح عمومی و حقوق دیگران نیست، برگزیند. دولت موظف است با رعایت نیاز جامعه به مشاغل گوناگون، برای همه افراد امکان اشتغال به کار و شرایط مساوی برای احراز مشاغل را ایجاد نماید.

اصل ۳۱:

داشتن مسکن متناسب با نیاز، حق هر فرد و خانواده ایرانی است. دولت موظف است با رعایت اولویت برای آنها که نیازمندترند، به خصوص روستائین و کارگران، زمینه اجرای این اصل را فراهم کند.

اصل ۱۵:

زبان و خط رسمی و مشترک مردم ایران فارسی است. اسناد و مکاتبات و متون رسمی و کتب درسی باید با این زبان و خط باشد ولی استفاده از زبان‌های محلی و قومی در مطبوعات و رسانه‌های گروهی و تدریس ادبیات آنها در مدارس، در کنار زبان فارسی آزاد است.

واژه‌ها



طاغوت : این واژه در قرآن کریم آمده است. طاغوت از «طغیان» به معنای تعدی و تجاوز از حد و مرز است و مراد از آن، خدایان دروغین، حاکمان ستمگر، بت‌ها و هر معبودی غیر از پروردگار یکتاست.

جمهوری : حکومت غیر پادشاهی و غیر موروثی، نوعی حکومت که در آن مردم با رأی مستقیم و غیرمستقیم، مسئولان اداره کشور را برمی‌گزینند و افراد منتخب براساس قانون، اختیارات معینی دارند.

تأمین اجتماعی : هر نوع برنامه حمایت اجتماعی که به موجب قانون یا قرارداد برقرار می‌شود و هدف آن تأمین میزانی از درآمد مالی برای افرادی است که با مشکلاتی چون بیکاری، بازنشستگی، از کار افتادگی و مانند آن مواجه شده‌اند.

تمامیت ارضی : یعنی قلمرو یک کشور تجزیه‌ناپذیر است و مرزهای آن باید از حمله و تجاوز هر گروه یا کشور دیگر مصون بماند و کل سرزمین حفظ شود.

به کار بندیم

- ۱- به‌طور گروهی پوستری طراحی کنید که یکی از حقوق شهروندی و یک تکلیف مربوط به آن را نشان بدهد. پیام کوتاهی نیز روی آن بنویسید. پوسترها را در کلاس یا راهرو مدرسه نصب کنید.
- ۲- الف) درباره «سازمان تأمین اجتماعی» و نقش و کارکرد آن در جامعه پرس‌وجو و نتیجه را در کلاس ارائه کنید.
ب) در صورتی که اعضای خانواده یا بستگان شما از یک یا چند نوع خدمات سازمان تأمین اجتماعی استفاده می‌کنند، این خدمات را در کلاس توضیح دهید.
- ۳- به‌طور گروهی یا فردی، نامه‌ای به نمایندگان شورای اسلامی شهر یا روستای محل زندگی خود بنویسید و در آن یکی از مسائل و مشکلات منطقه خود را مطرح کنید و برای حل آن پیشنهادی بدهید.
نامه‌ها را با کمک و راهنمایی دبیر و توسط مدرسه برای شورا ارسال کنید.

بهره‌وری



فصل ۱۲

حتماً تاکنون متوجه شده‌اید که هر سال در روز اول فروردین ماه، ساعت رسمی کشور ما یک ساعت جلو کشیده می‌شود و در شب آخر شهریور ماه (اول مهر) به وضع قبلی برمی‌گردد. این کار در برخی کشورهای دیگر نیز با عنوان «ساعت تابستانی» انجام می‌شود. طرف داران این کار، دلیل جلو کشیدن ساعت را بالا بردن بهره‌وری بیان می‌کنند و معتقدند که این کار در شهرها موجب صرفه‌جویی در مصرف انرژی می‌شود. در واقع، افراد کار خود را زودتر شروع می‌کنند و از روشنایی روز بیشتر بهره می‌برند. از سوی دیگر، زمان استفاده از برق برای تأمین روشنایی نیز کوتاه‌تر می‌شود.

آیا تاکنون با واژه بهره‌وری در شرایطی دیگر برخورد کرده‌اید؟

امروزه توصیه می‌شود که افراد در زندگی فردی و اجتماعی از اندیشه بهره‌وری استفاده کنند. سیاست‌گذاران و برنامه‌ریزان اقتصادی - اجتماعی نیز سعی می‌کنند در همه برنامه‌ها و فعالیت‌هایشان بهره‌وری را در نظر بگیرند. چرا؟

اندیشه بهره‌وری به آدم‌ها گوشزد می‌کند که همواره راه بهتری برای انجام دادن کارها وجود دارد.

شما با مطالعه این فصل و انجام دادن فعالیت‌های آن به پاسخ پرسش‌های زیر پی می‌برید:

- ۱- بهره‌وری چیست و چه عواملی موجب بهره‌وری در کارها می‌شود؟
- ۲- چگونه می‌توان بهره‌وری را در زندگی فردی و اجتماعی افزایش داد؟
- ۳- منظور از بهره‌وری در اقتصاد چیست؟
- ۴- چرا و چگونه باید بهره‌وری را در سطح کشور افزایش داد؟

بهره‌وری چیست؟

آیا تاکنون برای شما پیش آمده است که بخواهید وسایل و لوازم خود را در یک چمدان بگذارید و در همان آغاز ببینید که همه آن وسایل را نمی‌توانید در آن جا بدهید؟ در این صورت، ممکن است با فکر کردن و آزمودن راه‌های مختلف – مثلاً تا کردن برخی لباس‌ها به شیوه‌ای خاص، جابه‌جا کردن وسایل و یا جدا کردن یک وسیله بسته‌بندی شده و مانند آن – سرانجام موفق شوید تمام وسایل را درون چمدانتان جا دهید. به علاوه، وسایلی را که به آنها بیشتر نیاز دارید، در دسترس بگذارید.

ما در هر محیطی که هستیم، در خانه، مدرسه، اداره، کارخانه، مزرعه و... می‌توانیم با فکر کردن و چاره‌اندیشی، کارها را مؤثرتر و مفیدتر انجام دهیم. به عبارت دیگر، می‌توانیم هدف‌های درست را انتخاب کنیم، از امکاناتی که داریم عاقلانه و صحیح بهره ببریم و از اسراف و اتلاف منابع بپرهیزیم.

به چند مثال در زندگی روزانه توجه کنید.

آقای اسدی:



ما برای خنک کردن خانه از کولر(خنک‌کن) آبی استفاده می‌کنیم. در شهر ما در هنگام تابستان به خصوص ظهرها هوا خیلی گرم می‌شود. من برای اینکه بازدهی کولر را افزایش بدهم، روی پشت بام یک سایبان برای آن درست کرده‌ام که از تابیدن آفتاب به بدنه جلوگیری می‌کند. قسمتی از کانال کولر را هم که از بیرون ساختمان به پنجره وصل می‌شود، با عایق پوشانده‌ام که هوای خنک داخل کانال، گرم نشود.

خانم صدیقی:



ما در یک کاشانه(آپارتمان) کوچک ۶۰ متری زندگی می‌کنیم اما من وسایلی را طوری انتخاب کرده و چیده‌ام که افراد به راحتی از فضای خانه استفاده کنند. در فضاهای کوچک نباید از مبلمان بزرگ و وسایلی که جای زیادی می‌گیرند، استفاده کرد. در فضای راهرو، کمدی تا نزدیک سقف درست کرده‌ام که خیلی چیزها در آن جا می‌گیرند. پرده‌ها را به رنگ روشن انتخاب کرده و کف را هم سرامیک سفید کرده‌ام تا فضای خانه بزرگ‌تر به نظر بیاید و روشن‌تر باشد.

امیر مسعود :



من دانشجو هستم و در یک خوابگاه دانشجویی زندگی می‌کنم. صبح‌ها که می‌خواهم برای خودم و دوستانم صبحانه درست کنم، $\frac{1}{4}$ کتری را آب می‌کنم و روی اجاق می‌گذارم. در نتیجه هم آب کمتری مصرف می‌شود، هم آب در زمان کمتری به جوش می‌آید و چای آماده می‌شود. همچنین، به ندرت برای پخت و پز از وسایل برقی استفاده می‌کنم.

آقای حسنی :



من کشاورز هستم. زمین‌های ما روی شیب قرار دارند. قبلاً ما برای آبیاری محصولاتمان آب را به سختی و با تانکر به بالای تپه می‌آوردیم و در منبع ذخیره می‌کردیم. اتلاف آب در زمین هم زیاد بود. پس با یکی دو نفر مهندس و کارشناس کشاورزی مشورت کردیم و به کمک آنها استفاده از روش آبیاری قطره‌ای را شروع کردیم. در ضمن، آنها به ما یاد دادند که در اطراف مزرعه چه محصولی بکاریم که از رشد نوعی آفت که درختانمان را از بین می‌برد جلوگیری شود.

فرزانه :



نان برکت خداست. در روایت‌های دینی سفارش شده است که وقتی می‌بینیم تکه‌ای نان روی زمین افتاده است، آن را برداریم و در گوشه‌ای بگذاریم که کسی پا رویش نگذارد و به برکت خدا بی‌احترامی نکند. متأسفانه امروز دورریز نان در بعضی خانواده‌ها زیاد است. اما در خانه ما حتی یک تکه نان هم دور ریخته نمی‌شود. مابه اندازه مصرف نان می‌خریم و نانوایی محله ما هم، نان‌های بسیار با کیفیتی می‌پزد. اگر پس از مصرف، نان اضافه بیاید، به‌گونه‌ای آن را نگهداری می‌کنیم که کیفیت خود را از دست ندهد.

آقای احمدی :



من سعی می‌کنم تا زمانی که ضرورت ندارد، از خودروی شخصی استفاده نکنم و با وسایل نقلیه عمومی رفت و آمد کنم.

خودروی تک سرشین فقط یک نفر را جابه‌جا می‌کند اما برای آن یک نفر هزینه بنزین و استهلاک (فرسودگی) زیادی صرف می‌شود. به علاوه، این کار آلودگی هوا و شدآمد (ترافیک) بیشتری به وجود می‌آورد. امیدوارم همه روزی بتوانیم از خودروهایی استفاده کنیم که کم مصرف باشند و هوا را هم آلوده نکنند.

فعالیت

۱- گفت و گو و همفکری کنید.
الف) آیا شما یا اعضای خانواده‌تان با مثال‌های صفحه قبل یا موارد مشابه، روبه‌رو شده‌اید؟ موارد را بیان کنید تا هم کلاسی‌هایتان درباره آنها اظهارنظر کنند.
ب) به‌طور گروهی، فکر کنید و روشی را پیشنهاد کنید که در یکی از کارها یا فعالیت‌های مدرسه، بازدهی را افزایش دهد و باعث استفاده صحیح از امکانات شود. برای مثال، با چه راهکاری می‌توان از تلف شدن وقت کلاس برای حضور و غیاب و دیدن تکالیف جلوگیری کرد؟
پیشنهادهای خود را با ذکر دلیل بنویسید و از طریق معلم به دست مسئولان مدرسه برسانید.

بهره‌وری چیست؟

با دقت در مثال‌ها و فعالیت‌های بخش قبل پی بردید که «بهره‌وری» با صرفه‌جویی، انجام دادن کارها به‌صورت آگاهانه و عاقلانه، جلوگیری از اسراف و اتلاف منابع، استفاده صحیح از امکانات و نعمت‌های الهی، کاهش هزینه‌ها و مانند آن ارتباط دارد.

بهره‌وری یعنی از بین کارهای ممکن، کار درست را انتخاب کنیم و آن را با روش مناسب انجام دهیم.
(اثر بخشی* و کارآیی*)

فعالیت

۲- درباره این سخنان ارزشمند پیامبر اکرم صلی الله علیه و آله و امام علی علیه السلام فکر کنید و معنی و مفهوم هر یک را با ذکر یک مثال توضیح دهید.

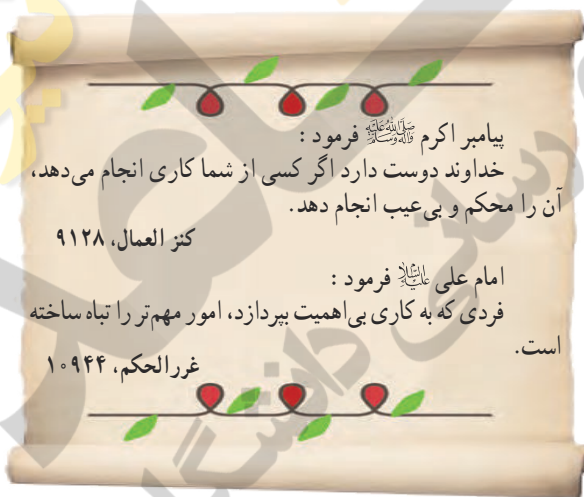

فرهنگ بهره‌وری

بهره‌وری از زمان‌های دور در زندگی مردم جا داشته است و آنها همواره برای بهبود کارها و استفاده بهتر از امکانات، چاره‌اندیشی می‌کرده‌اند. ابداع و حفر قنات، ذخیره کردن آب در آب انبارها، خشک کردن و ذخیره محصولات کشاورزی و تعاون و همیاری در امور کشاورزی، نمونه‌هایی از تفکر بهره‌وری در زندگی مردم در روزگار گذشته است.
در فصل نهم دریافتید که فرهنگ هنجارها، ارزش‌ها و باورهای یک جامعه را در برمی‌گیرد و نقش مهمی در امور آن جامعه دارد.

فرهنگ، نقش مهمی در افزایش بهره‌وری یک جامعه نیز دارد. اگر همه افراد بهره‌وری در فعالیت‌های مختلف را ارزش بدانند، جامعه از نظر مادی و معنوی پیشرفت می‌کند.

نکته درخور توجه این است که در عقاید دینی ما مسلمانان، بر نکات مهمی تأکید و سفارش شده است که بر بهره‌وری در امور و کارها تأکید دارند. متن روبه‌رو را مطالعه کنید. اگر به زندگی فردی و اجتماعی خود و همچنین محیط زندگیمان بیشتر دقت کنیم، درمی‌یابیم که گاه ارزش‌ها و هنجارهایی در زندگی ما شکل گرفته‌اند که با این آموزه‌ها و آرمان‌های دینی مغایرت دارند. برای آنکه وضع موجود را به وضع مطلوب تبدیل کنیم، باید تغییراتی در شیوه زندگی خود به‌وجود بیاوریم.

انسانی که به بهره‌وری توجه دارد، می‌کوشد هوشمندانه کار کند، با به‌کارگیری روش‌های عاقلانه، بهتر به اهداف مادی و معنوی خود برسد و بهترین نتیجه را به‌دست آورد.

* بخورید و بیاشامید ولی اسراف نکنید.

سوره اعراف، آیه ۳۱

* و در امورشان با یکدیگر مشورت می‌کنند.

سوره شورا، آیه ۳۸

* هر کس میانه‌روی کند هرگز محتاج نشود.

حضرت علی علیه السلام، وسایل الشیعه، ج ۱۲

* کسی که برای تأمین مخارج خانواده اش تلاش کند همانند کسی است که در راه خداوند جهاد می‌کند.

امام صادق علیه السلام، الکافی، ج ۵

* شما را به تقوای الهی و نظم در امور سفارش می‌کنم.

حضرت علی علیه السلام، نهج البلاغه، نامه ۴۷

* ... فرصت‌ها مانند ابر می‌گذرند؛ پس فرصت‌های نیکو را غنیمت بشمرید و از آنها استفاده کنید.

حضرت علی علیه السلام، نهج البلاغه، حکمت ۲۰

فعالیت

۳- معنی آیات قرآن کریم و سخنان امامان معصوم علیهم السلام را بخوانید. عوامل مؤثر در بهره‌وری را از آنها استخراج و فهرست کنید؛ مثلاً: الف) اهمیت دادن به کار و تلاش و ...

۴- گفت و گو کنید.

هریک از هنجارهای زیر در جامعه چگونه از بهره‌وری جلوگیری می‌کند و در تضاد با آن است؟ توضیح دهید.

● مهمانی‌ها، مجالس و جشن‌های مفصل و پرهزینه ● مدگرایی و چشم و هم‌چشمی در خرید لباس به جای تمیز و ساده‌پوشی

● نداشتن برنامه مناسب برای اوقات فراغت و تفریح ● ورزش نکردن و پرخوری.

۵- یک زوج جوان می‌خواهند جشن عروسی ساده‌ای با حداقل هزینه برپا کنند. اگر قرار باشد از شما کمک فکری بگیرند، چه طرح و پیشنهادی به آنها می‌دهید؟ همفکری کنید و طرح خود را روی کاغذ بنویسید.

۶- متن صفحه بعد را درباره یک کارآفرین بخوانید. الف) چه نکاتی در این متن برای شما قابل توجه است؟

ب) نظر شما درباره افرادی که می‌خواهند با کار نکردن یا کار کم به ثروت یا موفقیت‌های بزرگ دست یابند چیست؟



من در سال ۱۳۵۷ به دنیا آمدم. شانزده ساله بودم که پدرم را از دست دادم. پس از او مادرم که زنی بسیار فداکار بود، با وجود همه سختی‌ها بار زندگی من و برادر و خواهرم را به دوش کشید. پدرم مردی پرتلاش بود و به کار اهمیت زیادی می‌داد. یادم هست همیشه می‌گفت: انسان باید جوهره کار داشته باشد. من پس از فوت پدر، ایام تعطیل و تابستان‌ها را کار می‌کردم و به مادرم در تأمین مخارج زندگی کمک می‌کردم. مادرم دوست داشت درس بخوانم و من هم درسم را تا دانشگاه ادامه دادم اما دوره شبانه دانشگاه را انتخاب کردم تا بتوانم روزها کار کنم. ساعت ۵ بعداز ظهر که از کار فارغ می‌شدم، به کلاس می‌رفتم. همچنین سعی می‌کردم در هزینه‌های لباس، رفت و آمد و... صرفه‌جویی کنم.

پس از سال‌ها توزیع و فروش مواد غذایی تصمیم گرفتم یک کارگاه تولید مواد غذایی احداث کنم. پس‌انداز کمی داشتم. دوسال برای گرفتن جواز تأسیس کارخانه تلاش کردم؛ چون بعضی از شرایط آن را نداشتم دیگر ناامید شده بودم. روزی که از یکی از اداره‌های مربوط برمی‌گشتم، در اتوبوس با پیرمردی خردمند برخورد کردم و با هم صحبت کردیم. او به من گفت که برای رسیدن به هدف‌هایم باید پشتکار داشته باشم و برایم مثال‌هایی از آدم‌های پیگیر و با پشتکار زد. می‌گفت که بهتر است با یکی دو نفر آدم خلاق و خوش فکر مشورت کنم و حتی اگر به این کار علاقه‌مند بودند، با آنها شریک شوم. حرف‌هایش در من تأثیر کرد. نباید خسته می‌شدم. سرانجام با دوتن از دوستان خوش فکر شریک شدیم و جواز تأسیس یک کارگاه را گرفتیم. در سال‌های اول، فروش ما کم بود اما با همفکری یکدیگر ابتکاراتی برای تولید با کیفیت بهتر و عرضه * بیشتر و بهتر محصولاتمان به کار زدیم و کارمان رونق گرفت. پس از چند سال موفق شدیم کارخانه بزرگی احداث و تعداد زیادی از کسانی را که در پی کار بودند، استخدام کنیم. من چون رنج تنگدستی را کشیده بودم، همواره به کسانی که برای تأمین معاش خود در مجموعه ما کار می‌کردند احترام می‌گذاشتم و سعی می‌کردم شرایط خوبی برای آنها فراهم کنم. از طرح‌های نو و خلاقانه استقبال می‌کردم و سعی می‌کردم همیشه محصولات بهتر و با کیفیت‌تر تولید کنم و خداوند هم به کار و تولید ما برکت داد. واحد صنعتی ما سال گذشته به عنوان واحد نمونه کشور برگزیده شد و ...

بهره‌وری در زندگی فردی و خانوادگی

اکنون که مهم‌ترین عوامل مؤثر در بهره‌وری را شناختیم، می‌توانیم به چند راهکار مهم برای افزایش بهره‌وری در زندگی اشاره کنیم:

*** استفاده مناسب از زمان و انضباط در کارها:** یکی از عوامل مهم در بهره‌وری، ارزش

زمان است. وقت و زمان ثروتی است که قابل ذخیره و پس‌انداز نیست.

همچنین وسایل و لوازمی که با آنها در محیط‌های مختلف سر و کار داریم، باید مرتب و منظم باشند.

اگر ما برنامه و اولویت‌بندی مناسب نداشته باشیم و در کارهایمان انضباط نداشته باشیم، وقت و عمرمان

تلف می‌شود و دیگر قابل جبران نخواهد بود. دانش‌آموزانی که با برنامه درس می‌خوانند و زمان خود را مدیریت می‌کنند و منظم هستند از بقیه موفق‌تر هستند.

*** بازیافت:** اگر در برخی از مواد و لوازم مصرف شده در خانه یا مدرسه یا محل کار، تغییراتی ایجاد کنیم، امکان استفاده مجدد

آنها وجود دارد، مانند کاغذ، پلاستیک، شیشه، فلزات و... . بازیافت از هدر رفتن منابع سودمند و سرمایه‌های ملی جلوگیری می‌کند و مصرف مواد خام و انرژی را کاهش می‌دهد.



* اصلاح عادت‌های غلط مصرفی: باید خوب فکر کنیم و ببینیم مصرف یا روش مصرف چه چیزهایی درست نیست و



موجب اتلاف هزینه و منابع می‌شود. صرفه‌جویی کم مصرف کردن نیست بلکه مصرف درست و به اندازه است. برای مثال، برخی خانواده‌ها در خرید مایحتاج زندگی یا برگزاری مهمانی‌ها و تهیه غذا اسراف یا زیاده‌روی می‌کنند و اغلب، بخشی از مواد غذایی را دور می‌ریزند. استفاده صحیح از منابع و انرژی و اتلاف نکردن آنها نیز باید مورد توجه قرار بگیرد. برای مثال، با توجه به مشکل جدی کمبود آب در کشورمان باید مصرف درست آب را تمرین کنیم.



* انجام دادن کارها از روی آگاهی: با کسب دانش و مهارت لازم برای هر

کار، بازدهی کار ما بیشتر می‌شود و کمتر اشتباه می‌کنیم. برای مثال، اگر روش تعمیر وسیله‌ای را ندانیم و به آن دست بزنیم، ممکن است آن را خراب‌تر کنیم یا اگر اطلاعات کافی درباره خرید یک وسیله نداشته باشیم، ممکن است پول زیادی را صرف تهیه آن کنیم. برخی از مواد و وسایل به دلیل ناآگاهی افراد از روش‌های درست نگهداری آنها از بین می‌روند. برای مثال، اگر شیوه صحیح شست‌وشوی یک لباس یا نگهداری مواد غذایی را ندانیم، زودتر از بین می‌روند یا غیرقابل استفاده می‌شوند.

برخی دانش‌آموزان از فرصت تعطیلات تابستانی برای کارآموزی و کسب مهارت‌های مختلف و حتی درآمد استفاده می‌کنند و این فرصت طلایی را فقط صرف تفریح و اوقات فراغت نمی‌کنند.



* تنظیم جدول بودجه اقتصادی: تنظیم جدولی که در آن

درآمدها و هزینه‌ها (دخل و خرج) ماهانه افراد یا خانواده نوشته می‌شود و همکاری بین اعضای خانواده نیز از راهکارهای کمک به بهره‌وری است.

فعالیت

- ۷- دلیل بیاورید: الف) آیا سطح بهره‌وری دانش‌آموزی که کیف یا کمد لوازم تحریرش شلوغ و نامرتب است، پایین می‌رود؟ چرا؟
- ۸- منظور از تنظیم بودجه ماهانه خانواده چیست؟ تنظیم این بودجه چه فایده‌ای دارد؟ توضیح دهید.
- ۹- کار برگه شماره (۱۷) (چند پیشنهاد برای بهره‌وری) را انجام دهید.
- ۱۰- یکی از عادت‌های غلط بعضی از دانش‌آموزان مصرف نادرست و بی‌رویه کاغذ است. چند راهکار برای بهره‌وری در مصرف کاغذ پیشنهاد کنید و توافق کنید که آن راهکارها عملی شوند.
- ۱۱- تفکیک زباله از مبدأ یعنی چه؟ چه راهکارهایی برای کمک به این امر می‌توانید برشمارید؟
- ۱۲- به وسایل خودتان و همچنین مواد دورریختنی که در یک هفته در منزل شما تولید شده است، نگاهی دقیق بیندازید. چه چیزهایی را می‌توانید بیابید که امکان استفاده مجدد از آنها (اگرچه نیاز به تغییراتی در آنها باشد) برای شما یا خانواده‌تان یا دیگران وجود دارد؟

نیاز به فعالیت اقتصادی

هر جامعه‌ای برای ادامه زندگی و رفع نیازهای خود ناگزیر است از منابع طبیعی استفاده کند و وسایل مورد نیاز خود را تولید کند. به این کار «فعالیت اقتصادی» گفته می‌شود.

در سال هفتم با انواع فعالیت‌های اقتصادی آشنا شدید و آموختید که تولید ممکن است تولید کالا یا خدمت باشد. کشاورزان در مزرعه و باغ و کارگران در کارخانه و کارگاه، کالا تولید می‌کنند. پزشکان، معلمان، پلیس، کارمندان و ... خدمت ارائه می‌کنند. برخی افراد نیز خدمات و کالاهای تولید شده را توزیع و مبادله می‌کنند و به دست مصرف‌کنندگان می‌رسانند. پس در هر جامعه‌ای عده‌ای به فعالیت‌های تولیدی و توزیعی مشغول‌اند. از سوی دیگر همه افراد جامعه و حتی تولیدکنندگان و توزیع‌کنندگان به نوبه خود مصرف‌کننده‌اند. افراد در این فعالیت‌ها با یکدیگر ارتباط برقرار می‌کنند. بدین ترتیب هیچ جامعه‌ای نمی‌تواند بدون فعالیت‌های اقتصادی به حیات خود ادامه دهد و در همه جوامع، چرخه تولید، توزیع و مصرف وجود دارد و همواره بین افراد روابط اقتصادی برقرار می‌شود.



بهره‌وری در تولید، توزیع و مصرف

برای افزایش بهره‌وری در فعالیت‌های اقتصادی، باید بهره‌وری را در تولید و توزیع افزایش دهیم و الگوی مصرف را نیز عقلانی کنیم. در درس قبل با نمونه‌هایی از مصرف بهینه یا بهره‌وری در مصرف آشنا شدید.

نهاده* (ورودی ها)



ستانده* (خروجی ها)



فرایند

روش های تولید
یا
توزیع

افزایش بهره‌وری به این معناست که با روش‌های مناسب، هزینه‌های خود را با حفظ کیفیت کالا یا خدمات، کاهش دهیم و در مقابل، خروجی‌های فعالیت اقتصادی خود (ستانده) را افزایش دهیم. برای مثال اگر در کارگاهی روزی ۱۰ جفت کفش تولید شود و صاحب کارگاه با اجاره کردن یک ساختمان به قیمت ارزان‌تر و آموزش دادن و تشویق نیروی کار یا ابداع یک روش جدید یا اختراع یک وسیله که مصرف برق یا مواد مصرفی را کاهش می‌دهد. میزان تولید را به ۱۳ جفت کفش (با همان کیفیت یا با کیفیتی بهتر) در روز افزایش دهد، در اینجا می‌گوییم بهره‌وری اتفاق افتاده است. البته علاوه بر افزایش میزان تولید کالاها و خدمات، افزایش کیفیت آنها نیز مورد توجه قرار می‌گیرد.



... یک مثال خوب درباره بهره‌وری در توزیع خدمات، مراکز صدور گذرنامه (پاسپورت) در شهرهاست. در یکی دو دهه قبل، در شهرهای بزرگ همه متقاضیان گذرنامه باید به اداره گذرنامه یعنی ساختمانی که واقع در یک خیابان بود، مراجعه می‌کردند. زمان صدور گذرنامه خیلی طولانی بود. در خیابان جلوی این اداره، صف‌های طولانی تشکیل می‌شد و تحویل و گرفتن مدارک هم برای مراجعه‌کنندگان و هم کارکنان اداره، دشوار و زمان‌بر بود. ... بعدها دفاتر پلیس + ۱۰ در مناطق مختلف شهر ایجاد شد. اکنون ساکنان هر منطقه شهر برای گرفتن گذرنامه به نزدیک‌ترین دفتر پلیس + ۱۰ در محله خود مراجعه می‌کنند و در کوتاه‌ترین زمان و با صرف وقت و انرژی کمتر، گذرنامه‌شان را دریافت می‌نمایند.

- ۱- به چند گروه تقسیم شوید. محصولی مانند نان را در نظر بگیرید. هر گروه یکی از مراحل را انتخاب کند: مرحله اول - تولید (کشت گندم، برداشت گندم، تولید آرد، پختن نان) مرحله دوم - توزیع یا فروش نان و مرحله سوم - مصرف نان. هر گروه بگوید که چه راه‌هایی برای بالا بردن بهره‌وری در آن مرحله وجود دارد.
- ۲- به نظر شما، اگر میزان هزینه‌های تولید را افزایش دهیم و به همان اندازه میزان تولید افزایش یابد، باز هم می‌توانیم ادعا کنیم بهره‌وری اتفاق افتاده است؟
- ۳- آیا در محل زندگی شما مراکز خریدی وجود دارند که بتوان گفت موجب عرضه بهتر کالا یا خدمات شده‌اند و بهره‌وری در توزیع را بالا برده‌اند؟ درباره آنها توضیح دهید.
- ۴- چه کارهایی می‌توان انجام داد تا هزینه‌های آب، برق و گاز مدرسه شما (در عین تأمین نیازهای لازم دانش‌آموزان) کاهش یابد. در این باره همفکری کنید و پیشنهادها را برتر و قابل اجرای خودتان را به مدیر مدرسه تحویل دهید.

بهره‌وری سبز

در سال هفتم خواندید که از دیدگاه اسلام، طبیعت و منابع طبیعی، آیات و نشانه‌های حکمت خداوند و نعمت‌های الهی هستند و انسان حق استفاده بی‌رویه از طبیعت و لطمه زدن به آن را ندارد. همچنین بی‌بردی که از منظر اسلام، اقتصاد و تولید وسیله‌اند نه هدف. یعنی تولید وسیله‌ای است که انسان از طریق آن نیازهای خود و جامعه را رفع می‌کند و به مسائل مهم‌تر می‌پردازد.

در دنیای امروز، تولید با هدف کسب سود بیشتر انجام می‌گیرد و سودجویان بدون توجه به تخریب و نابودی طبیعت همچنان به تولید بیشتر ادامه می‌دهند.

پس از انقلاب صنعتی در غرب و به‌ویژه در ۱۵۰ سال اخیر، کشورهای صنعتی و قدرتمند به بهره‌برداری بی‌رویه از منابع طبیعی و طبیعت دست زده‌اند تا بتوانند کالاهای بیشتری تولید کنند. کشورهای صنعتی امروز سعی می‌کنند از طبیعت و منابع طبیعی خود محافظت کنند اما با تبلیغات و تحت تأثیر قرار دادن مردم دیگر کشورها، مصرف‌گرایی را که موجب تخریب محیط زیست می‌شود، تشویق می‌کنند. اما افزایش تولید به هر روش و به هر قیمتی مجاز نیست. افزایش تولید و فعالیت‌های اقتصادی اگر به محیط زیست لطمه

بزند، با اصول بهره‌وری سازگار نیست؛ زیرا نابودی و تخریب طبیعت، خود هزینه‌های مجدد و مشکلات جبران‌ناپذیری برای ما به وجود می‌آورد.

برای مثال، در دو دهه اخیر در نواحی داخلی کشور ما به‌طور بی‌رویه چاه‌های عمیقی حفر شد. آب این چاه‌ها و سفره‌های آب زیرزمینی برای افزایش تولید محصولاتی چون پسته به مصرف رسید، اما حفر بی‌رویه چاه‌ها مشکلات زیادی چون کم‌آبی شدید در منطقه، خشک شدن مزارع و تخلیه روستاها و یا افزایش احتمال بروز زمین‌لرزه را به دنبال دارد که جبران آنها بسیار دشوار است. مثال دیگر در این مورد، استفاده بی‌رویه از کودهای شیمیایی و سموم کشاورزی است. مصرف این مواد اگرچه میزان تولید سبزیجات و

میوه‌ها را بالا می‌برد اما به دلیل انتقال سموم به آب و خاک و بدن انسان، موجب شیوع بیماری‌های خطرناک می‌شود و پس از آن باید هزینه‌های زیادی برای درمان مردم صرف شود. آموزش کشاورزان در این زمینه و نظارت بر میزان مصرف سموم و کودهای شیمیایی و همچنین ترویج شیوه‌های جدید کشاورزی از وظایف وزارت جهاد کشاورزی است.

بدین ترتیب امروزه با توجه به اهمیت حفظ محیط زیست، به جای واژه بهره‌وری از «بهره‌وری سبز» استفاده می‌شود. منظور از بهره‌وری سبز این است که از ابزارها، روش‌ها و فناوری‌های مختلف در همه مراحل تولید، توزیع و مصرف به گونه‌ای استفاده کنیم که تأثیرات مضر و منفی فعالیت‌ها بر محیط زیست به کمترین حد ممکن برسد.

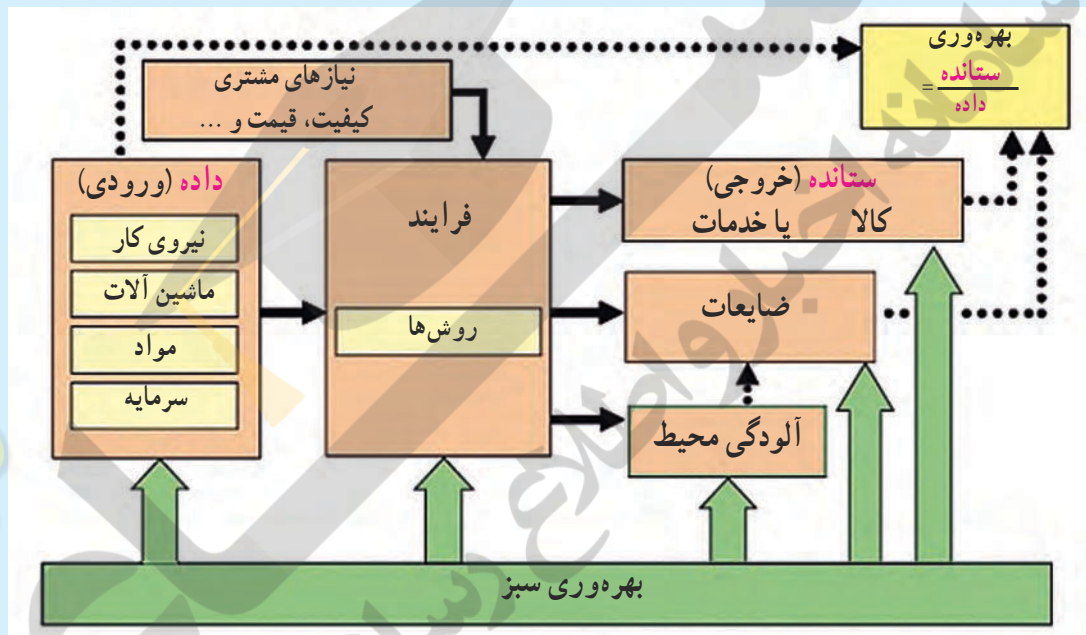

اصول بهره‌وری سبز باید در همه مراحل رعایت شود.

بهره‌وری در کشور ما

به بریده اخبار روزنامه‌ها توجه کنید.

متأسفانه کشور ما در مقایسه با برخی کشورها از نظر بهره‌وری وضعیت چندان مطلوبی ندارد. بنابراین، همه موظفیم با برنامه‌ریزی صحیح، نگرش بهره‌وری را در همه فعالیت‌های بخش‌های مختلف اقتصادی (کشاورزی، صنعت و خدمات) ترویج کنیم و به کار بگیریم.



اقتصاد مقاومتی

پس از انقلاب اسلامی، کشورهای سلطه‌گر و قدرت‌های بزرگ اقتصادی که با وقوع انقلاب، منافع خود را در خطر می‌دیدند مشکلاتی مانند جنگ تحمیلی، تحریم اقتصادی* و... را بر سر راه ما قرار دادند تا از پیشرفت کشورمان جلوگیری کنند. این مخالفت‌ها تا امروز نیز ادامه دارد و آنها سعی می‌کنند ایران را از نظر اقتصادی شکست بدهند. به همین دلیل، جمهوری اسلامی ایران بنا به توصیه‌ها و رهنمودهای رهبر معظم انقلاب، حضرت آیت‌الله خامنه‌ای، سیاست اقتصاد مقاومتی را طراحی و در پیش گرفته است.

اقتصاد مقاومتی یعنی در شرایط سخت بتوانیم کمترین اتلاف هزینه را داشته باشیم، روی پای خود بایستیم، از تولید ملی حمایت کنیم، از اسراف بپرهیزیم و از منابع و امکانات حداکثر استفاده را بکنیم.

به عبارت دیگر، می‌توانیم بگوییم محور اصلی اقتصاد مقاومتی، «بهره‌وری» است.



در کشور ما سازمان ملی بهره‌وری ایران در زمینه وضعیت بهره‌وری و چگونگی راه‌های افزایش آن در بخش‌های مختلف اقتصادی کشور مطالعه، سیاست‌گذاری و نظارت می‌کند.

فعالیت

- ۵- مسعود و پسر عموش با هم به مسافرت رفته و در مهمان‌سرای اقامت داشتند. یک روز برای گردش در شهر از مهمان‌سرا بیرون رفتند. هنوز چند قدمی بیشتر از آنجا دور نشده بودند که مسعود گفت: «فراموش کردم لامپ‌ها و کولر (خنک‌کن) اتاق را خاموش کنم. باید برگردم و این کار را انجام دهم»، ولی پسر عموش گفت: «لازم نیست. ما برای اقامتمان و چیزهایی که مصرف می‌کنیم به صاحب مهمان‌سرا پول می‌دهیم!» شما کدام نظر را درست می‌دانید؟ چرا؟
- ۶- کاربرگه شماره (۱۸) را با همفکری یکدیگر در کلاس انجام دهید.
- ۷- همفکری کنید و بگویید شما دانش‌آموزان از چه راه‌هایی می‌توانید به تحقق اهداف اقتصاد مقاومتی در کشور کمک کنید. دست‌کم سه راه پیشنهاد کنید.



استاندارد و بهره‌وری

یکی از راه‌های مهم افزایش بهره‌وری، بالا بردن کیفیت محصولات و استفاده درست از منابع است که با به‌کارگیری استانداردها تحقق می‌یابد. برای آنکه بهره‌وری افزایش یابد، باید نهاده‌ها، فرایندها و بالاخره ستانده‌ها (کالاها و خدمات) استاندارد باشند.

برای مثال، در تولید بیسکویت، آب و آرد و سایر مواد افزودنی با هم مخلوط می‌شوند و از خمیر به دست آمده بیسکویت تهیه می‌شود. حال اگر آب و آرد و سایر مواد افزودنی (داده یا ورودی) مطابق استاندارد باشد و پختن آن (فرایند) نیز براساس استاندارد صورت بگیرد، در نهایت بیسکویت تولید شده (ستانده) نیز استاندارد بوده و مصرف‌کننده بیسکویت سالمی را مصرف می‌کند.

حال اتومبیلی را در نظر بگیرد که قطعات آن براساس استاندارد، ساخته نشده باشد. این اتومبیل می‌تواند سبب آلودگی هوا شود و یا در اثر درست کار نکردن قطعات آن، موجب تصادف شده و به سرنشینان آن صدمه وارد کند. روشن است که آلودگی هوا و تصادف، هزینه‌ها و مشکلات زیادی را به جامعه تحمیل می‌کند. به‌علاوه منابع، انرژی و سرمایه‌هایی که برای تولید آن اتومبیل با قطعات غیراستاندارد، صرف شده، به هدر می‌رود.

مثال دیگر در این زمینه، کودهای شیمیایی و آفت‌کش‌ها است که اگر به‌طور غیراستاندارد تولید شده باشند و یا روش استفاده از آنها در مزارع براساس استاندارد نباشد، موجب آلودگی آب و خاک و محصولات کشاورزی می‌شوند و انسان‌ها و جانوران را بیمار می‌کنند و باید هزینه‌های زیادی برای درمان بیماری‌ها و جبران خسارت، صرف شود.

اهمیت استانداردها برای افزایش بهره‌وری آن قدر زیاد است که در بند ۲۴ سیاست‌های کلی اقتصاد مقاومتی این جمله آمده است: «افزایش پوشش استاندارد برای کلیه محصولات تولید داخلی و ترویج آن».



در کشور ما وظیفه تهیه استانداردهای کالاها و خدمات و فرایندهای تولید، برعهده سازمان ملی استاندارد

ایران است.

واژه‌ها



کارایی: درست انجام دادن کار، به حداکثر رساندن نسبت ستانده‌ها به نهاده‌ها

اثر بخشی: کار درست را انتخاب کردن و انجام دادن، استفاده از خلاقیت و نوآوری برای رسیدن به وضعیت بهتر

نهاده: عواملی که در تولید یک کالا یا خدمت به کار می‌روند (ورودی).

ستانده: کالا یا خدمتی که تولید می‌شود؛ محصول (خروجی).

تحریم اقتصادی: اقدامی است که یک یا چند قدرت بین‌المللی با هدف مجازات یک یا چند کشور دیگر انجام می‌دهند و آن کشور را از مبادلات اقتصادی و روابط تجاری با دیگر کشورهای جهان محروم می‌کنند تا به پذیرش هنجارها و خواسته‌های کشورهای سلطه‌جو مجبور شود.

عرضه: عبارت است از مقدار کالا و یا خدمتی که برای فروش با قیمتی معین در دسترس خریدار قرار می‌گیرد.

به کار بندیم

جایزه بهره‌وری روز اول خرداد روز بهره‌وری و مصرف بهینه نام‌گذاری شده است.

به کمک معلم، یک جایزه بهره‌وری برای شرکت در مسابقه تعیین کنید :
مدت یک هفته در زندگی روزانه خود و خانواده و یا محیط پیرامونتان دقت کنید و مواردی را که موجب پایین آمدن بهره‌وری یا اتلاف هزینه و منابع، زمان و... می‌شود، یادداشت کنید. سپس هر یک از شما یک نظر یا طرح پیشنهادی را که موجب بازدهی بیشتر یک کار و بهره‌وری در محیط زندگی (خانه، مدرسه، محله و...) شما می‌شود، بنویسید و در مسابقه شرکت کنید.
قبل از انتخاب برنده‌های مسابقه، طرح‌ها و پیشنهادهای دانش‌آموزان را در مدرسه به نمایش بگذارید.

کاربرگه فعالیت



طول و عرض جغرافیایی

به شکل کره زمین که خط‌های فرضی نصف‌النهار و مدار از آن عبور کرده‌اند، دقت کنید. این خط‌ها با قطع کردن یکدیگر، شبکه‌هایی را به وجود آورده‌اند.

۱- هر یک از عبارتهای زیر را مانند مثال در جای مربوط بنویسید.

نصف‌النهار مبدأ قطب جنوب استوا عرض جغرافیایی طول جغرافیایی

۲- با توجه به شکل زیر طول و عرض جغرافیایی مکان‌های زیر را بنویسید.

مکان	طول جغرافیایی	عرض جغرافیایی
الف	$60^{\circ}W$	
ب		
ج		

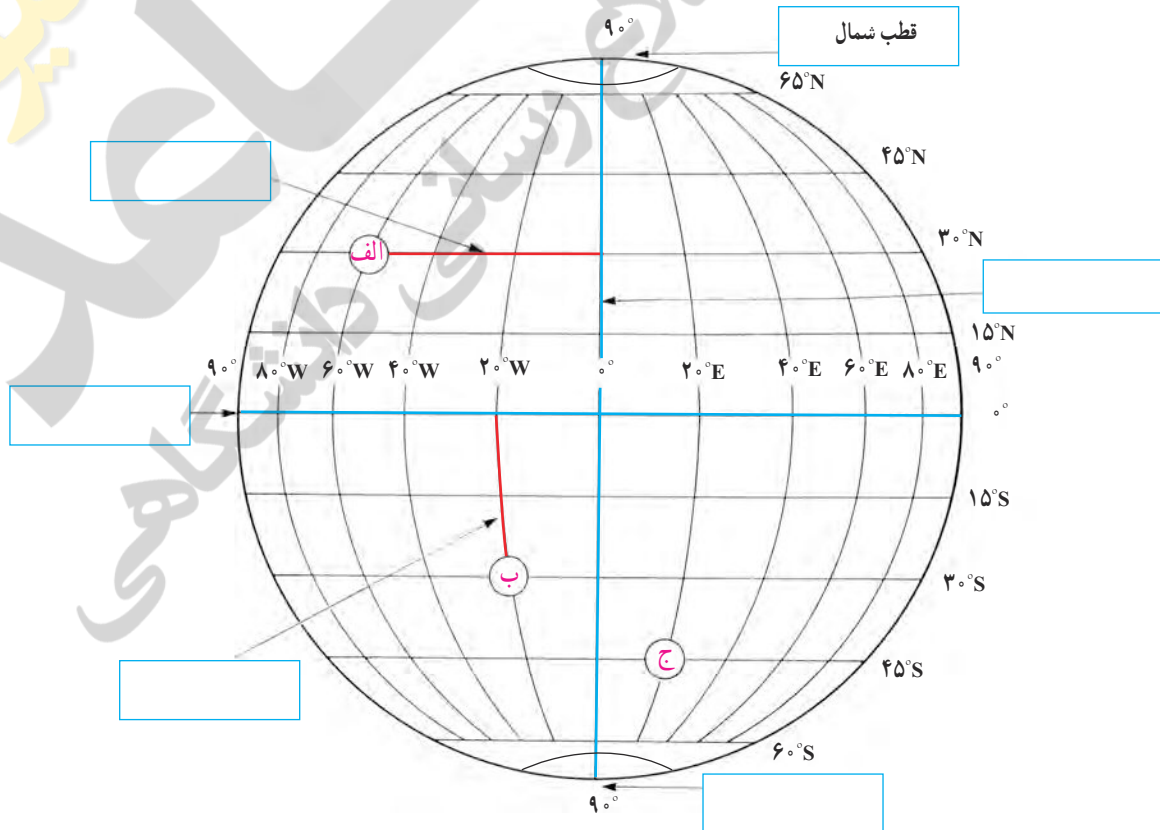

کاربرگه شماره ۲

طول و عرض جغرافیایی بر روی نقشه

در این تصویر، نقشه استان کرمان را مشاهده می‌کنید. (توجه: هر درجه (°) ۶۰ دقیقه (′) است)

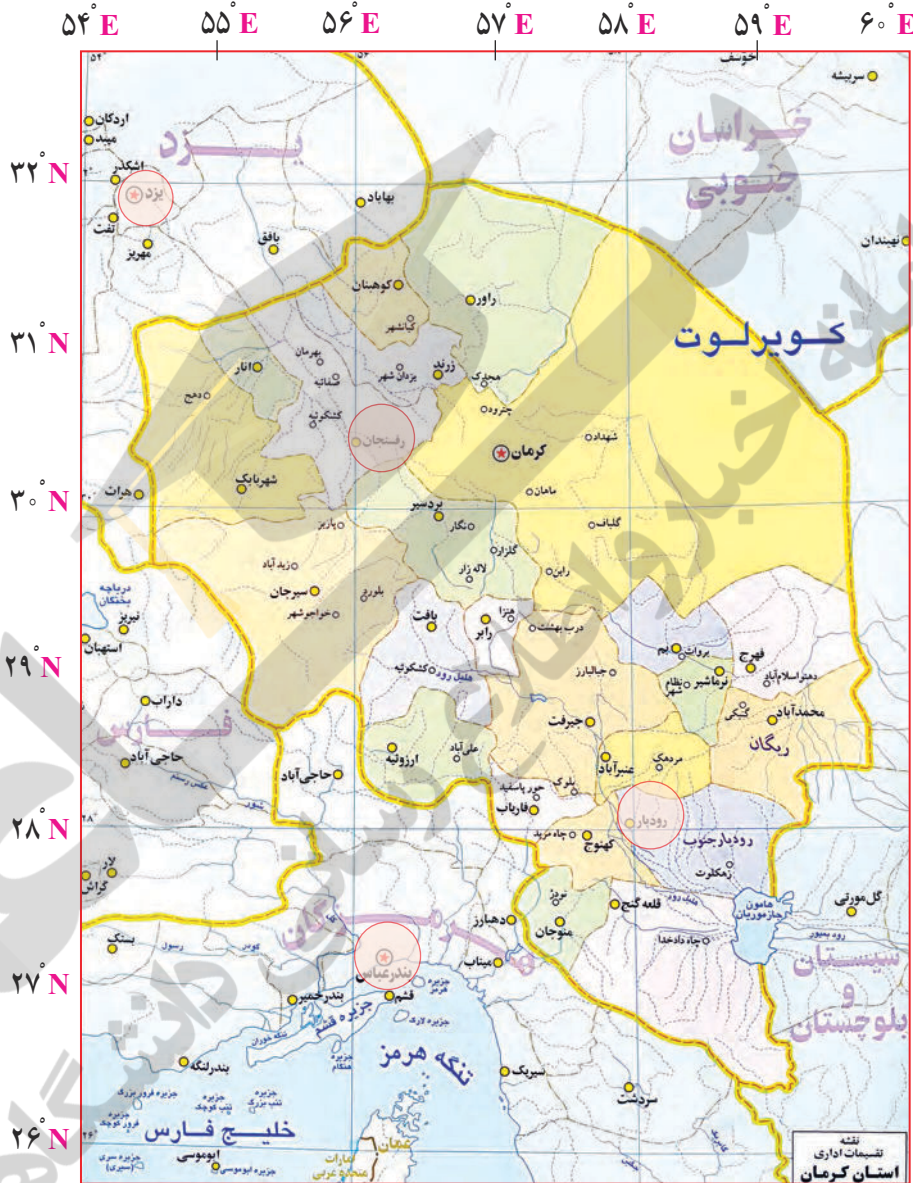

۱- نزدیک ترین طول و عرض جغرافیایی به هر یک از مکان‌های زیر را بنویسید.

- (رودبار) ← و (رفسنجان) ← و
 (یزد) ← و (بندرعباس) ← و

۲- نام شهر یا روستایی را که در نقاط زیر واقع شده است، به طور تقریبی بنویسید.

- (۳۰°N و ۲۶°E) (۳۰°N و ۵۶°E) (۵۵°N و ۵۶°E)

۳- به نظر شما، آیا ممکن است برای نشان دادن طول و عرض جغرافیایی مکانی در کشور ایران از علامت‌های W (غرب) و S (جنوب) استفاده کنیم؟ چرا؟

انواع ناهمواری‌ها

الف) این مدل، ناهمواری‌های بستر اقیانوس‌ها را نشان می‌دهد. موارد زیر را روی مدل در جای خالی بنویسید.
 فلات قاره شیب قاره چین خوردگی‌های کف اقیانوس جزیره گودال اقیانوسی جزیره آتشفشانی

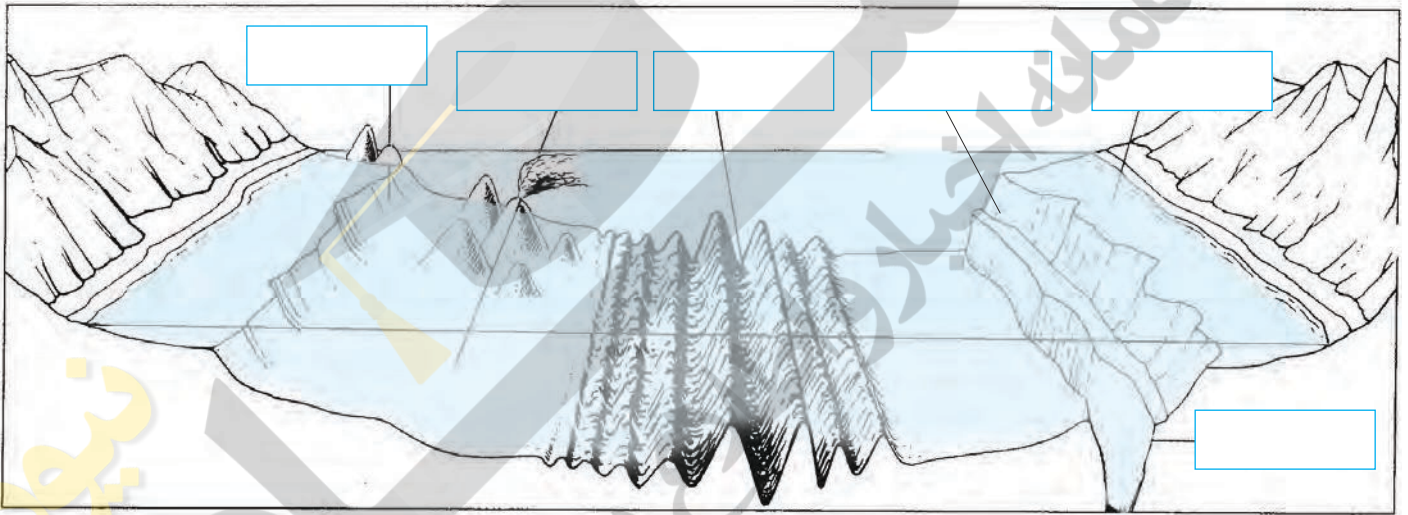

ب) روی مدل‌ها، موارد را در جای خالی بنویسید.

شکستگی (گسل) بالآمدگی
 دره چین خوردگی رسوبات

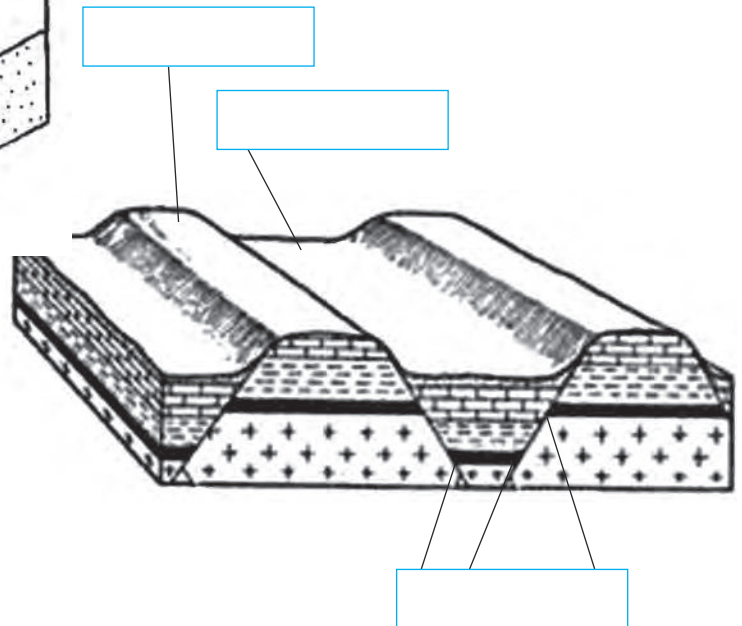
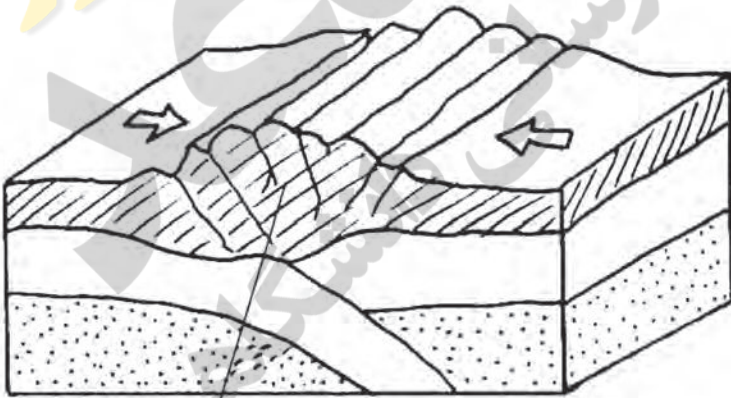



کاربرگه شماره ۴

رابطه پراکندگی زیست بوم‌های جهان با عرض جغرافیایی و بارش

- ۱- در خانه‌های مستطیل شکل، واژه‌های مناسب بگذارید: ناحیه قطبی، ناحیه جنب قطبی، ناحیه معتدل و ناحیه بین‌المدارین (بین مدار رأس السرطان و رأس الجدی)
- ۲- در نقطه چین‌ها واژه‌های مناسب بنویسید: توندرا، تایگا (مخروطیان)، بیابان، جنگل‌های استوایی.
- ۳- زیست بوم ساوان بین کدام زیست بوم‌ها، قرار گرفته است؟
- ۴- بین عرض جغرافیایی و میزان پوشش گیاهی چه رابطه‌ای وجود دارد؟ با ذکر علت از روی نمودار، توضیح دهید و مثال بزنید.
- ۵- بین میزان بارش و میزان پوشش گیاهی چه رابطه‌ای وجود دارد؟ با توجه به نمودار مثال بزنید.

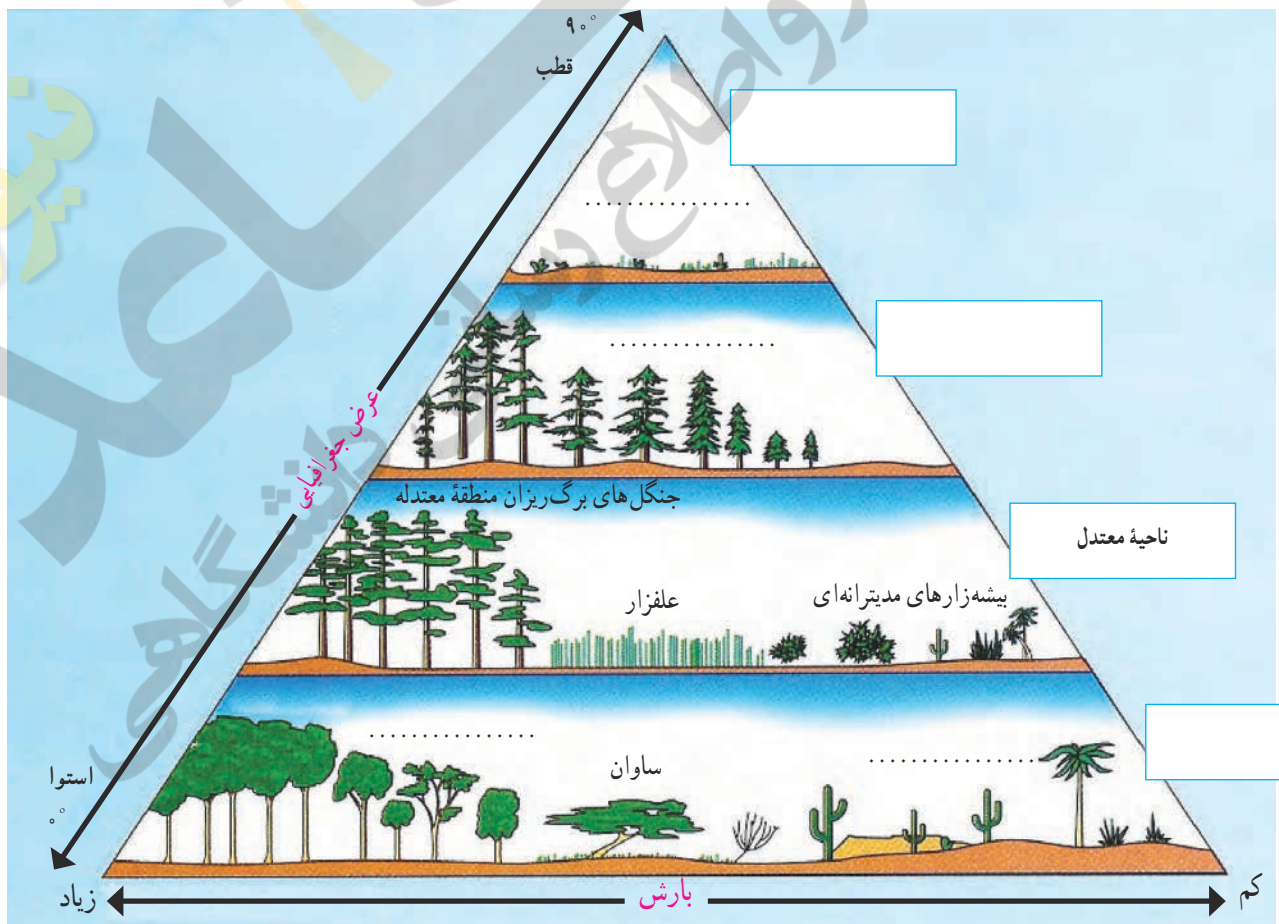



کاربرگه شماره ۵

زیست بوم های جهان

با توجه به نقشه ای که در سمت راست مشاهده می کنید، نوع زیست بوم را حدس بزنید و بنویسید. سپس با استفاده از دانسته های قبلی خود و آنچه در کتاب خوانده اید، جدول را کامل کنید.

نقشه	نام زیست بوم	آب و هوا	دو نمونه جانور و یک نمونه گیاه غالب

	ساوان

نقشه سیاسی ایران در آستانه تأسیس حکومت صفویه

حاکمان محلی ایران در آستانه تأسیس حکومت صفویه



هويزه : خاندان مشعشع
 خرم آباد : ملک رستم
 سمنان : حسين کيا چلاوی
 کاشان : قاضي محمد و مولانا مسعود
 تبريز : الوندبيک آق قویونلو
 شروان : شروان شاهان
 بغداد : باریک بیک پُرناک

خراسان : شاهزادگان تیموری
 ساری و آمل : سادات مرعشی
 لاهیجان : کیابیان
 شیراز، اصفهان و همدان : سلطان مراد آق قویونلو
 ابرقوه : رئیس محمد
 یزد : مراد بیک بائندر
 کرمان : ابوالفتح بیک بائندر

ادامه کار برگه شماره ۷

به نقشه دقت کنید و به پرسش‌ها پاسخ دهید.

- ۱- در آستانه شکل‌گیری حکومت صفویه، تقریباً چند حکومت محلی در ایران وجود داشت؟
- ۲- در آستانه شکل‌گیری حکومت صفویه، کدام کشورها ایران را تهدید می‌کردند؟ روی نقشه مشخص کنید.
- ۳- جدول را کامل کنید.

پیامدها و مشکلات سیاسی، اجتماعی و اقتصادی	تهدیدهای خارجی	تهدیدهای داخلی
<ul style="list-style-type: none"> • از رونق افتادن تجارت • • • 		



اداره شهرها و روستاها در عصر صفوی

در عهد صفویه شهرها و روستاها را تعدادی از صاحب منصبان اداری و نظامی اداره می کردند که تحت فرمان والی یا حاکم ولایت بودند. این صاحب منصبان عبارت بودند از:

داروغه: مسئول برقراری نظم و امنیت و جلوگیری از دزدی، غارت و نزاع در شهر و حومه آن بود.
حاکم شرع: قاضی شهر که به اختلافات و دعاوی حقوقی افراد براساس احکام شرعی رسیدگی می کرد.
محتسب: وظیفه داشت بر وزن و نرخ کالاها نظارت کند و از کارهای خلاف شرع جلوگیری نماید.
کلانتر: رابط میان اهالی شهر و اصناف با مقام های حکومتی بود و وظیفه داشت مراقبت کند که مالیات ها منصفانه میان مالیات دهندگان تقسیم شوند و مأموران حکومتی به مردم اجحاف و ستم نکنند.
کدخدا: وظایف کلانتر را در روستا انجام می داد.

از طریق وصل کردن عبارت های دو ستون، مشخص کنید که در زمان کنونی چه نهادهایی، وظایف صاحب منصبان دوره صفویه را انجام می دهند؟

دادگستری

شورای روستا

سازمان تعزیرات حکومتی

نیروی انتظامی

سازمان امور مالیاتی

داروغه

حاکم شرع

محتسب

کلانتر

کدخدا



جدایی سرزمین‌های ایرانی در دوره قاجار

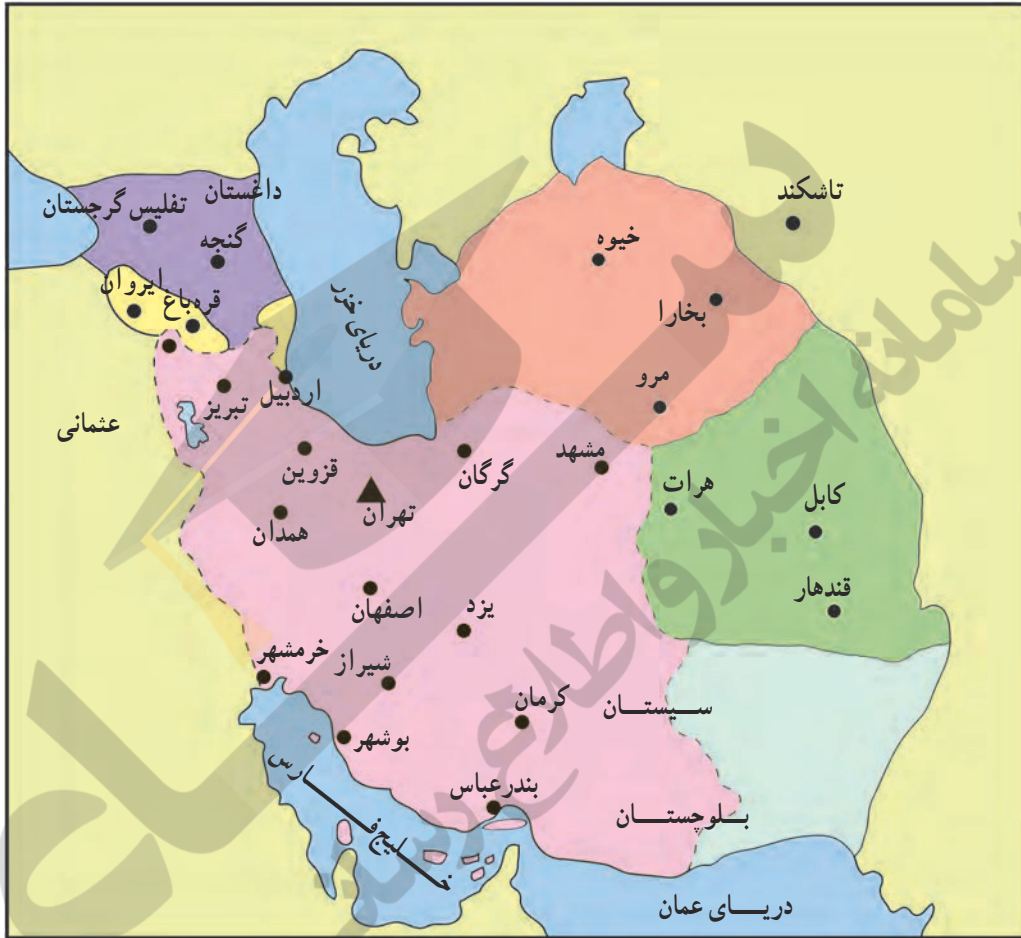

- قرارداد گلداسمیت
- عهدنامه آخال
- عهدنامه گلستان
- عهدنامه پاریس
- عهدنامه ترکمان‌چای

با توجه به نقشه، بگویید شهرها یا مناطق زیر توسط کدام کشور، در زمان کدام شاه قاجار و با چه عهدنامه و قراردادی از ایران جدا شدند.

عنوان عهدنامه و قرارداد	کشور استعمارگر	
		۱- تفریس و گنجه :
		۲- هرات :
		۳- مرو و خیوه :
		۴- ایروان و قره‌باغ :
		۵- بلوچستان و سیستان شرقی :

زمینه‌ها و عوامل انقلاب مشروطه

با مطالعه دقیق متن کتاب و اطلاعاتی که از منابع دیگر دارید، نمودار زیر را کامل کنید.

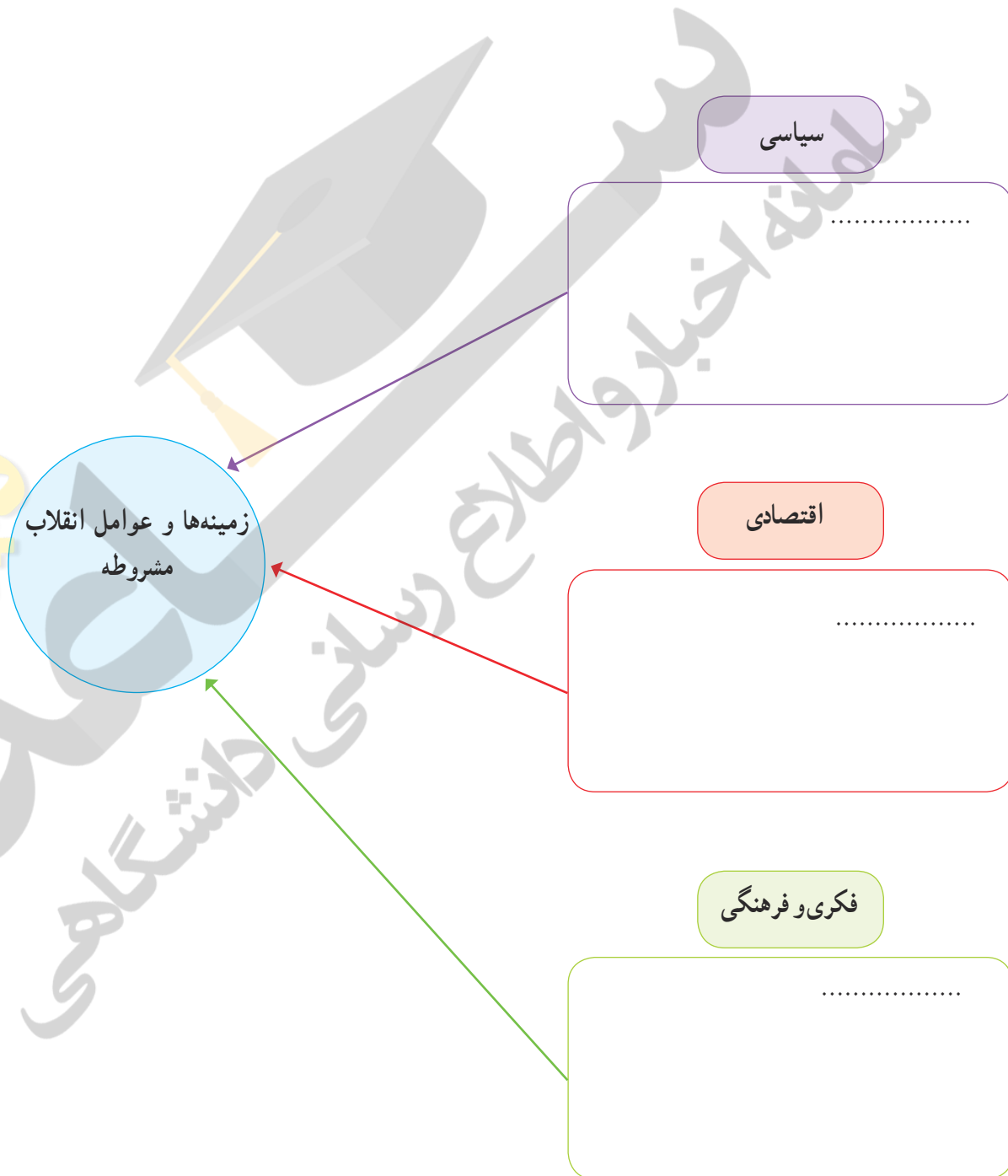



سخنرانی تاریخی امام خمینی در عصر عاشورا

بخش‌های مهمی از سخنان امام در عصر عاشورای ۱۳۴۲ را به دقت بخوانید و به پرسش‌های زیر پاسخ دهید.

«اگر دستگاه جبار با مراجع سر جنگ داشت و با علمای اسلام مخالف بود، به قرآن چه کار داشت؟ به مدرسه فیضیه چه کار داشت؟ به طلاب علوم دینی چه کار داشت؟ ... اینها با اساس اسلام و روحانیت مخالف‌اند؛ اینها نمی‌خواهند این اساس موجود باشد... اسرائیل نمی‌خواهد در این مملکت قرآن باشد، اسرائیل نمی‌خواهد در این مملکت علمای اسلام باشند. اسرائیل نمی‌خواهد در این مملکت احکام اسلام باشد، اسرائیل نمی‌خواهد در این مملکت دانشمند باشد. اسرائیل به دست عمال سیاه خود مدرسه فیضیه را کوبید، ما را می‌کوبد، شما ملت را می‌کوبد، می‌خواهد اقتصاد شما را قبضه کند. می‌خواهد تجارت و زراعت را از بین ببرد، می‌خواهد ثروت شما را تصاحب کند.

ای آقای شاه، ای جناب شاه، بدبخت، بیچاره، ... به تو نصیحت می‌کنم. دست از این اعمال و رویه بردار! من میل ندارم که اگر روزی ارباب‌ها بخواهند تو بروی، مردم شکرگزاری کنند! من نمی‌خواهم تو مثل پدرت باشی ... کمی تأمل کن! ... کمی عبرت بگیر! عبرت از پدرت بگیر!»

امروز به من خبر دادند که عده‌ای از وعاظ و خطبای تهران را برده‌اند سازمان امنیت و تهدید کرده‌اند که از سه موضوع حرف نزنند: از شاه بدگویی نکنند. به اسرائیل حمله نکنند و نگویند که اسلام در خطر است و دیگر هرچه بگویند آزادند. تمام گرفتاری‌ها و اختلافات ما در همین سه موضوع نهفته است. اگر از این سه موضوع بگذریم دیگر اختلافی نداریم.»

- ۱- انگیزه اصلی امام از مخالفت و مبارزه با حکومت شاه چه بوده است؟
- ۲- از نظر امام خمینی، چه خطرها و تهدیداتی از جانب اسرائیل متوجه ایران بود؟ آیا این تهدیدها هم اکنون نیز وجود دارد؟
- ۳- در سطر دوم بند آخر منظور امام از ارباب‌ها کیست؟
- ۴- اینکه امام به شاه نصیحت می‌کند که «از پدرت عبرت بگیر»، به کدام واقعه تاریخی اشاره دارد؟

کاربرگه شماره ۱۲

رویدادهای مهم انقلاب اسلامی در سال ۱۳۵۷

به بریده روزنامه‌های دوران انقلاب اسلامی دقت کنید و به پرسش‌ها پاسخ دهید.

۱۳ مهر ۱۳۵۷

(۲)



۱۸ شهریور ۱۳۵۷

(۱)



۲۳ بهمن ۱۳۵۷

(۴)



۱۲ بهمن ۱۳۵۷

(۳)



- ۱- عنوان اصلی بریده شماره ۱، مربوط به چه رویدادی است؟
- ۲- بر اساس خبر بریده شماره ۲، چرا امام عراق را ترک کردند؟
- ۳- به بریده شماره ۲ دقت کنید و بگویید حکومت شاه برای آرام کردن مردم، چه قول‌هایی داد؟
- ۴- در بریده شماره ۳، منظور امام از «مملکت دو دولت ندارد، تو غیرقانونی هستی، برو» کدام دولت است؟
- ۵- در بریده شماره ۴، منظور از «کاخ ۵۷ ساله ظلم» چیست؟
- ۶- به بریده شماره ۴ دقت کنید و بگویید با فروریختن کدام سنگرهای رژیم پهلوی، انقلاب پیروز شد.

کاربرگه شماره ۱۳

لایه‌های فرهنگ

متن زیر درباره روستای خان‌آباد نوشته شده است. خان‌آباد (محمدیه) روستایی کوهستانی در بخش جنوبی استان مرکزی و در ۳۵ کیلومتری غرب شهرستان خمین است و حدود ۵۰۰ نفر جمعیت دارد. متن زیر را بخوانید و چند مورد از نمادها، هنجارها، ارزش‌ها و عقاید مردم این روستا را از متن استخراج و دسته‌بندی کنید و در جدولی بنویسید.

... روستای خان‌آباد با توجه به قدمت باستانی و داشتن آثار تاریخی و آب و هوای مناسب و جاذبه‌های طبیعی، قابلیت زیادی برای گردشگری دارد. با توجه به تحقیقات باستان‌شناسی، قدمت سکونت در این منطقه به حدود ۳۰۰۰ سال پیش برمی‌گردد. از دیدنی‌های روستای یکی حفره‌ای در بلندترین نقطه کوه گره است که مردم منطقه آن را به نام «سوراخ بند باز» می‌شناسند و بنا بر روایاتی که سینه به سینه نقل شده، این حفره محل کمین و پناهگاه شخصی به نام بند باز بوده که البته قسمت‌هایی از آن تخریب شده است. «سنگ گنه» نیز از آثار قدیمی روستاست. در گذشته مردم روستا برای تعیین زمان نقل و انتقال آب قنات از یک کشاورز به کشاورز دیگر جهت آبیاری زمین‌ها و باغ‌ها از این سنگ به عنوان ساعت استفاده می‌کردند. تعیین زمان به این صورت بوده که در هنگام غروب که سایه کوه به این سنگ می‌رسیده، نقل و انتقال آب آغاز می‌شده است. شغل اصلی اهالی روستای خان‌آباد کشاورزی و دامداری است.

... زنان روستا در گذشته (حدود نیم قرن پیش) پیراهن‌های بلند چیت و شلوار گشاد می‌پوشیدند. همه زنان نوعی پوشش در روی سر داشتند که آن را چارقد می‌نامیدند. آنها از کفش‌های لاستیکی به نام گالش و در هنگام انجام فعالیت‌های روزانه از نوعی دمپایی روبسته به نام اروسی استفاده می‌کردند و فایده آن این بود که خار و خاشاک کمتری با پاها تماس پیدا می‌کرد. لباس مردها یک پیراهن بلند با دو چاک در طرفین و یک شلوار و یک کمر بند (شال دور کمر) و کفش‌های لاستیکی بود که عمدتاً جنس آنها از پارچه‌های ارزان قیمت چیت و کرباس بود. از نظر اجتماعی، داشتن کلاه بین مردان مسن تر ده بسیار اهمیت داشته است. در حال حاضر، مردان ده لباس‌های متداول مانند کت و شلوار و پیراهن و زن‌ها پیراهن و بلوز و دامن و شلوار و روسری می‌پوشند اما نسل جدید لباس‌هایی با رنگ‌های شاد و مدل‌های روز را می‌پوشند. به علت هم‌جواری روستای خان‌آباد با استان لرستان لهجه محلی روستا فارسی آمیخته با لری است و در کلمات فارسی، حرکات آن تغییر کرده است و به حالتی بسیار شیرین تکلم می‌شود. متأسفانه با نفوذ فرهنگ شهرنشینی در بین اهالی این گویش محلی شیرین کم‌کم رو به فراموشی می‌رود.

خواهر = خو آر	برادر = برار، کاکا	شب = شو	پشه = پخشه
سرفه = کوو	صورت = توررو	عطسه = پشکه	خواب = خو
آستین = انگله	تاب بازی = قوقو	دیزی = دیگیله	آنطرف = اولا
زبان = زو آن			

روستای خان‌آباد، مسجد جامع و چند حسینیه دارد. از زیباترین و باشکوه‌ترین مراسم مذهبی که در روستای خان‌آباد اجرا می‌شود

ادامه کار برگه شماره ۱۳

عزاداری دهه محرم است. یادواره شهدای روستانیز به همت دهیاری، شورای اسلامی، انجمن جوانان، هیئت امناء و کانون فرهنگی هنری شفق و مسجد خاتم الانبیاء در روستا برگزار می شود و طی مراسمی افراد به دیدار خانواده شهدای روستا می روند و یاد و خاطره آنها را گرامی می دارند.

در روستای خان آباد رسم بر این است که هر سال بعد از پایان بارندگی های فصل بهار زن های روستا با همکاری و کمک همدیگر آش نذری گریز می پزند که به نیت زیاد شدن آب کریز (قنات اصلی روستا) و یا کم نشدن آب آن است. آنها نذر می کنند که سال پر برکتی برایشان باشد و بعد از پختن آش، آن را بین همه اهالی تقسیم می کنند.

با گذشت زمان، برخی آداب و رسومی که در روستا با تشریفات خاصی انجام می شده از خاطر رفته است اما برخی نیز با کمی تغییر، هر ساله اجرا می شود. شامگاه چهلمین روز پس از جشن شب چله، در چله زمستان، جشن ناقالی «کردعلی کوه» «سده» یا «سده سوزی» برگزار می شود. اهالی روستای خان آباد بر این باورند که سرمای زمستان در این هشت روز، که برابر با چهار روز آخر چله بزرگ و چهار روز اول چله کوچک است، به اوج خود می رسد. بعد از پایان این هشت روز زمین نفس می کشد و زندگی را از سر می گیرد.

... رفتن به مهمانی های شبانه یا شب نشینی و خوردن شب چره از کارهای متداول اهالی خان آباد است. شب نشینی در اواخر پاییز و فصل زمستان بیشتر صورت می گیرد، زیرا در روستاها بعد از برداشت محصول در فصل پاییز، اوقات فراغت و بیکاری روستاییان آغاز می شود و تا پایان زمستان ادامه پیدا می کند. در شب های بلند زمستان، خانواده ها به دیدار اقوام، آشنایان و دوستان می روند. زنان در یک طرف کرسی، کودکان در کنار هم و مردان خانواده نیز در طرف دیگر کرسی نشسته و با یکدیگر گفت و گو می کنند. افراد ابتدا از کارهای روزانه خود صحبت می کنند و خاطراتی نیز از گذشتگان بیان می کنند. بیان داستان ها و یا حوادث تاریخی - که به آن مثل می گویند و معمولاً توسط بزرگ ترها و باسوادترها بیان می شود - بسیار جذاب و شیرین است، به طوری که در هنگام بیان آنها سکوت مطلق حاکم می شود و همگی سراپا گوش می شوند. از ضروریات شب نشینی ها در خان آباد، خوردن «شب چره» است که در لهجه خان آبادی به آن «شیوچر» می گویند. بعد از خوردن چای و کمی گفت و گو، زن میزبان به اندرونی می رود و با یک مَجْمَعَه بزرگ که حاوی بشقاب هایی از تنقلات رنگارنگ مانند مغز گردو، مغز بادام، مغز هسته زردآلو، شاهدانه، نخودچی، کشمش، برگه، آلو، سنجد و گندم بو داده است وارد اتاق مهمانان می شود و بشقاب ها را به طرز مناسب بر روی کرسی و در مقابل مهمانان و سایر افراد قرار می دهد.

جشن خرمن زمانی برگزار می شود که محصولات در حال برداشت است. در این زمان، جوانان و بچه ها شادمانی خاصی دارند و با این شادمانی به محل خرمن می روند و از صاحب خرمن درخواست می کنند مقداری از محصول را به صورت پاداش به آنها بدهد که در اصطلاح به آن کوکوله می گویند. اعتقاد بر این است که این عمل موجب برکت محصولات می شود.

... از مراسمی که در شب عید برگزار می شده و هنوز هم کم و بیش به قوت خود باقی است «تخ تخی» است. جوانان روستا در شب عید بر پشت بام ها می روند و پارچه ای را که معمولاً چادر خانم ها است از پشت بام خانه اهالی طوری آویزان می کنند که جلوی در ورودی خانه باشد و از اهل خانه طلب عیدی می کند که معمولاً سکه یا تخم مرغ رنگی است، سپس اهل خانه عیدی را به چادر گره می زنند و چادر بالا کشیده می شود.

در ناوایی روستای خان آباد، به مناسبت عید نوروز نان شیرمال و فتیر محلی پخته و عرضه می شود. متأسفانه با ورود فرهنگ شهرنشینی بسیاری از مراسم ها فراموش شده اند که از جمله می توان به مراسم پخت نان اشاره کرد. دیگر در روستا از تنورهایی که با ملاتی از گل و موی بز ساخته می شد، خبری نیست. همچنین از بوی دود تنور که هنگام صبح قبل از طلوع آفتاب به مشام می خورد و انسان را از خواب بیدار می کرد.

... مردم خان آباد به چشم کردن اعتقاد زیادی دارند و برای جلوگیری از چشم زخم، مهره هایی آبی رنگ به نام مَرِّ کُوْ آویزان می کنند. نیز آیه «وَإِنْ يَكَادُ» و ادعیه را با سنجاق بر شانه چپ افراد نصب می کنند. ریختن اسپند بر آتش و به اصطلاح اسفند دود کردن نیز همچون سایر مناطق ایران برای رفع چشم زخم مرسوم است. اهالی روستای خان آباد همچنین بر این باورند، که نوزادی که در هنگام سپیده دم به دنیا آمده باشد موجب برکت است. رسم بر این است که اگر کسی بخواهد کاری را شروع کند - مثلاً دار کردن قالی یا پخت نان و... - انتظار دارند چنین فردی در ابتدای کار حضور داشته باشد و یا او را دعوت می کنند تا موجب برکت در آن کار شود و در اصطلاح می گویند فلان شخص پای سبکی دارد.

برگرفته از تارنمای روستای خان آباد

با تصرف و تلخیص

ارزش ها و عقاید	هنجارها	نمادها
دیدار با خانواده شهیدای روستا	رفتن به مسانی شبانه یا شب نشینی	سنگ گد

کاربرگه شماره ۱۴

۱- موقعیت‌های زیر را بخوانید. در مقابل هر موقعیت، یکی از عبارات‌های زیر را انتخاب کنید و بنویسید. سپس، برای تکمیل آن موقعیت جمله‌ای بنویسید که راهکاری برای سازگاری در خانواده باشد.

عذرخواهی و جبران

بهانه جویی نکردن

ادب و احترام

قدردانی کردن

گذشت

* آقای سعیدی در حالی که کیسه‌های میوه و سبزی را در هر دو دست دارد، وارد خانه می‌شود.
همسر او
.....

* اعضای خانواده آقای صدیقی، برای زیارت به مشهد رفتند و خانه‌ای اجاره کردند. یک شب پس از برگشتن از حرم به خانه، آقای صدیقی کیف و جیب‌هایش را جست و جو کرد اما کلید خانه را پیدا نکرد. کلید گم شده بود و اعضای خانواده هم بسیار خسته بودند.
عذرخواهی و جبران
آقای صدیقی
همسرش

* آقای دادخواه با خانواده به مسافرت رفته و در حال رانندگی است. او هرچند لحظه یک بار، درباره اینکه برادر همسرش یک ماه پیش در جایی به او تعارف نکرده است، حرف می‌زند و مدام این مسئله را تکرار می‌کند.
.....
آقای دادخواه نباید

* مهمان‌ها در حال نوشیدن چای و خوردن میوه‌اند. همسر آقای احمدی از آشپزخانه وارد اتاق می‌شود و در حال نگاه کردن است که جایی برای نشستن پیدا کند.
.....
آقای احمدی

* ساعت ۱۰ صبح آقای ناصری به همسرش تلفن می‌کند و می‌گوید برادرش با خانواده به سمت شهر آنها حرکت کرده است و برای ناهار به خانه آنها می‌آیند. بعد از ظهر هم وقت ملاقات با دکتر دارند. از طرفی، همسر آقای ناصری را یکی از دوستانش به ناهار دعوت کرده است.
.....
همسر آقای ناصری می‌تواند

سازگاری والدین و فرزندان

۱- الف - جدول زیر را کامل کنید. چند مورد از انتظارات مهمی را که والدین از شما و شما از والدین خود دارید، بنویسید.

انتظارات من از والدین	انتظارات والدین از من
* من انتظار دارم	* آنها از من می‌خواهند
*	*
*	*
*	*
*	*

ب - جدولی را که کامل کرده‌اید، به پدر و مادرتان نشان دهید. آیا انتظارات والدین را درست نوشته‌اید؟ درباره انتظارات متقابل با خانواده گفت‌وگو کنید.

۲- ایلیا دوست دارد روزهای تعطیل با دوستانش به گردش برود. والدین ایلیا نگران سلامت اخلاقی این معاشرت‌ها و مواجه شدن او با محیط‌ها و عقاید و ارزش‌های مخالف ارزش‌های خانواده هستند. پیشنهاد شما برای حل این مسئله به طوری که انتظارات هر دو طرف برآورده و رعایت شود، چیست؟

حقوق و تکالیف شهروندی

حکومت و شهروندان در قبال یکدیگر از حقوقی برخوردارند و تکالیفی برعهده دارند. با توجه به آنچه در فصل یازدهم آموخته‌اید، جدول زیر را کامل کنید.

شهروندان / ملت	حکومت / دولت
شهروندان وظیفه دارند مالیات بپردازند.	حکومت وظیفه دارد
شهروندان وظیفه دارند	حکومت وظیفه دارد امنیت را برقرار کند و از سرزمین و مرزهای کشور دفاع کند.
شهروندان حق دارند در امور سیاسی کشور و انتخاب مسئولان توانمند و شایسته مشارکت کنند.	حکومت وظیفه دارد
شهروندان وظیفه دارند	حکومت وظیفه دارد قوانین مناسب و عادلانه‌ای تدوین و تصویب کند.
شهروندان حق دارند از تأمین اجتماعی برخوردار شوند.	حکومت وظیفه دارد

کاربرگه شماره ۱۷

موقعیت‌های زیر را بخوانید و برای افزایش بهره‌وری در هر مورد، پیشنهادی با توضیح بنویسید.

قرار است نسرین با مادرش به دندان‌پزشکی برود. او می‌داند که کار ترمیم و پرکردن دندان مادرش یک ساعت و نیم تا دو ساعت طول می‌کشد و او باید این زمان را در اتاق انتظار مطب بنشیند.

.....

خانم میرزایی در یک کاشانه (آپارتمان) ۴ واحدی زندگی می‌کند. همسایه‌ها روابط خوبی با هم دارند. آنها یک باغچه مشترک ۱۵ متری در حیاط دارند که فقط چند بوته گل در آن کاشته شده و بیشتر آن بدون استفاده مانده است.

.....

قرار است یک نمایشگاه عکاسی از طبیعت، در مدرسه برپا شود که مدیریت آن به عهده شماس است. شما با مسائلی چون انتخاب چند نفر دانش‌آموز برای عکاسی، برنامه‌ریزی برای تعیین مکان‌های عکس‌برداری از طبیعت و چگونگی رفتن به آن مکان‌ها، مکان برگزاری نمایشگاه، چگونگی بازدید مدعوین و ... روبه‌رو هستید. به عنوان مدیر گروه و نمایشگاه، طرحی بریزید که در هر یک از این مراحل و اقدامات بهره‌وری رعایت شود.

.....

حل مسئله

سال گذشته، برگزاری جشنواره مقاله‌های برتر به مؤسسه‌ای واگذار شد. افراد مؤسسه می‌بایست ۲۰۰ مقاله را که پژوهشگرانی از سراسر کشور برایشان فرستاده بودند، به ۲۵ نفر از استادان رشته‌های مختلف می‌دادند تا آنها را بخوانند و بررسی کنند. سپس، روی فرم‌های مخصوص به آن مقاله‌ها امتیاز بدهند، ده مقاله برتر را انتخاب کنند و به آنها جایزه بدهند. هر مقاله را سه استاد (داور) بررسی و امتیازدهی می‌کردند. بعضی از استادان در شهر محل برگزاری جشنواره و بعضی دیگر در شهرهای اطراف ساکن بودند. مؤسسه مدت دو هفته هر روز از چند تن از استادان دعوت می‌کرد که در محل موردنظر حاضر شوند و مقاله‌ها را بررسی کنند. هزینه‌های این کار به شرح زیر بود:

ردیف	موارد	هزینه (تومان)
۱	اجاره محل بررسی مقالات	۱,۵۰۰,۰۰۰
۲	دستمزد یک نفر خدمه برای پذیرایی (چای و ناهار)	۶۰۰,۰۰۰
۳	هزینه آمد و رفت استادان به محل (تاکسی، آژانس و ...)	۱,۰۰۰,۰۰۰
۴	ناهار و پذیرایی	۶۵۰,۰۰۰
۵	دستمزد استادان بابت بررسی مقالات	۲۰,۰۰۰,۰۰۰
۶	هزینه تکثیر مقاله و پیک	۴۵۰,۰۰۰
	جمع کل	۲۴,۲۰۰,۰۰۰

سؤال: اگر قرار باشد امسال دوباره همین جشنواره برگزار شود، به نظر شما این مؤسسه چگونه می‌تواند برخی هزینه‌ها را کاهش دهد یا حذف کند؟ (توجه کنید که تعداد استادان و دستمزد آنها (ردیف ۵) را نمی‌توان کاهش داد.)

.....

.....

..... با راه حل پیشنهادی شما «هزینه کل» چقدر کاهش می‌یابد؟



معادل مصوب فرهنگستان	معادل در کتاب	واژه بیگانه	ردیف
قالبی	کلیشه	cliché	۱
نمونک	ماکت	maquette	۲
بازینه	چک لیست	checklist	۳
شمارک	بارم	bareme scale, barém	۴
سامانه موقیعت یابی جهانی	سامانه موقیعت یاب جهانی	global positioning system, GPS	۵
اجلاس، فراهمایی	کنفرانس	conference	۶
جو	هواکره (اتمسفِر)	atmosphere	۷
(در اینجا) واپاش	کنترل	control	۸
گرم سپهر	دماسپهر	thermosphere	۹
پرتوزایی	رادیواکتیویته	radioactivity	۱۰
افشانه	اسپری	spray	۱۱
دفترک	برگه تبلیغاتی (بروشور)	brochure	۱۲
هموارساز	بولدوزر	bulldozer	۱۳
کربن دی اکسید	دی اکسید کربن	carbon dioxide	۱۴
(در اینجا) مهار	کنترل	control	۱۵
بادزیست، آنتی بیوتیک	آنتی بیوتیک	antibiotic	۱۶
وحشت افکن	تروریست	terrorist	۱۷
شدا آمد	ترافیک	traffic	۱۸
استبدادی	دیکتاتوری	dictatorial	۱۹
دولت	کابینه	cabinet	۲۰
قضاوت سپاری	کاپیتولاسیون	capitulation	۲۱
کاشانه	آپارتمان	apartment	۲۲
سپردیس، تیروئید	تیروئید	thyroid	۲۳
شمارگر	کنتور	counter	۲۴
خنک کن	کولر	cooler	۲۵
یخزن	فریزر	freezer	۲۶
اندیشه، فکر، آرمان، نظر، عقیده (بنا به مورد می تواند یکی از این گزینه ها را در بافت به کار ببرند)	ایده	idea	۲۷

ایران افتخار من

دست در دست هم، برای وطن



انقلاب زنده است و مادر نیمه راه انقلابیم

عزیزان من! انقلاب یک حادثهٔ دفعی نیست؛ انقلاب یک دگرگونی است؛ این دگرگونی به تدریج انجام می‌گیرد. بله، حرکت انقلابی در اول لازم است، تشکیل نظام انقلابی لازم است، اما تا وقتی که این انقلاب بتواند پایه‌های خود را محکم کند و اهداف خود را تحقق ببخشد، مرور زمان لازم دارد... [اما] هدف‌ها بایستی باقی بمانند؛ هدف عدالت اجتماعی، هدف تحقق زندگی اسلامی به معنای واقعی – که عزت دنیا و آخرت در زندگی اسلامی است – هدف تشکیل یک جامعهٔ اسلامی که در آن جامعه، هم علم هست، هم عدل هست، هم اخلاق هست، هم عزت هست، هم پیشرفت هست. هدف اینها است؛ ما در نیمه راه این هدف‌ها هستیم...

آیت الله خامنه‌ای، رهبر معظم انقلاب اسلامی ایران، بهمن ۱۳۹۴

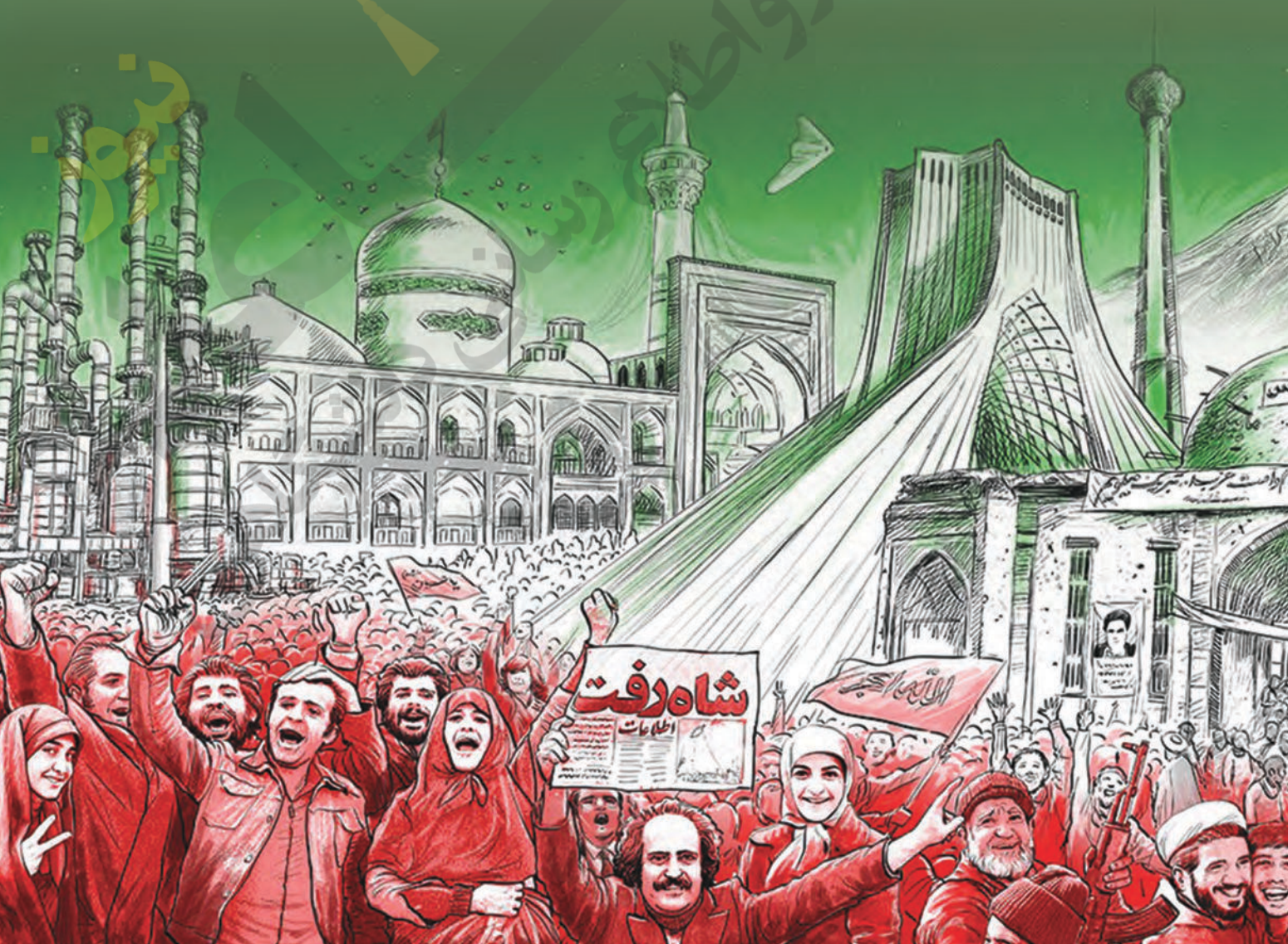

معلمان محترم، صاحب نظران، دانش آموزان عزیز و اولیای آنان می توانند نظر اصلاحی خود را درباره مطالب

این کتاب از طریق نامه به نشانی تهران - صندوق پستی ۱۵۸۷۵/۴۸۷۴ - گروه دسی مربوط و یا پیام نگار (Email)

ارسال نمایند. talif@talif.sch.ir

دفترتالیف کتاب های دسی عمومی و متوسطه نظری

نیوز

سامانه اخبار و اطلاع رسانی دانشگاهی